

Armand Zyzman*

Osadnictwo ludności grupy górskiej i kultury łużyckiej na stanowisku 4/8 w Szymanowicach, pow. legnicki, woj. dolnośląskie

Abstract

Zyzman A. 2020. Settlement of the population of the Góra group and the Lusatian culture at site 4/8 in Szymanowice, Legnica district, Dolnośląskie Voivodeship. *Raport 15*, 109-133

The article presents the results of archaeological research carried out in connection with the construction of the S3 expressway. At the site in Szymanowice, traces of a settlement from the younger Stone Age and the Bronze Age were discovered. In the course of the research, relics of buildings were distinguished that could be connected with adjacent features to form separate homesteads, as well as urn graves and relics of burial mounds. Some of the finds can be associated with the population of the Góra group, but most of them come from the period of the Lusatian culture development. The burial zone of this culture was adjacent to a slightly later residential zone.

Keywords: Góra group, Neolithic, Lusatian culture, burial ground, settlement, Bronze Age, burial mound

Badania wykopaliskowe na stanowisku 4/8 w Szymanowicach zostały przeprowadzone w latach 2015–2016 przez Pracownię Archeologiczną Dariusza Majewskiego i firmę Antropolis – Izabeli Kadłuckiej. Odbyły się one w związku z budową węzła trasy S3 z autostradą A4 (Zyzman 2017a, 3). Stanowisko badane było jako dwa odrębne stanowiska: nr 4 (AZP 78-19/121) i nr 8 (AZP 78-19/124) w Szymanowicach, dopiero w trakcie opracowania zdecydowano o ich połączeniu. Podczas badań terenowych oba miały wspólną siatkę arową, ale odrębne numeracje obiektów. Aby uniknąć zdublowanych numerów, każdy obiekt ma oprócz numeru porządkowego także numer stanowiska z czasów badań np.: 12/4 lub 27/8.

Szymanowice to niewielka miejscowość w gminie Krotoszyce, w powiecie legnickim, położona na południowy zachód od Legnicy. Geograficznie należy ona do prowincji Niżu Środkowoeuropejskiego, podprowincji Niziny Sasko-Łużyckiej. Stanowisko Szymanowice leży w obrębie mezoregionu Równiny Legnickiej, która obejmuje płaskodenną dolinę dolnej Kaczawy i jej

dopływów: Czarnej Wody, Skorej i Nysy Szalonej. Od północy graniczy z Wysoczyzną Lubińską, od wschodu z Pradolina Wrocławską, od południowego wschodu z Równiną Wrocławską i Przedgórzem Sudeckim, od południa z Równiną Chojnowską oraz od zachodu z Borami Dolnośląskimi (Kondracki 2002, 178; Solon *et al.* 2018, 171, 172). Stanowisko położone jest w dolinie Kaczawy, około jednego kilometra na północ od tej rzeki (Zyzman 2017a, 6).

Jest ono częścią większego kompleksu osadniczego, gdzie odkryto zabytki korespondujące z każdą fazą wydzieloną na stanowisku 4/8 (Ryc. 1). Teren pomiędzy nimi po części został zniszczony. Na stanowiskach 6 i 7 znaleziono relikty osady kultury łużyckiej z III okresu epoki brązu dość dobrze korespondujące z omawianym cmentarzyskiem (Danecki 2017a; 2017b). Na stanowisku 1 w Szymkowie znaleziono relikty osady ze schyłku epoki brązu i okresu halsztackiego C (Rozen 2017).

Na omawianym stanowisku (Ryc. 2) odkryto ślady osadnictwa neolitycznego łączonego z tzw. grupą górską, cmentarzysko i osadę kultury łużyckiej,

* <https://orcid.org/0000-0001-6038-0066>

Archeo-Explorers Wiesław Koszkuł, Kraków, e-mail: armand_zyzman@o2.pl

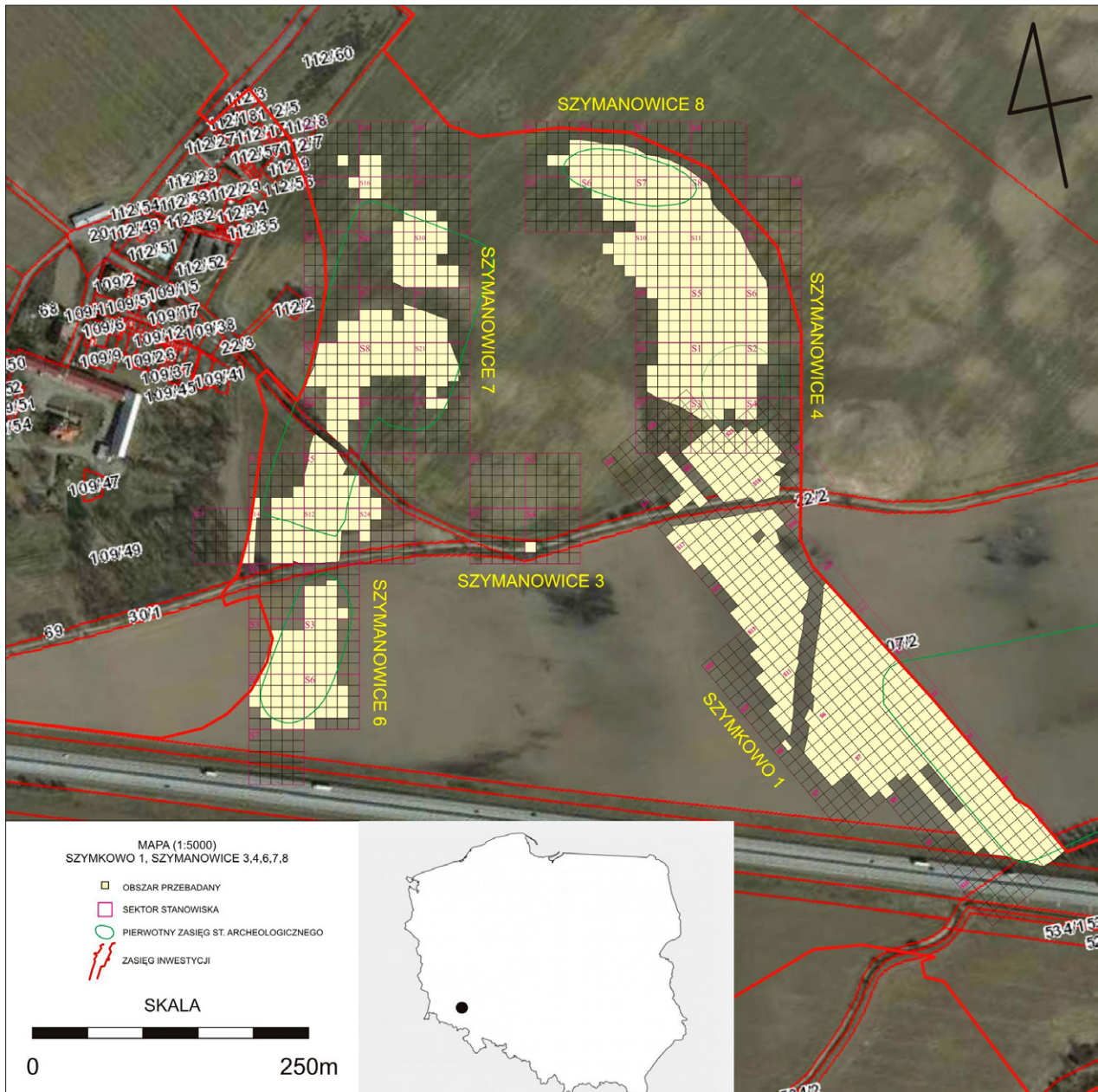

Ryc. 1. Szymanowice, stan. 4/8, pow. legnicki, woj. dolnośląskie. Położenie stanowiska na tle sąsiednich stanowisk (oprac. A. Danecki)

Fig. 1. Szymanowice, site 4/8, Legnica district, dolnośląskie voivodeship. Location of the site in relation to neighbouring sites (prepared by A. Danecki)

niecharakterystyczne zabytki datowane ramowo na pradziej, znaleziska średniowieczne (Ryc. 4; Kunicka-Zyzman 2017) oraz z XIX–XX wieku.

▪ **OSADA GRUPY GÓROWSKIEJ**

W części południowej i środkowej terenu badań znaleziono 32 obiekty związane z grupą górorską. Największe ich zagęszczenie zaobserwowano w obrębie hektara E (Ryc. 2). Należy jednak zwrócić uwagę, że obiekty zawierające największą liczbę zabytków znajdowały się w południowej części stanowiska.

ANALIZA OBIEKTÓW

Wyróżniono 27 jam (Ryc. 3: 1, 17). Były to małej i średniej wielkości obiekty o bliżej nieokreślonej funkcji. W przekroju poziomym miały kształt owalny, rzadziej kolisty, ósemkowaty bądź nerkowaty. Ich wielkość na poziomie odkrycia mieściła się w przedziale: od 0,6×0,39 do 3,02×1,39 m. W przekroju pionowym miały kształt nieckowaty, wanienkowaty, nieregularny, niekiedy podwójnie nieckowaty. Ich miąższość wynosiła: 0,15–0,62 m. Przeważnie miały jednowarstwowe wypełniska, rzadziej wydzielano dwie bądź nawet trzy warstwy w ich obrębie.

Odkryto łącznie 5 jam postępowych, zawierających w obrębie wypełniska pojedyncze zabytki omawianego ugrupowania. Opisywane obiekty znaleziono jednak w różnych częściach stanowiska i nie tworzyły

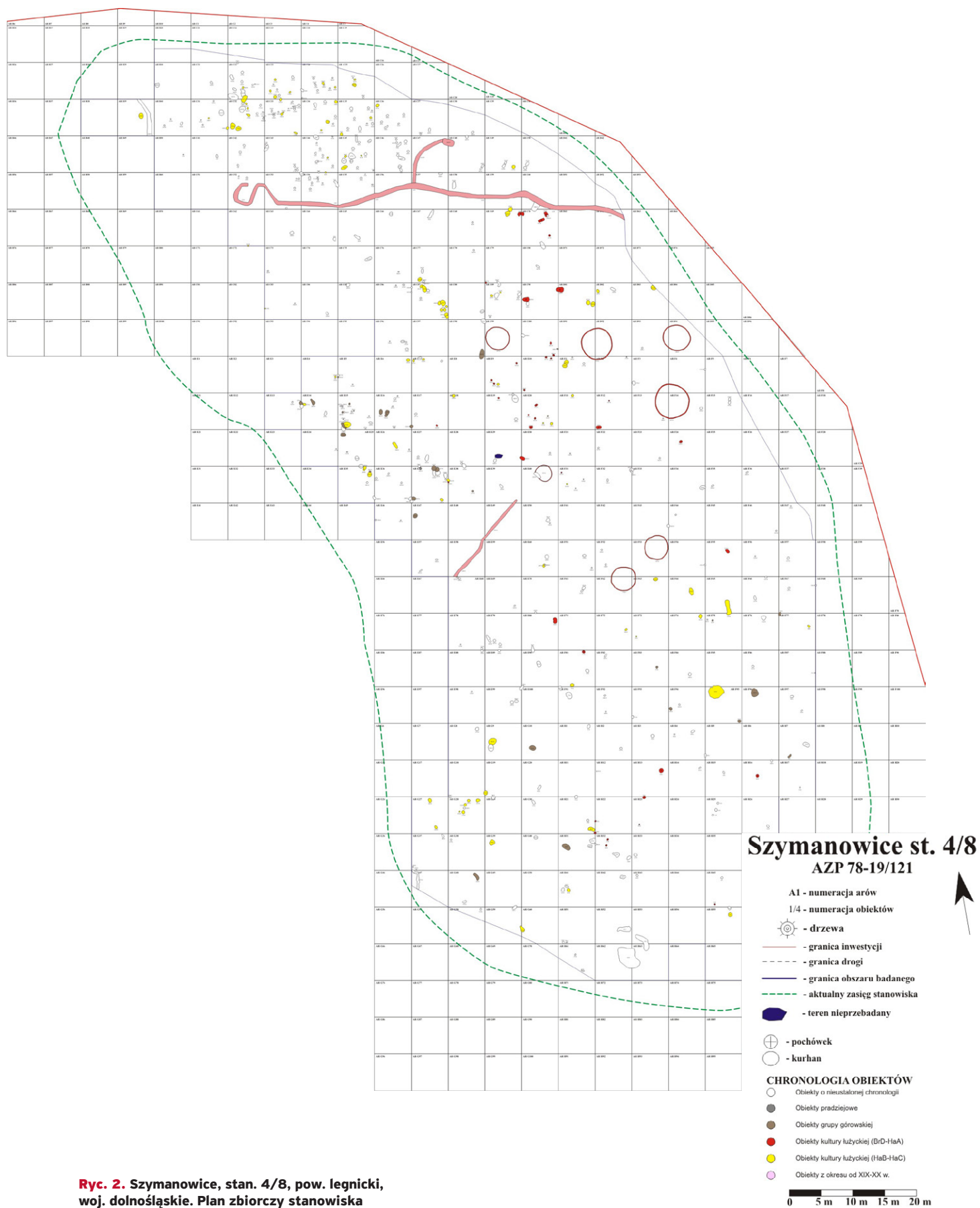

Ryc. 2. Szymanowice, stan. 4/8, pow. legnicki, woj. dolnośląskie. Plan zbiorczy stanowiska (oprac. A. Danecki, A. Zyzman)

Fig. 2. Szymanowice, site 4/8, Legnica district, dolnośląskie voivodeship. General site plan (prepared by A. Danecki, A. Zyzman)

regularnych układów pozwalających na rekonstrukcję budowli. Na poziomie odkrycia miały one kształt owalny bądź kolisty i wymiary: od $0,33 \times 0,31$ do $0,55 \times 0,43$ m. Na profilu miały kształt nieckowaty bądź wianienkowaty i $0,07$ – $0,21$ m miąższości. Jamy posłupowe miały jednowarstwowe wypełniska.

ANALIZA ZABYTKÓW RUCHOMYCH

Znaleziono 1847 fragmentów ceramiki, z których w procesie rekonstrukcji udało się uzyskać liczbę 848 maksymalnej, potencjalnej liczby naczyń (Dzięgielewski 2010, 77). W trakcie analizy zastosowano podział na naczynia cienkościenne (3–6 mm), średniościenne (7–9 mm) i grubościenne (10–14 mm). Osobną grupę stanowią liczne fragmenty, których stan zachowania uniemożliwia określenie grubości. Fragmentów cienkościennych wyróżniono 64, średniościennych 259, grubościennych 68, a w 457 przypadkach nie określono grubości. Naczynia cienkościenne wyróżniały się mniejszą frekwencją powierzchni o barwie brunatnej i mniejszym uziarnieniem domieszki.

W przypadku fragmentów 16 naczyń udało się rozpoznać formę naczyniową. Wyróżniono fragmenty naczyń z szyją, mis, kubków oraz naczynia kulistego. Najliczniej występowały fragmenty naczyń z szyją (12 przypadków). Zalegały one w obrębie obiektów: 64/4, 105/4 (Ryc. 3: 5, 9), 116/4 (Ryc. 3: 19, 20, 21). Były to fragmenty szyj, wylewów i szyj bądź całych górnych partii naczynia od wylewu po brzusec. Być może także z tą formą naczyniową można łączyć fragment dość masywnego ucha z obiektu 88. Opisywane naczynia miały pionową szyję i nieznacznie wychylony brzeg, stożkową szyjkę i pionowy wylew (Ryc. 3: 19, 21) bądź zarówno szyjkę, jak i wylew nachylone do wewnątrz naczynia (Ryc. 3: 5, 9, 20). Cechował je łagodny profil. Część z nich ornamentowana była ukośnymi żłobkami na krawędzi wylewu (Ryc. 3: 5, 19, 20, 21). Analogie dla opisywanych zabytków można wskazać na stanowiskach: w Sicinach (Wojciechowski 1972, ryc. 4: c, ryc. 9: a, e, g), Górze (Czarniak 2012, ryc. 62: g) i Żukowicach (Czarniak 2012, ryc. 63: k).

Fragmenty mis odkryto w obrębie obiektu 105/4 (Ryc. 3: 3) oraz obiektu kultury łużyckiej 235/8, gdzie występował na złożu wtórnym. Szczególnie interesujące było znalezisko z obiektu 105/4 (Ryc. 3: 3). Brzeg naczynia zdobiony jest żłobkami, poniżej znajduje się wydłużony, pionowy guzek, natomiast na załomie brzuśca dwie linie utworzone z odcisków wykonanych kolistym stempelkiem. Łagodnie profilowane misy ornamentowane znaleziono w Sicinach (Wojciechowski 1972, ryc. 4: k).

Także w obrębie obiektu 105/4 znaleziono fragmenty kubka bądź czarki zdobionej ornamentem rytym (Ryc. 3: 4). W tym samym obiekcie zalegały fragmenty drugiego naczynia o tej samej formie, ale nieco mniejszego i niezdobionego (Ryc. 3: 10). Podobnie zdobione fragmenty można wskazać na wielokrotnie przywoływanej już osadzie w Sicinach (Wojciechowski 1972, ryc. 9: e, h, i, j). Zarówno forma, jak i ornament nawiązują natomiast wytwórczości kultury jordanowskiej (za tę sugestią uprzejmie dziękuje Panu dr. hab. Markowi Nowakowi).

Wiele z opisywanych zabytków było zdobionych. Przeważał ornament żłobków na krawędzi wylewu (Ryc. 3: 5, 19, 20, 21). Jest to motyw dość powszechny w omawianej grupie kulturowej. Analogie można wskazać na stanowiskach: w Żukowicach (Hendel 1993, ryc. 16: e, g, h), Borszynie Małym (Czarniak 2012, ryc. 62: a, d); Górze (Czarniak 2012, ryc. 62: e, f) i Sicinach (ryc. 9: a-g).

Jak wspomniano, odkryto także fragmenty misy zdobionej ornamentem stempelkowym na załomie oraz pionowym guzkiem poniżej wylewu (Ryc. 3: 3). Nie udało się znaleźć analogii posiadającej wszystkie te ornamenty na jednym naczyniu. Wśród materiałów z Sicin można jednak wskazać zabytki: zarówno misę zdobioną ornamentem stempelkowym w układzie poziomym (Wojciechowski 1972, ryc. 4: k), jak i fragmenty naczyń zdobione pionowymi guzkami (Wojciechowski 1972, ryc. 7: k). Należy tutaj wspomnieć o zabytku z obiektu 88/4 także zdobionym ornamentem stempelkowym.

Odkryto także fragmenty 2 naczyń z obiektu 105/4 zdobione ornamentem rytym (Ryc. 3: 4, 12) w układzie trójkątnym. Jak wspomniano, w opisywanej grupie ornament ten można traktować jako wyraz kontaktów z kulturą jordanowską (Czarniak 2012, ryc. 59: d, e).

Na omawianym stanowisku, w obrębie obiektów grupy górskiej znaleziono 148 artefaktów krzemienych oraz 3 rozcieracze. Należy jednak podkreślić, że liczne zabytki krzemienne ramowo wydatowane na młodszą epokę kamienia znaleziono także w obrębie młodszych obiektów oraz w obrębie warstwy ziemi próchnicznej. Wśród opisanych artefaktów można wymienić rdzenie, przekłuwacz, narzędzie węgkowe, wióry i odłupki (w tym retuszowane), łuszczyki i łuski (Cieśla 2017).

Omówione materiały neolityczne ze stanowiska 4/8 w Szymanowicach znajdują liczne analogie przede wszystkim na wielokrotnie przywoływanym stanowisku w Sicinach. Autor badań – Włodzimierz Wojciechowski – zaliczył to stanowisko jednak do grupy brzesko-kujańskiej kultury lendzielskiej. Należy jednak zauważyć, że badacz ten negował wydzielenie grupy górskiej (Wojciechowski 1974; Czarniak 2012, 184–189).

obiekt 105/4

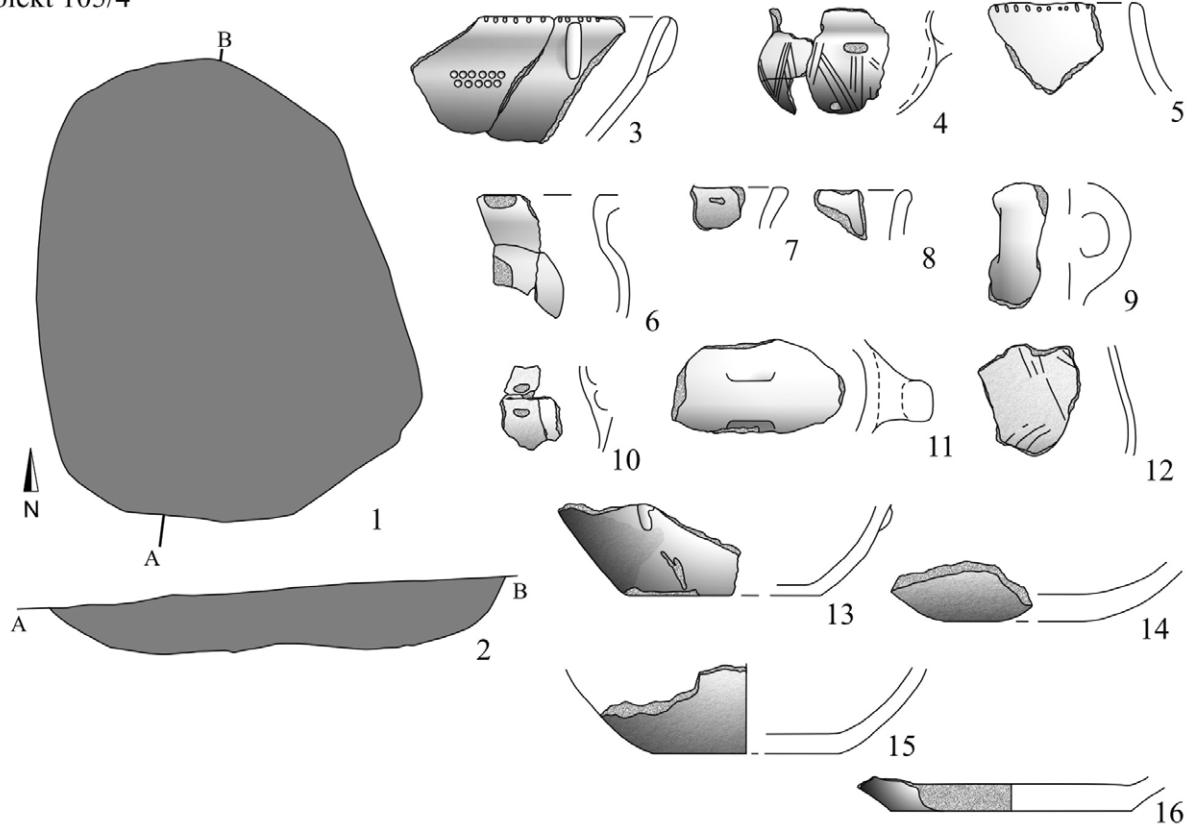

obiekt 116/4

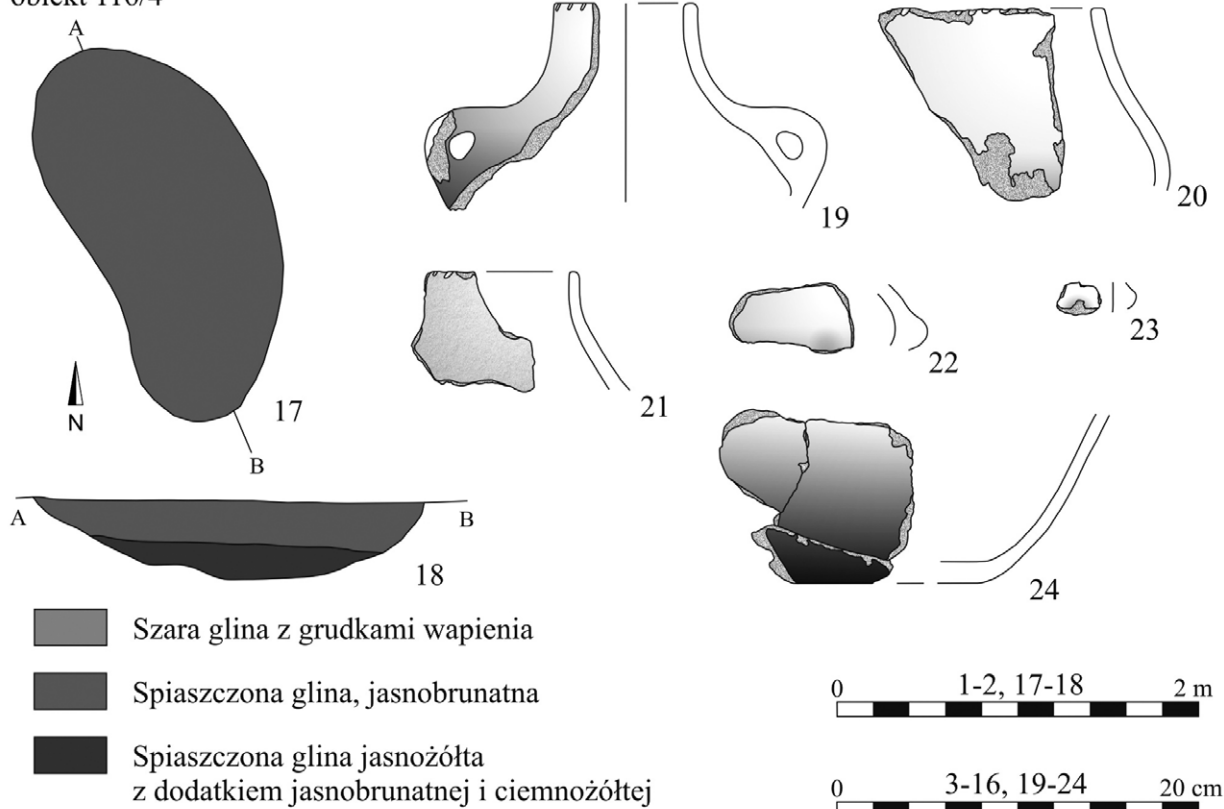

Ryc. 3. Szymanowice, stan. 4/8, pow. legnicki, woj. dolnośląskie. Obiekty i ceramika grupy górskiej: (1-16) obiekt 105/4; (17-24) obiekt 116/4 (oprac. A. Zyzman)

Fig. 3. Szymanowice, site 4/8, Legnica district, dolnośląskie voivodeship. Features and pottery of the Góra group: (1-16) feature 105/4; (17-24) feature 116/4 (prepared by A. Zyzman)

Podobne do opisanych znaleziska odkryto także na sąsiednim stanowisku nr 7 w Szymanowicach (Zawiślak 2017). Obszar pomiędzy stanowiskami 7 i 4/8 został częściowo zniszczony w trakcie prac ziemnych, a częściowo przebadany. Być może powyższe relikty stanowią części jednej, większej osady grupy górowskiej.

■ CMENTARZYSKO Wczesnej KULTURY ŁUŻYCKIEJ

Wyróżniono 50 obiektów łączonych z cmentarzyskiem kultury łużyckiej. Większość z nich zlokalizowana była w środkowej części stanowiska. Obiekty w formie okręgów to domniemane relikty kurhanów. Jak się wydaje, otaczały one centralną część stanowiska, choć pojedyncze groby znajdowane były także na północ i na południe od nich. Zwraca uwagę rozproszona struktura cmentarzyska (Ryc. 2).

ANALIZA OBIEKTÓW

Na wspomniane 50 obiektów 35 zawierało szczątki zmarłych. Wśród nich wyróżniono: groby popielnicowe, w tym wielopopielnicowe; groby jamowe oraz groby uszkodzone, w przypadku których zachowały się fragmenty naczyń i szczątki zmarłego, ale pierwotny układ zabytków w grobie był niemożliwy do odtworzenia (wyróżniono 8 takich obiektów).

Odkryto 16 grobów popielnicowych. Niekiedy była to sama popielnica (np. obiekt 85/4), ewentualnie z przykryciem (np. obiekt 86/4), ale zazwyczaj urnom towarzyszyły naczynia dodatkowe bądź ich fragmenty (Ryc. 5: 31). Przeważnie obecność pojedynczych fragmentów naczyń w grobie można wytłumaczyć procesami postdepozycyjnymi. Choć w literaturze (Buśko 1987, 64) pojawiały się sugestie, że niekiedy naczynia mogły być celowo niszczone przed włożeniem do grobu.

W 6 popielnicach zaobserwowano otwory w dnach, bądź dolnych partiach ścianek. Otwory wybijano od zewnątrz (o czym świadczy regularny, kolisty i mniejszy otwór od zewnątrz i nieregularna, dużo większa krawędź otworu od wewnątrz naczynia). W jednym przypadku (obiekt 85/4) w obrębie urny (razem z kośćmi) znaleziono fragmenty pasujące do wykonanego otworu, co dowodzi, że otwór wykonano bezpośrednio przed wsypaniem szczątków zmarłego do urny. Otwory takie uważane są niekiedy za otwory dla duszy. Marek Gedl zwrócił uwagę, że obyczaj ten obecny jest na wielu cmentarzyskach grupy śląskiej, ale tylko w III i IV okresie epoki brązu (Gedl 1992, 13).

W żadnym z omawianych obiektów sepulkralnych nie stwierdzono obecności konstrukcji kamiennych bądź drewnianych. Zazwyczaj wykonywano niewielkie

jamy, wystarczające jedynie do umieszczenia urny i darów grobowych. Chociaż można wskazać przykłady obiektów większych, wydłużonych o prostokątnym obrysie – zwłaszcza w północnej części cmentarzyska (np. obiekty: 195/8, 196/8).

Rolę popielnicy pełniła zazwyczaj waza, w pojedynczych przypadkach garnek. W trzech grobach (obiekty: 157/4, 164/4, 171/4) rolę popielnicy dla dziecka w wieku *infans* I pełniło niewielkie naczynie. Niekiedy w obrębie jednej urny znajdowały się szczątki 2 osób. Zwykle były to szczątki dorosłej kobiety i dziecka w wieku niemowlęcym: *infans* I – np. obiekt 237/8 (Szczepanek 2017a, 2017b).

Interesującą grupą obiektów były groby wielopopielnicowe (Ryc. 5: 1; 6: 1). Na omawianym stanowisku wyróżniono ich 8 (Ryc. 4: 1–30; 5). W niektórych grobach tej grupy pochowano jedynie dwie osoby w osobnych naczyniach (obiekty: 158/4, 164/4, 55/8). W takim przypadku i tak liczba naczyń w grobie mogła sięgać nawet 9 (nie licząc niewielkich fragmentów kolejnych naczyń). Były jednak groby, gdzie pochowano 3 (obiekt 162/4) bądź nawet co najmniej 4 osoby (obiekty: 12/4, 228/8). Jamy grobowe były zwykle wydłużone, o kształcie owalnym bądź prostokątnym. Odkryto 3 groby jamowe (obiekty: 56/4, 194/4 i 233/4). Miały postać niewielkiej, owalnej jamy o wanienkowatym, bądź nieckowatym profilu. Ich wymiary wynosiły ok. 55 × 40 cm, a miąższość mieściła się w przedziale 6–23 cm. W żadnym z wymienionych nie zaobserwowano śladów po pojemniku organicznym na kości. Nie odkryto też darów grobowych, w obiekcie 233/4 znaleziono pojedynczy, niecharakterystyczny fragment ceramiki, ale był on naruszony przez obiekt młodszy.

Odkryto 8 obiektów przypominających groby, ale niezawierających kości ludzkich. W przypadku 3 z nich (170/4, 186/4, 229/4) ze względu na stan zachowania naczyń (przemieszczenie, uszkodzenie bądź nawet brak dna) nie można stwierdzić, czy brak kości wynika z funkcji obiektu, czy był efektem czynników postdepozycyjnych. Dlatego uznano wymienione obiekty za groby zniszczone.

Natomiast 4 obiekty (5/4, 182/4, 183/4 i 305/4) najprawdopodobniej pierwotnie nie zawierały kości, choć ich forma przypomina groby popielnicowe. Uznano je więc za groby symboliczne. Zwraca uwagę duża ich liczba, co nieco odbiega od standardów znanych z innych stanowisk kultury łużyckiej (por. Zyzman 2009, 305, tabela 1).

Na osobną uwagę zasługuje tutaj obiekt 89/4. W jego obrębie odkryto fragmenty 4 naczyń, z czego 3 zachowały się w większej części – była to misa o wylewie

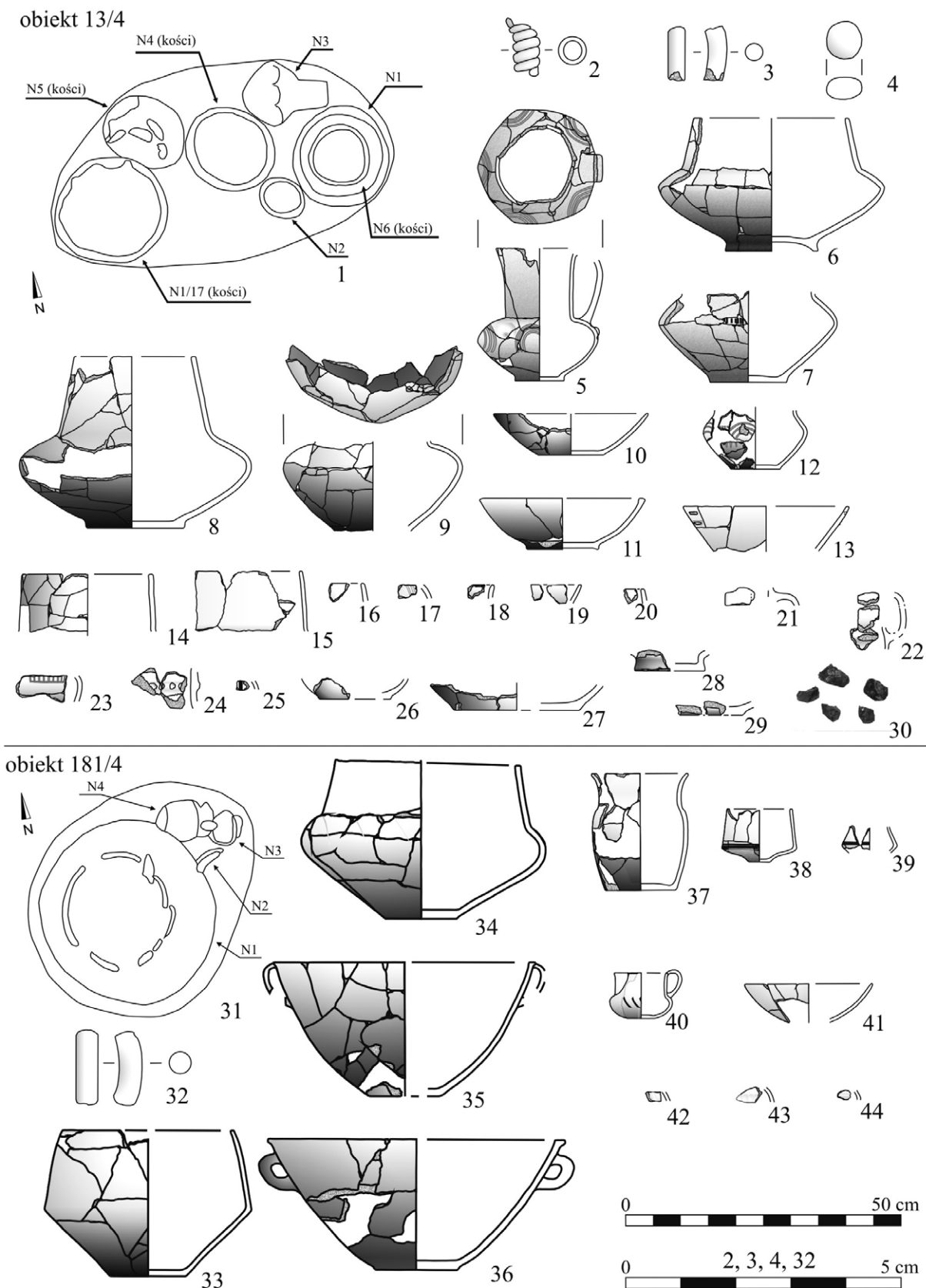

Ryc. 4. Szymanowice, stan. 4/8, pow. legnicki, woj. dolnośląskie. Wybrane obiekty i zabytki z cmentarzyska wczesnej kultury łużyckiej: (1-30) obiekt 13/4; (2-4) brąz; (5-29) ceramika; (30) szkło; (31-44) obiekt 181/4; (32) brąz; (33-44) ceramika (oprac. A. Zyzman)

Fig. 4. Szymanowice, site 4/8, Legnica district, dolnośląskie voivodeship. Selected features and finds from the early Lusatian culture burial ground: (1-30) feature 13/4; (2-4) bronze; (5-29) pottery; (30) glass; (31-44) feature 181/4; (32) bronze; (33-44); pottery (prepared by A. Zyzman)

facetowanym od wewnątrz i 2 czerpaki półkuliste. Taki inwentarz pozwalałby zaliczyć obiekt 89/4 do „niewielkich naczyń bez kości”. Jest to forma obiektu występująca na wielu cmentarzyskach kultury łużyckiej (Mogielnicka-Urban 1992; Zyzman 2009, 305–307). Jednakże naczynia znaleziono w obrębie owalnego obiektu o wymiarach 1,5×1 m i 0,22 m miąższości, więc byłoby to dość nietypowe. Wspomniano już, że niektóre jamy grobów popielnicowych miały wydłużony kształt i dość duże wymiary. Być może więc opisywany obiekt swoją formą do nich nawiązywał.

W środkowej części stanowiska odkryto 7 obiektów rowkowych (Ryc. 2). Każdy z nich otaczał pustą przestrzeń, tworząc pierścień. Szerokość rowka wynosiła od 0,2 do 0,4 m. Miąższość mieściła się w granicach: 0,08–0,39 m. Miały one zróżnicowaną średnicę: 6,7 m (obiekt 130/4), 6,6 m (obiekt 147/4), 6,85 m (obiekt 187/4), 8,65 m (obiekt 195/4), 7,8 m (obiekt 196/4), 4,6 m (obiekt 225/4), 9,35 m (obiekt 227/4). Omawiana grupa wydaje się otaczać zgrupowanie grobów w środkowej części stanowiska. Spośród nich tylko w jednym odkryto zabytki ruchome. W obrębie obiektu 225/4 znaleziono 15 fragmentów ceramiki, z których część miała ślady wtórnego przepalenia. 11 fragmentów zaliczono do materiału wczesnołużyckiego (fazy BrD-HaA), natomiast 4 można łączyć z okresem neolitu (w obrębie opisywanego obiektu znalazły się zapewne na złożu wtórnym).

Wydaje się wątpliwe, aby opisywane obiekty mogły być śladem kopcowania warzyw (opisywane struktury są zbyt regularne), czy tworzenia kopców granicznych (niewielkie, płytkie rowki nie wydają się być potrzebne w tego typu konstrukcjach). Prawdopodobnie opisywana grupa stanowi pozostałości kurhanów, których nasypy uległy niwelacji w skutek prac rolniczych. Kurhany wczesnej kultury łużyckiej znajdowane były w regionie legnickim (np. Buśko 1986; 1988; 1990a; Dobrowolski 1995, ryc. 6; Jarysz, Limisiewicz 1998; Orlicka-Jasnoch 2011). Niekiedy miały konstrukcje kamienne, ale nie było to regułą. Na stanowisku 2 w Różanówce odkryto kurhany bez konstrukcji wewnętrznych. Jak pisze autorka badań: „Wkopy rabunkowe przecięły warstwę pierwotnego humusu, najprawdopodobniej jednak wyposażenie grobów ustawiane było na jego powierzchni” (Orlicka-Jasnoch 2011, 34, 35). W takim przypadku po zniszczeniu nasypu kurhanowego nie pozostałby żaden czytelny ślad po jamie grobowej. Obecność rowka okołokurhanowego stwierdzono na stanowiskach: 3 w Myśliborzu (Jarysz, Limisiewicz 1998, 239–243) i w Jarosławcu (Buśko 1988; 1990a, 173–177). Należy zauważyć, że kurhany mogły pochodzić z czasów wcześniejszych (np. kultury ceramiki sznurowej), a ludność

kultury łużyckiej po prostu zaadaptowała znaną nekropolię. Uwadze tej jednak przeczy brak jakichkolwiek znalezisk łączonych z kulturami schyłkowo-neolitycznymi, które można by łączyć z opisywanymi kurhanami z obszaru całego zgrupowania stanowisk (Szymanowice 3, 4/8, 6, 7, Szymkowo 1).

ZABYTKI RUCHOME

Najliczniejszą kategorią zabytków ruchomych na cmentarzysku były fragmenty naczyń ceramicznych. Znaleziono 8752 fragmenty, z których w procesie rekonstrukcji udało się uzyskać liczbę 1093 maksymalnej, potencjalnej ilości naczyń (Dzięgielewski 2010, 77). Omawiane zabytki podzielono na ceramikę stołową i kuchenną. Ceramika stołowa była zwykle lepiej wypalona, częściej w atmosferze redukcyjnej. Miała ścianki o małej bądź średniej grubości. Zawierała domieszkę o drobnym, rzadziej średnim uziarnieniu. Często była zdobiona. Wydzielono 191 zabytków tej grupy. Natomiast tzw. ceramikę kuchenną cechowała przewaga wypału utleniającego i grubsze uziarnienie domieszki. Były to naczynia średnio- i grubościennie, choć niekiedy nawet średniej wielkości formy garnkowate miały ścianki o grubości 5 mm. Wydzielono 902 fragmenty naczyń kuchennych. W tej grupie naczyń zaobserwowano większą ilość domieszki mineralnej w przypadku naczyń młodszych, datowanych na okres halszacki A (Zyzman 2017c, 23–25).

Formę naczyń udało się rozpoznać w 236 przypadkach. Wyróżniono: wazy, garnki, misy, dzbany, kubki, czarki, czerpaki i naczynia miniaturowe. W niektórych przypadkach możliwe było jedynie zaproponowanie dwóch prawdopodobnych form ceramicznych. Taka sytuacja zachodziła w przypadku znalezienia niewielkiej części załomu brzuśca, który mógł pochodzić z wazy o baniastym brzuścu bądź większej misy profilowanej (10 przypadków). Niekiedy znalezione przydenne partie naczyń wskazywały na dość duże naczynie o dość szeroko rozchylonej partii przydennej: misy bądź wazy (4 przypadki).

Najliczniejszą grupą zidentyfikowanych form ceramicznych były naczynia wazowate. Wyróżniono fragmenty 108 waz. W większości były to fragmenty prostych wylewów naczyń o szyjkach cylindrycznych bądź stożkowatych oraz załomy waz o baniastych brzuścach. W przypadku całych bądź prawie całych naczyń (49 zabytków) możliwe było określenie rodzaju wazy. Można je podzielić na wazy guzowe, naczynia o baniastym brzuścu oraz ostro profilowane wazy dwustożkowe.

Wyróżniono 16 waz zdobionych wypchniętymi od środka guzami w typie śląskim (Ryc. 5; 9; 6; 7; 7: 5). Najczęściej miały one 6 guzów, choć w pojedynczych

obiekt 158/4

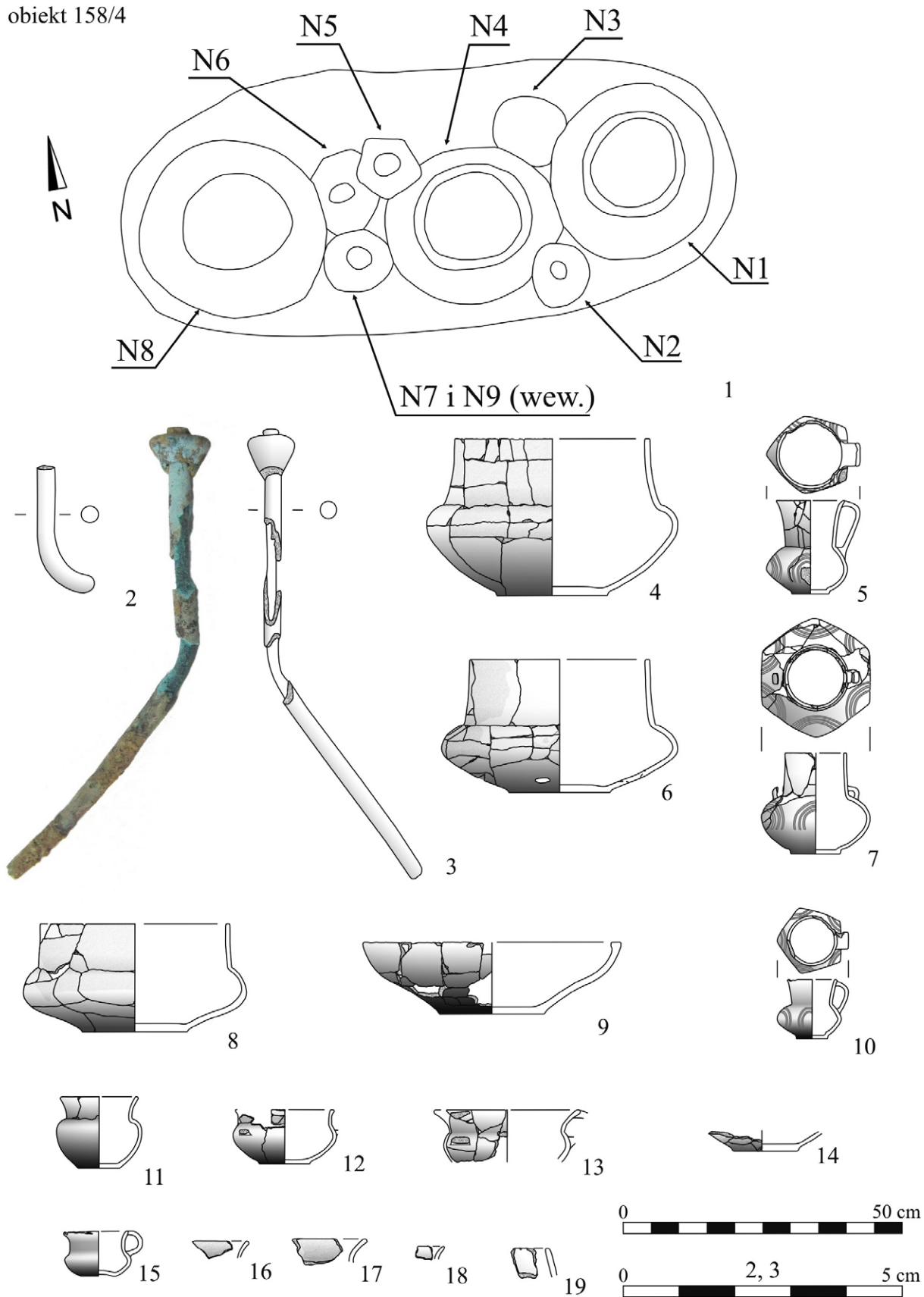

Ryc. 5. Szymanowice, stan. 4/8, pow. legnicki, woj. dolnośląskie. Wybrane obiekty i zabytki z cmentarzyska wczesnej kultury łużyckiej. (1-19) obiekt 158/4; (2-3) brąz; (4-19) ceramika (oprac. A. Zyzman)

Fig. 5. Szymanowice, site 4/8, Legnica district, dolnośląskie voivodeship. Selected features and finds from the early Lusatian culture burial ground. (1-19) feature 158/4; (2-3) bronze (4-19); pottery (prepared by A. Zyzman)

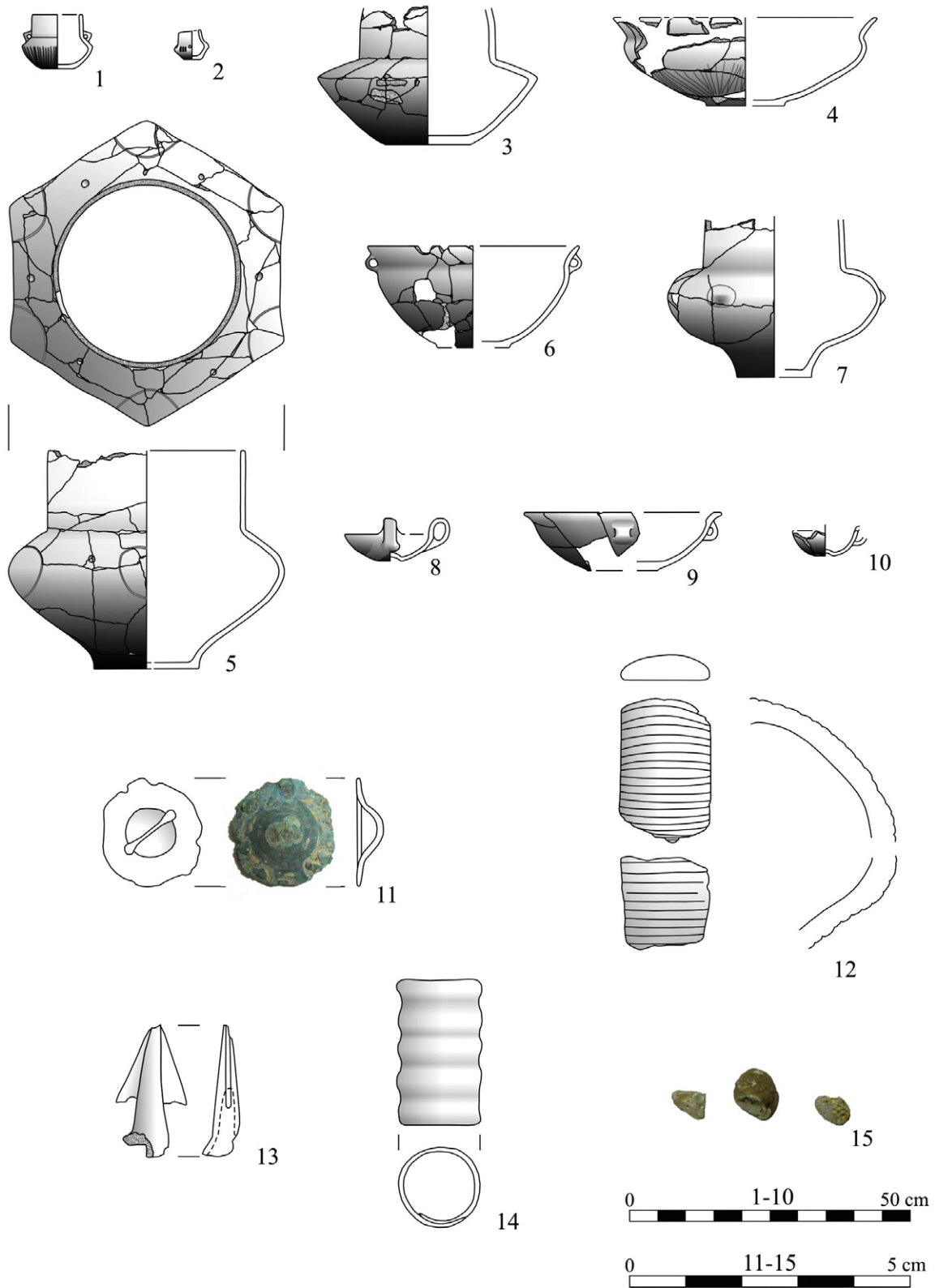

Ryc. 6. Szymanowice, stan. 4/8, pow. legnicki, woj. dolnośląskie. Wybrane zabytki z cmentarzyska wczesnej kultury łużyckiej. Naczynia ceramiczne: (1-2) obiekt 12/4; (3-4) obiekt 28/4; (5-6) obiekt 85/4; (7) obiekt 86/4; (8-10) obiekt 89/4; przedmioty z brązu: (11) obiekt 162/4; (12) obiekt 171/4; (13-14) obiekt 229/8; przedmioty szklane: (15) 12/4 (oprac. A. Zyzman)

Fig. 6. Szymanowice, site 4/8, Legnica district, dolnośląskie voivodeship. Selected finds from the early Lusatian culture burial ground. Ceramic vessels: (1-2) feature 12/4; (3-4) feature 28/4; (5-6) feature 85/4; (7) feature 86/4; (8-10) feature 89/4; bronze objects: (11) feature 162/4; (12) feature 171/4; (13-14) feature 229/8; glass objects: (15) feature 12/4 (prepared by A. Zyzman)

Ryc. 7. Szymanowice, stan. 4/8, pow. legnicki, woj. dolnośląskie. Układ obiektów rekonstruowany jako relikwiny budynku 1 (oprac. A. Zyzman)

Fig. 7. Szymanowice, site 4/8, Legnica district, dolnośląskie voivodeship. Layout of features reconstructed as relics of building 1 (prepared by A. Zyzman)

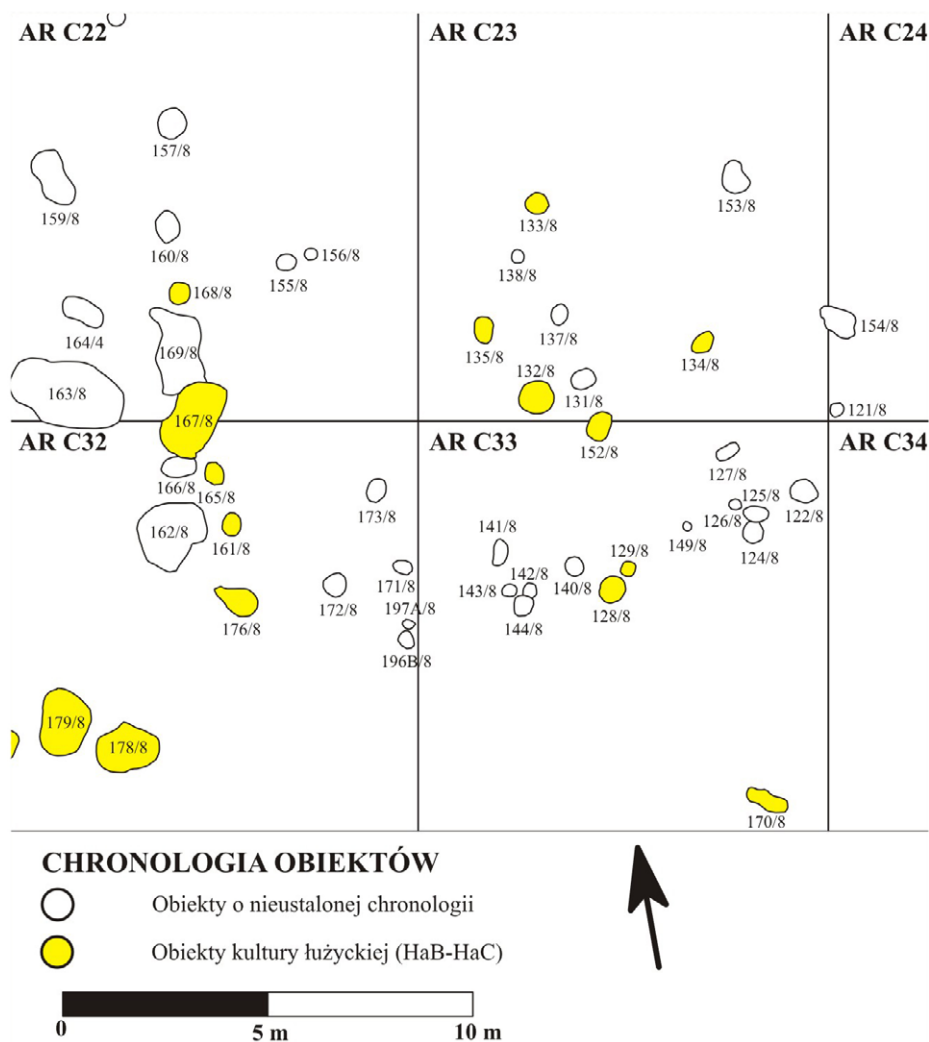

przypadkach było ich 7. Pod względem mikrotektoniki wyróżniały się silnie wyodrębnione dna tych naczyń. Opisywana forma naczynia jest dość powszechnie łączona z III okresem epoki brązu. Analogie można wskazać na stanowisku 34 w Żukowicach (Hendel 1993, ryc. 22: b), w grobie XXII w Sobótce (Chudzicki 1959, ryc. 20: b), a przede wszystkim w Kietrze, gdzie występowały powszechnie (Gedl 1992, tabl. IV: 6, XXIX: 16; 2012, tabl. LXXV: 14, XCIII: 1). Wśród waz guzowych na szczególną uwagę zasługuje urna z grobu 86 (Ryc. 7: 7). Miała mocno podciętą dolną część brzuśca, co nadawało jej kształt silnie wyodrębnionej stópki, oraz niewielkie guzy osadzone w kolistych zagłębieniach. Naczynia takie można datować na najstarszą fazę kultury lużyckiej, synchronizowaną z przełomem BrC i BrD. Podobnie zdobione naczynia, wiązane z fazą Kietrz IIa znaleziono na cmentarzysku w Kietrze (Gedl 1992, 16, tabl. VIII; 11, XLVII: 6, XLVIII: 1).

Wyróżniono także cały szereg waz o stożkowatych bądź cylindrycznych szyjach i baniastych brzuścach (Ryc. 5: 34; 6: 4, 6, 8). Naczynia takie mają zwykle dość szerokie ramy chronologiczne. Analogię dla waz

o cylindrycznej szyi można wskazać na stanowisku 2 w Różanówce (Orlicka-Jasnoch 2011, ryc. 3: 7), w obrębie obiektu 57 datowanego na III okres epoki brązu. Natomiast wazy o stożkowatych szyjach wystąpiły na stanowisku w Kietrze (Gedl 2012, tabl. XCV: 25).

Wyróżniono także wazy o stożkowatej szyjce i ostrym załomie brzuśca (Ryc. 7: 3). Tak ukształtowane naczynie datować można raczej na IV okres epoki brązu. Podobnie można datować wazy dwustożkowe, ostro profilowane (Ryc. 5: 33). Analogie dla tych znalezisk można wskazać na cmentarzysku Sękowice, stanowisko 1 (Lewczuk 1997, ryc. 1: 3).

W Szymanowicach odkryto fragmenty 25 garnków. W większości były to fragmenty wychylonych bądź nachylonych do wewnątrz wylewów oraz części przydenne. Wyróżniono jednak kilka lepiej zachowanych zabytków. Można je podzielić na dwie grupy.

Przeważały fragmenty garnków o esowatym profilu (Ryc. 5: 37). Analogię dla tej formy można wskazać na cmentarzysku kurhanowym w Różanówce (Orlicka-Jasnoch 2011, ryc. 2: 1). Dość powszechnie występowały one także na cmentarzysku w Kietrze, zwłaszcza w fazach

Kietrz IIb i IIc – w przybliżeniu odpowiadających fazom BrD i HaA1 (Gedl 1992, 17, tabl. XLIV: 6, L: 7).

W obrębie nielicznych obiektów znaleziono fragmenty jajowatych garnków zdobionych poziomą listwą plastyczną i chropowaconych w dolnej części (Ryc. 4: 24). Naczynia tego typu uważane są za formę długotrwałą w kulturze łużyckiej. Analogie można wskazać zarówno we wczesnej kulturze łużyckiej (Gedl 1992, tabl. LV: 9), późnej epoce brązu (Dobrowolski 1993, tabl. VIII: b; Baron, Stolarczyk 2012, ryc. 11: c, m), a nawet u schyłku omawianej kultury (Gedl 1985, tabl. III: 15).

Misy pełniły rolę przykrywek bądź przystawek. Na omawianym stanowisku znaleziono fragmenty 109 mis. W większości były to jednak części załomów brzuśca bądź wylewów.

Wyróżniono misy profilowane (Ryc. 6: 12, 13; 7: 4, 6). Bezuche misy profilowane niezdobione były formą długo użytkowaną, o niewielkiej zmienności w czasie (Gedl 2012, 21, 22). Misy profilowane zaopatrzone w uszko pochodzą głównie z III okresu epoki brązu, choć znane są także młodsze znaleziska (Gedl 2012, 22).

Wśród nich zupełnie wyjątkowym znaleziskiem była misa o wylewie i szyi fasetowanych od wewnątrz, z obiektu 89/4 (Ryc. 7: 9). Cecha ta ma pochodzenia zakarpackie. Należy ją łączyć z elementami późniejszej fazy kultury welańskiej i datować na fazę HaA2-HaB1 (Przybyła 2009, 342). W grupie śląskiej można wskazać podobne naczynia na stanowiskach w: Kietrze, Wrocławiu-Grabiszynie i Żukowicach (Przybyła 2009, ryc. 97, 98).

Odkryto także fragmenty mis stożkowatych (Ryc. 5: 10, 11, 41; 6: 9). Naczynia takie wykazują niewielką czułość chronologiczną. Należy jednakże zaznaczyć odkrycie dwóch bardzo dużych mis stożkowatych w obrębie obiektu 181/4 (Ryc. 5: 35, 36). Podobną sytuację zaobserwowano w Kietrze, gdzie duże misy niekiedy przykrywały kilka naczyń bądź cały grób (Gedl 1982, 17).

W obrębie warstwy ziemi próchnicznej znaleziono fragment dna misy na nóżce. Analogię dla tego zabytku można wskazać na cmentarzysku w Kietrze (Gedl 1992, tabl. XLIV: 4). Misy na nóżkach występują wśród najwcześniejszych materiałów w grupie śląskiej. Można je datować na schyłek II i początek III okresu epoki brązu (Gedl 1992, 19).

Jako przystawki niekiedy występowały dzbany o ornamentyce guzowej. Znaleziono fragmenty czterech takich naczyń (Ryc. 5: 5; 6: 5). Datowane są podobnie jak wazy guzowe na III okres epoki brązu. Analogie dla nich można wskazać wśród znalezisk z kurhanu 9, na stanowisku I w Jarosławcu (Buśko 1986, ryc. 1: b) oraz w Kietrze (Gedl 2012, tabl. LXXIX: 20).

Część kubków znalezionych na omawianym stanowisku wykazywała duże podobieństwo do dzbanów, od których różniły się jedynie wielkością. Także utrzymane były w stylistyce guzowej, datowanej na III okres epoki brązu. Analogię można wskazać w Jarosławcu, w kurhanie 9 (Buśko 1986, ryc. 1: c).

W obrębie obiektów 162/4 i 185/4 wyróżniono niezdobione kubki o baniastym brzuścu. Odkryto także fragmenty 4 czarek ostro profilowanych (Ryc. 5: 38, 39). Ich chronologię można określić na IV okres epoki brązu. Podobne znaleziska odkryto na wielokrotnie już przywoływanym cmentarzysku w Kietrze (Gedl 2012, tabl. VI: 4).

Wyróżniono także nieliczne czerpaki profilowane (Ryc. 6: 15) i półkuliste (Ryc. 7: 8, 10). Czerpaki półkuliste miały niewielką wartość w studiach chronologicznych, natomiast analogię dla czerek profilowanych można wskazać w Kietrze (Gedl 1992, tabl. XXIX: 14).

W obrębie obiektów 55/8 i 197/8 znaleziono fragmenty talerzy-placków. Ta forma częściej spotykana jest na osadach niż cmentarzyskach. Analogię dla tych zabytków można wskazać na cmentarzysku w Miłosławicach (Lasak 1997, 185), wśród grobów datowanych na IV–V okres epoki brązu.

Na stanowisku 4/8 w Szymanowicach wyróżniono także 10 naczyń miniaturowych (Ryc. 7: 1, 2). Pełniły one rolę przystawek bądź urn dla małych dzieci. Miały formę waz i należy je datować podobnie do nich. W obrębie obiektu 229/8 znaleziono naczynko guzowe. Pozostałe wazki miały cylindryczne szyje i baniaste brzuśca. Jedno naczynko miało ostry załom baniastego brzuśca, zaś drugie niewielką, pustą nóżkę. W trzech przypadkach naczynko miało formę kubka.

Na omawianym stanowisku wyróżniono 78 naczyń, bądź ich fragmentów ze śladami różnorodnych wątków ornamentacyjnych. Dość licznie reprezentowane były naczynia w stylu guzowym, datowane na III okres epoki brązu (Ryc. 4, 9; 5: 5, 7, 10; 6: 5, 7). Przeważnie guzy podkreślone były łukowatymi żłobkami występującymi po 3, 2, rzadziej pojedynczo. Niekiedy wspomniane żłobki obwiedzione były dookoła guzów. W pojedynczych przypadkach guzy nie były otoczone żłobkami.

Na naczyniu z obiektu 182/4 zachował się motyw zdegenerowanych guzów, obwiedzionych zwielokrotnionymi żłobkami (Zyzman 2017c, tabl. LXVI: 4). Ten motyw należy łączyć z IV okresem epoki brązu, choć przeżywał się jeszcze w V okresie (Gedl 1982, 19). Przykłady takich znalezisk można wskazać w Kietrze (Gedl 2012, tabl. CXVII: 12, CXVIII: 17). Podobnie ułożone były żłobki na wazie z obiektu 183/4 (Zyzman 2017c, tabl. LXVII: 7). W tym jednak przypadku

Ryc. 8. Szymanowice, stan. 4/8, pow. legnicki, woj. dolnośląskie. Układ obiektów rekonstruowany jako relikty budynku 2 (oprac. A. Zyzman)

Fig. 8. Szymanowice, site 4/8, Legnica district, dolnośląskie voivodeship. Layout of features reconstructed as relics of building 2 (prepared by A. Zyzman)

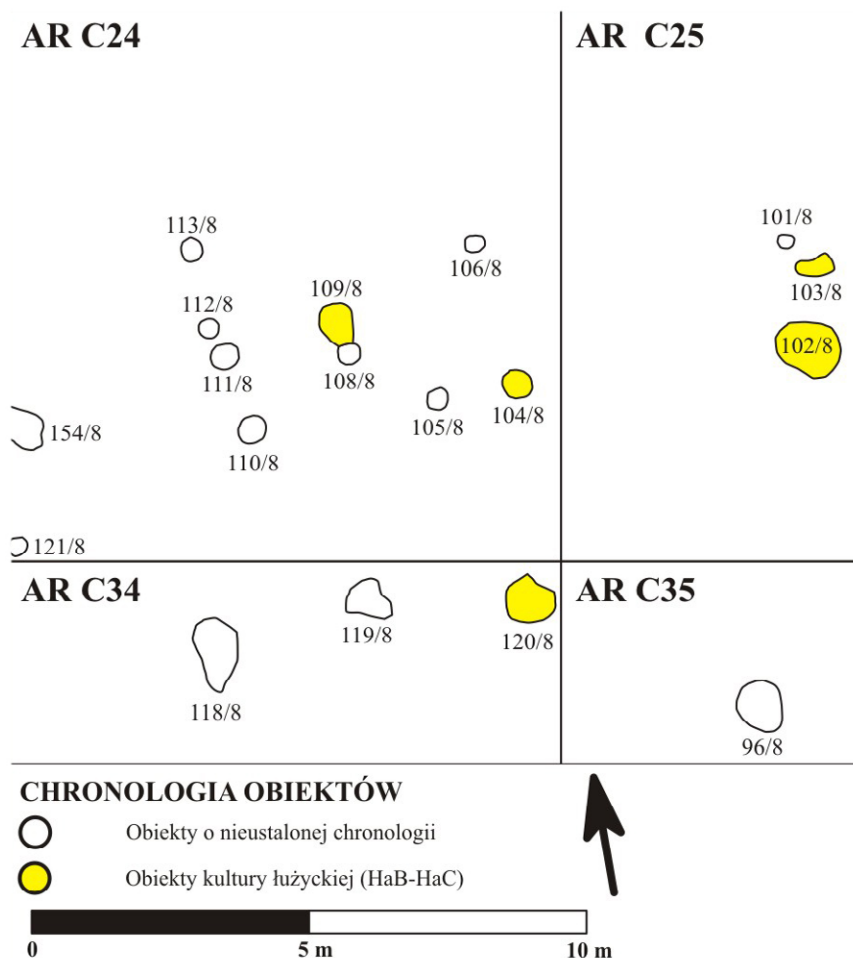

złobki otaczały nalepiony, łukowaty guzek. Zbliżone naczynie znaleziono na stanowisku 4 w Polwicy (Dobrakowski, Domańska, Noworyta, Romanow 2000, ryc. 16: b).

Wyróżniono także grupę waz oraz kubek o stożkowej szyjce i baniastym brzuścu, zdobionych ukośnymi żeberkami na w górnej części (Ryc. 5: 34, 40). Podobne zabytki znaleziono na stanowisku 28 w Rajczynie, gdzie datowano je na fazę HaB (Lasak 1994, ryc. 5: 1), oraz na cmentarzysku w Sobótce, datowanym na IV–V okres epoki brązu (Chudzicki 1959, ryc. 13: f).

W obrębie obiektu 28/4 odkryto misę profilowaną zdobioną pionowymi liniami rytymi na dolnej części brzuśca (Ryc. 7: 4). Podobnie zdobione były fragmenty mis bądź waz z obiektów 12/4 i 77/4. Ornament ten dość powszechnie występował na misach profilowanych w III okresie epoki brązu (Gedl 2012, 22, tabl. CXXI: 17).

Spośród fragmentów 2 talerzy-placków jeden zdobiony był dołkami palcowymi, a drugi wąskimi dołkami paznokciowymi. Oba typy zdobień są dość rozpowszechnione w omawianej kulturze. Można je datować od IV okresu epoki brązu po wczesną epokę żelaza. Oprócz wymienionych wątków znaleziono liczne mniejsze fragmenty naczyń zdobione złóbkami w układzie

pionowym, ukośnym bądź półkolistym. Część z nich zapewne pochodziła z naczyń guzowych (zwłaszcza złobki półkoliste).

ZABYTKI KAMIENNE

W obrębie grobów znaleziono 2 zabytki krzemienne i jeden kamienny. W obrębie obiektów 13/4 i 185/4 znaleziono odłupki krzemienne. Natomiast wewnątrz urny z grobu 86/4 zalegał odpad po produkcji topora z łupki mikowej (Cieśla 2017).

Znaleziska zabytków krzemiennych w grobach kultury łużyckiej znane są z licznych stanowisk. Często tłumaczone są jako starszy zbytek na złożu wtórnym (Gedl 2012, 27, 28). Należy jednak zauważyć, że wspomniany odpad po produkcji topora nie mógł trafić do wnętrza urny przypadkowo. Nie wydaje się także, żeby taki przedmiot miał jakąś rzeczywistą funkcję.

Brak praktycznego zastosowania dla większości przedmiotów krzemiennych, znajdujących na cmentarzyskach ludności kultury łużyckiej, jest jedną z przyczyn dopatrywania się czynności rytualnych w deponowaniu ich w grobach (Przybyła 2002, 56; Balcer 1997, 316). Zwykle zwraca się uwagę na związek krzemienia z krzesaniem ognia, co można łączyć z aktem

kremacji. Ponadto iskry krzesane krzemieniem, a poprzez to sam przedmiot krzemienisty, mogły mieć funkcje apotropaiczne (Mogielnicka-Urban 1997, 283).

ZABYTKI METALOWE

W obrębie obiektów wczesnołużyckich znaleziono 25 przedmiotów metalowych. Podzielono je na: broń, ozdoby i elementy stroju oraz inne. Do tej ostatniej kategorii zaliczono fragmenty przedmiotów niedające się jednoznacznie zidentyfikować.

Do broni zaliczono grocik brązowy z obiektu 229/8 (Ryc. 7: 13). Zabytek miał trójkątne skrzydełka bez zadziarów. Należy go więc zaliczyć do typu IAA według Jerzego Fogła (1979, 112, 113). Wspomniany badacz datował ten typ na III okres epoki brązu, wskazując jednak przeżywanie się go w IV i V okresie epoki brązu. Analogię dla tego zabytku można wskazać w kurhanie 9, na stanowisku 1 w Jarosławcu (Buśko 1986, ryc. 1: h, j, k, l, m, p, s, t).

Odkryto 12 elementów stroju: 2 szpile, 2 fragmenty trzpieni szpil, guzik brązowy, 2 bransolety, fragmenty 2 rurek z blachy brązowej oraz 3 fragmenty skrętów z drutu brązowego. Jedna ze szpil miała tarczowatą główkę i zagięty trzpień. Druga kształtem przypominała szpile czopowate (Ryc. 6: 3). Szpile z główką czopowatą rozpowszechnione były w kulturze przedłużyckiej. Były to zwykle okazy niezwykle długie i bogato zdobione (Gedl 1975, 24–26). Omawiany zabytek wyglądał jednak zupełnie inaczej. Był dużo mniejszy i miał smukłą, niezdobioną główkę. Nie udało się dla niego znaleźć analogii. Być może był to przykład przeżywania się starszej formy szpili w nowych realiach kulturowych. W tym samym obiekcie znajdowały się naczynia utrzymane w stylistyce guzowej, co pozwala datować zespół na III okres epoki brązu. W obrębie obiektu 162/4, w urnie znaleziono niewielki guzik brązowy (Ryc. 7: 13). Zabytek można przypisać do typu I/b według typologii autorstwa Bolesława Gedigi, datowanego na III, części IV i V okres epoki brązu (Gediga 1967, 165, 166). W obrębie obiektów 171/4 (Ryc. 7: 12) i 196/8 odkryto fragmenty bransolet z pręta o przekroju płasko-wypukłym. Zabytek z obiektu 171/4 był zdobiony głębokimi poprzecznymi kreskami. Podobny zabytek, ale inaczej ornamentowany, znaleziono na stanowisku 8 w Skrzypniku (Dobrakowski *et al.* 2000, ryc. 17: L). W obrębie obiektu 229/8 (Ryc. 7: 14) znaleziono okucie z blachy brązowej w formie rurki. Na końcach było pogrubione. Od jednej strony znajdowały się 3 żeberka. Podobne znalezisko pochodzi ze skarbu w miejscowości Lhotka w Czechach. Datowane jest na fazę Łażany/Suchdol – synchronizowaną z fazami BrD-HaA1 (Kytlicová 2007, tabl. 15: 25,

276, 277). Mniejszy fragment rurki brązowej pochodził z obiektu 12/4. Był on jednak źle zachowany.

Znaleziono także 6 fragmentów drutu brązowego, 2 fragmenty drutów bądź prętów, które mogły być elementami ozdób, oraz 3 fragmenty stopionego w formie kropli brązu.

ZABYTKI SZKLANE

Na omawianym stanowisku znaleziono niewielkie fragmenty szkła. W obrębie obiektu 13/4 (Ryc. 5: 30) zalegały rozkruszone fragmenty być może pochodzące z paciorka barwy jasnoniebieskiej. Z obiektu 12/4 natomiast pochodzą okruchy silnie przepalonego szkła z co najmniej 2 przedmiotów (Ryc. 7: 15). Być może były to fragmenty paciorków, które uległy przepaleniu razem z ciałem zmarłego w trakcie kremacji. Znaleziska paciorków szklanych zdarzają się niekiedy w grobach omawianej kultury, nie są to jednak zabytki czułe chronologicznie (Gedl 2012, 27; Lasak, Krukiewicz 2001, ryc. 10: a). Paciorki szklane nie były wykonywane w Europie Środkowej. Ich obecność jest śladem kontaktów interregionalnych. W epoce brązu ośrodki produkujące takie przedmioty rozwinęły się na terenach Egiptu, Syro-Palestyny, Mezopotamii, Grecji i północnej Italii. Pewne przesłanki wskazują także na produkcję wyrobów szklanych w Irlandii, Szwajcarii i północnym nadczarnomorzu – tzw. szkła kimeryjskie (Purowski 2012, 403).

Na stanowisku 4/8 w Szymanowicach odkryto nieduże cmentarzysko kultury łużyckiej. Część grobów rozłożona była rzadko na dość dużym obszarze, w południowej i środkowej części stanowiska. Natomiast część tworzyła skupienie, otoczone obiektami interpretowanymi jako relikty kurhanów.

Obecność stylistyki guzowej pozwala datować większość zespołów grobowych na III okres epoki brązu. Wyróżniono także naczynia ze zdegenerowanymi guzami i ostro profilowane wazy dwustożkowe, łączone z IV okresem epoki brązu. Obecność ukośnych żeberk na niektórych wazach wskazuje, że cmentarzysko użytkowane było jeszcze w fazie HaB, przynajmniej do końca IV okresu epoki brązu. Warto zaznaczyć, że młodsze obiekty wyraźnie grupowały się w północnej części cmentarzyska. Tak więc okres użytkowania należy łączyć z drugą i trzecią fazą rozwoju kultury łużyckiej na Śląsku (Gediga 1982, 55).

■ OSADA Z PÓZNEJ EPOKI BRĄZU I WCZESNEJ EPOKI ŻELAZA

Z późnej epoki brązu i wczesnej epoki żelaza pochodzi 99 obiektów. Obiekty o charakterze osadniczym związane z kulturą łużycką znajdowały się na całej powierzchni

Ryc. 9. Szymanowice, stan. 4/8, pow. legnicki, woj. dolnośląskie. Układ obiektów rekonstruowany jako relikty budynku 3 (oprac. A. Zyzman)

Fig. 9. Szymanowice, site 4/8, Legnica district, dolnośląskie voivodeship. Layout of features reconstructed as relics of building 3 (prepared by A. Zyzman)

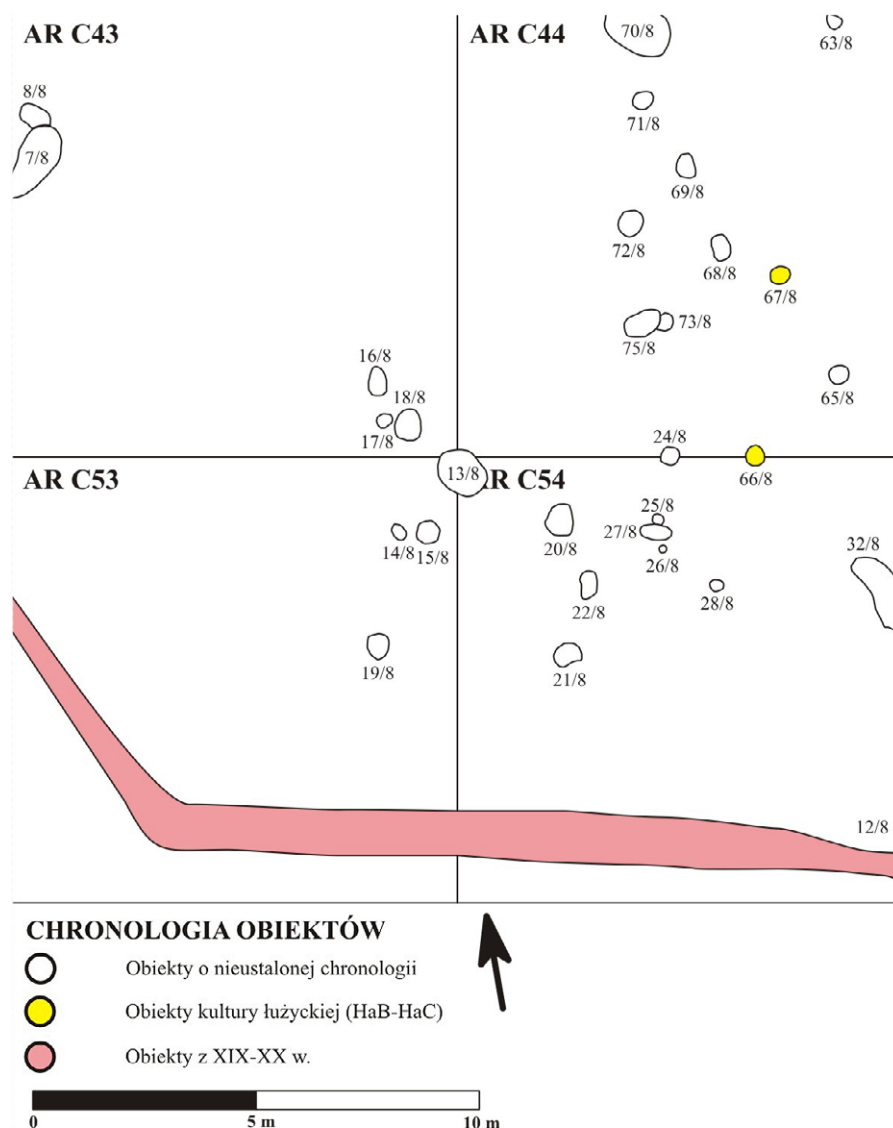

stanowiska – nawet wśród grobów (Ryc. 2). Jeśli interpretacja obiektów rowkowych jako kurhanów jest słuszną, to zapewne w trakcie rozwoju osady były one jeszcze czytelne w terenie. Należy jednak zaznaczyć, że większość z tych obiektów to dość enigmatyczne jamy o profilu nieckowatym. I tak naprawdę nie jesteśmy w stanie poznać ich funkcji. Część mieszkalna natomiast znajdowała się w północnej części stanowiska, poza zasięgiem cmentarzyska. Wyróżniono w tej strefie relikty trzech budynków słupowych.

ANALIZA OBIEKTÓW

Reliktem po budynku 1 (Ryc. 7) było 16 jam postłupowych (obiekty: 122/8, 124/8, 125/8, 126/8, 149/8, 140/8, 142/8, 143/8, 196/8, 197/8, 171/8, 173/8, 155/8, 156/8, 133/8, 134/8). Zwraca uwagę duża liczba śladów po słupach w rejonie ściany południowej, kontrastująca z innymi częściami budowli. W narożniku północno-wschodnim nie było jamy postłupowej. Możliwe, że omawiany budynek wzniesiono w konstrukcji

mieszanej: słupowo-zrębowej (Michalski 1983, 145–149). W obrębie omawianego budynku, w jego wschodniej części, znaleziono 3 dolki postłupowe (obiekty: 131/8, 137/8, 138/8) ułożone na linii z jamą 152/8. Być może są one śladem podziału wewnętrznego budowli. Na zewnątrz budynku, bezpośrednio przy południowej ścianie odkryto jamę 128/8 (Ryc. 10: 1). Był to obiekt zasobowy w postaci wkopanego w ziemię naczynia. Być może osłonięty był okapem dachu. Na zachód od omawianej konstrukcji odkryto zgrupowanie 14 obiektów, kolejne 3 obiekty wyróżniono na wschód od budowli. Prawdopodobnie wszystkie one razem z opisanym budynkiem współtworzyły zagrodę. Na podstawie analizy naczynia z obiektu 128/8 (Ryc. 10: 10) całe to zgrupowanie datowano na początek okresu halszackiego C.

Około 7 m na wschód od opisywanej konstrukcji znajdował się budynek 2 (Ryc. 8). Tworzyło go 8 jam postłupowych (obiekty: 104/8, 105/8, 106/8, 108/8, 110/8, 111/8, 112/8, 113/8). W północno-wschodniej części rekonstruowanej budowli brak jamy postłupowej. Nie

zachowała się albo w tej części budynku zastosowano konstrukcję nieuchwytną archeologicznie. W obrębie ściany południowej, oprócz słupów narożnych, odkryto jamę 105/8, znajdującą się na 1/3 długości budynku (nie był to więc ślad po sosze). Być może pomiędzy obiektami 104/8 i 105/8 było wejście do budynku. W środkowej części ściany zachodniej znajdowały się dwa sąsiadujące ze sobą słupy (obiekty: 111/8 i 112/8). Jeden z nich mógł być dostawiony później, np. w trakcie naprawy budynku. Ich położenie może świadczyć, że pełniły rolę sochy. Śladem po drugiej sosze mógł być obiekt 106/8 we wschodniej ścianie budynku. W obrębie rekonstruowanej budowli znaleziono jamę posłupową 108/8 (nie znajdowała się ona jednak na osi budynku, nie mogła więc stanowić punktu podparcia dla ślimienia) oraz jamę (obiekt 109/8). Omawiana konstrukcja od zachodu sąsiadowała z budynkiem 1. Nie sposób ustalić, czy współtworzyły one jedną zagrodę, czy też były różnocołowe. Na wschód i południe od budynku 2 znaleziono kolejne jamy (w tym jamę zasobową), które mogły być z nią powiązane funkcjonalnie, tworząc zagrodę.

Budynek 3 odkryto około 10 m na południe od opisanych konstrukcji (Ryc. 9). Tworzyło go 12 jam posłupowych (obiekty: 16/8, 18/8, 22/8, 25/8, 26/8, 27/8, 65/8, 66/8, 67/8, 68/8, 69/8, 72/8). Na północ od północnego słupa narożnego (obiekt 69/8), na przedłużeniu linii ściany, znaleziono kolejną jamę posłupową. Być może ją także należy łączyć z opisywaną konstrukcją. Obiektowi 18/8 (w zachodniej ścianie) towarzyszył niewielki dołek posłupowy 17/8. Na południe od południowego narożnika znaleziono dołek posłupowy 21/8, będący być może śladem po próbie naprawy – stemplowania narożnika (Zyzman *et al.* 2016, 291, 292). W południowej ścianie zwraca uwagę zgrupowanie niewielkich jam posłupowych 25/8 i 26/8 oraz podłużnej jamy posłupowej 27/8. Podłużna jama także może być rezultatem naprawy budynku poprzez dołożenie stempla bądź nawet dostawienie słupa (Zyzman *et al.* 2016, 292). Należy podkreślić, że w obrębie obiektu 66/8, będącego częścią południowej ściany, znaleziono liczne fragmenty silnie przepalanej polepy. Jedna z grud miała nawet ślady witrafikacji (zeszkliwienia), zachodzącej w bardzo wysokiej temperaturze. Może to świadczyć, że budynek 3 spłonął. Na niektórych grupach polepy zaobserwowano odciski elementów konstrukcyjnych: belek oraz pojedynczych płaskich elementów drewnianych jak dranie czy półbelki. Prawdopodobnie omawiany budynek był wzniesiony w konstrukcji sumikowo-łatkowej (o czym świadczą odciski belek i obecność jam posłupowych), zaś płatwie, sumiki, bądź podwaliny miały płaskie powierzchnie (półbelki, bądź kanciaki). Na wschód

i południowy wschód od budynku znajdowało się zgrupowanie obiektów, które być może funkcjonowały razem z budowlą w obrębie jednej zagrody.

Wszystkie opisane relikty budowli były zlokalizowane w północnej części stanowiska, gdzie odkryto najliczniejsze materiały związane z opisywaną osadą. Towarzystwo im dodatkowe obiekty, z którymi prawdopodobnie tworzyły zagrody. Były także zbliżone pod względem konstrukcyjnym. W każdym przypadku trudno wskazać ślady po sochach – być może stosowano konstrukcję półsochową. Zwracają uwagę także bardzo czytelne ślady południowych i słabo widoczne pozostałości północnych ścian (może z wyjątkiem budynku 3, którego północną ścianę tworzyły obiekty: 16/8, 72/8, 69/8). Być może omawiane budowle wzniesiono w konstrukcji mieszanej – słupowo-zrębowej (Michalski 1983, 145–149) z północnymi ścianami wykonanymi z całych bali, aby zapewnić lepszą izolację od strony nieogrzewanej przez słońce.

Zadokumentowano także pojedyncze jamy posłupowe z zabytkami z późnej epoki brązu, które nie tworzyły żadnych dających się wydzielić układów. Były to niewielkie obiekty interpretowane jako ślady po słupach podtrzymujących dawne konstrukcje. Na poziomie odkrycia miały one kształt owalny bądź kolisty i wymiary: od 0,23 × 0,23 do 0,82 × 0,78 m. W przekroju pionowym miały kształt nieckowaty bądź wanienkowaty i 0,08–0,36 m miąższości. Jamy posłupowe miały jednowarstwowe wypełniska.

Najliczniejszą kategorię obiektów stanowiły jamy. Były to małe i średniej wielkości obiekty o bliżej nieokreślonej funkcji. W przekroju poziomym miały kształt owalny, rzadziej kolisty, zbliżony do prostokąta bądź nerkowaty. Ich wielkość mieściła się w przedziale: od 0,48 × 0,44 do nawet 4 × 3,36 m. W przekroju pionowym miały kształt nieckowaty, wanienkowaty bądź nieregularny. Ich miąższość wynosiła: 0,15–0,62 m. Przeważnie miały jednowarstwowe wypełniska, rzadziej wydzielano dwie bądź nawet trzy warstwy w ich obrębie.

Odkryto także 3 obiekty pełniące najprawdopodobniej funkcję zasobową. Wspomniany obiekt 128/8 był naczyniem wkopanym w ziemię przy południowej ścianie budynku 1 (Ryc. 10: 1). Obiekty 119/4 i 120/8 natomiast były owalnymi jamami o przekroju trapezowatym.

ZABYTKI RUCHOME

Odkryto 3261 fragmentów ceramiki kultury łużyckiej z późnej epoki brązu i wczesnej epoki żelaza. W wyniku rekonstrukcji udało się uzyskać liczbę 1332 maksymalnej, potencjalnej ilości naczyń (Dzięgielewski 2010, 77). Omawiane zabytki kultury łużyckiej podzielono

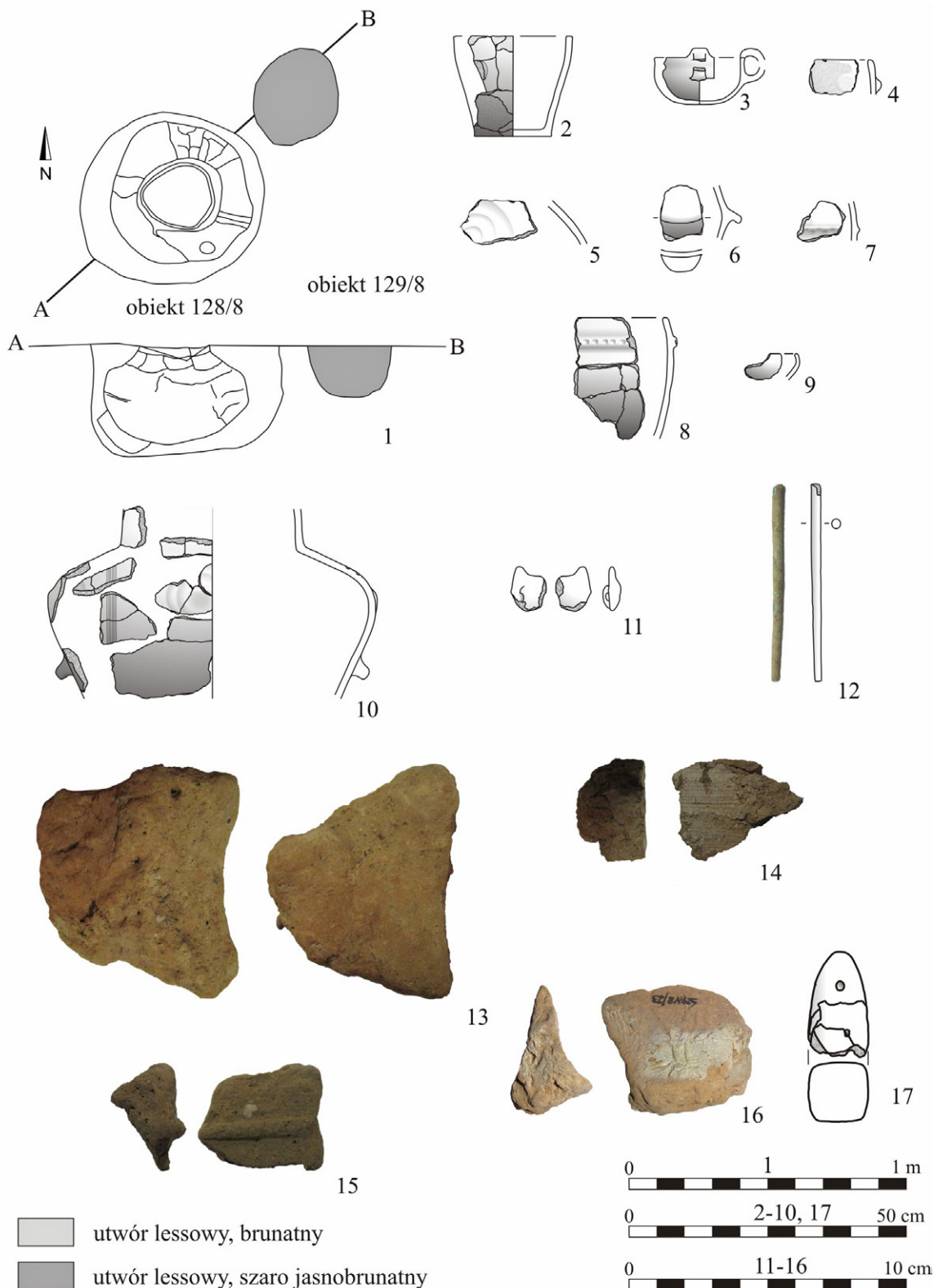

Ryc. 10. Szymanowice, stan. 4/8, pow. legnicki, woj. dolnośląskie. Wybrane zabytki z osady z późnej epoki brązu i wczesnej epoki żelaza. Obiekty: (1) obiekt 128/8, 129/8; fragmenty naczyń glinianych: (2-3) obiekt 78/4; (4-5) obiekt 273/4; (6) obiekt 282/4; (7) obiekt 285/4; (8) 286/4; (9) warstwa ziemi próchnicznej; (10) obiekt 128/8; przedmioty z brązu: (11) obiekt 159/4; (12) obiekt 233/8; polepa: (13) obiekt 119/4; (14) obiekt 228/4; (15-16) obiekt 66/8; (17) ciężarek tkacki z obiektu 135/8 (oprac. A. Zyzman)

Fig. 10. Szymanowice, site 4/8, Legnica district, dolnośląskie voivodeship. Selected finds from the settlement from the late Bronze Age and early Iron Age. Features: (1) feature 128/8, 129/8; fragments of clay vessels: (2-3) feature 78/4; (4-5) feature 273/4; (6) feature 282/4; (7) feature 285/4; (8) 286/4; (9) a layer of humus soil; (10) feature 128/8; bronze objects: (11) feature 159/4; (12) feature 233/8; daub: (13) feature 119/4; (14) feature 228/4; (15-16) feature 66/8; (17) a loom weight from feature 135/8 (prepared by A. Zyzman)

na ceramikę stołową i kuchenną. Ceramika stołowa była zwykle lepiej wypalona, częściej wypalana w atmosferze redukcyjnej. Miała ścianki o małej bądź średniej grubości. Często zawierała domieszkę o średnim uziarnieniu (1–4 mm grubości ziaren). Wydzielono 112 zabytków tej grupy. Natomiast tzw. ceramikę kuchenną cechowała przewaga wypału utleniającego i grubsze uziarnienie domieszki, w której obok tłuczni kamiennego nierzadko (24,8% przypadków) rejestrowano szamot. Były to naczynia średnio- i grubościennie. Niekiedy (6,75% przypadków) o chropowaconych powierzchniach. Wydzielono 1220 fragmentów naczyń kuchennych. W porównaniu do ceramiki wczesnołużyckiej opisywana grupa zabytków często była gorzej wypalona (w 81,79% przypadków naczynia wypalono w niskiej temperaturze bądź zbyt krótko) i zawierała większą ilość domieszki mineralnej. Ze słabym wypałem związany był dość duży odsetek (ok. 39%) zabytków o zdartych bądź kompletnie niezachowanych powierzchniach (Zyzman 2017d, 43–46).

Formę naczyń udało się rozpoznać w 236 przypadkach. Wyróżniono: wazy, garnki, misy, dzbany, kubki, czerpaki. W niektórych przypadkach możliwe było jedynie zaproponowanie dwóch prawdopodobnych form ceramicznych. Taka sytuacja zachodziła np. w przypadku znalezienia przydennych partii naczynia pochodzących z dość dużej formy szeroko rozchylonej części dolnej: misa bądź waza (2 przypadki). Wyróżniono także fragmenty części przydennych naczyń grubościennych, gdy nie dało się jednoznacznie ustalić, czy pochodzą one z przysadzistego garnka czy smukłej wazy (2 przypadki). W przypadku fragmentów naczyń cienkościennych niekiedy trudno było odróżnić fragmenty małych mis profilowanych od czarek (1 przypadek) oraz mniejszych mis półkulistych od fragmentów czerpaków (2 przypadki).

Odkryto fragmenty 23 naczyń wazowatych. W większości były to fragmenty wylewów naczyń o stożkowatych szyjach, załomy baniastych brzuśców bądź dolne partie, często z dolepianymi masywnymi, poziomymi guzami – imaczami (Ryc. 10: 6, 10). Zabytki takie wystąpiły: na stanowisku 6 w Miłosławicach, w obrębie obiektu 126, datowanego na V okres epoki brązu (Lasak 1998, ryc. 5: 1); na stanowisku 9 we Wrocławiu-Polanowicach, w obrębie obiektu 122, datowanego na V okres epoki brązu i okres halsztacki (Bohr *et al.* 2010, ryc. 11: 3) oraz na stanowisku 1 w Kunicach, w obrębie obiektu 15, datowanego na HaC-HaC/D (Mierzwiński 1986, tabl. IV: a). Wyróżniono także, znalezione w obrębie obiektów 282/4 i 251/8, imacze umieszczone na maksymalnej wydętości brzuśca. Podobne naczynie, datowane na HaC, znalezione na stanowisku 34 w Rusku (Lasak, Durbajło 1995, ryc. 7: 4).

Najliczniej rejestrowano fragmenty garnków. Głównie były to fragmenty naczyń jajowatych bądź workowatych, często zdobionych poziomą listwą plastyczną w górnej części brzuśca (Ryc. 10: 8). Część z nich była chropowacona w całości bądź z wyłączeniem partii przywylewowej. Większość reprezentowana była przez fragmenty wylewów i górnych części brzuśców z listwami plastycznymi. Były to dość powszechne formy naczyniowe, niezbyt czułe chronologicznie. Analogie można wskazać zarówno z wczesnej kultury lużyckiej (Gedl 1992, tabl. LV: 9), późnej epoki brązu (Dobrowolski 1993, tabl. VIII: b; Baron, Stolarczyk 2012, ryc. 11: c, m), fazy HaC (Mierzwiński 1990, ryc. 4: b), a nawet schyłku omawianej kultury (Gedl 1985, tabl. III: 15). Mimo dominacji garnków workowatych i jajowatych odkryto także fragmenty naczyń o esowatym profilu. Najprawdopodobniej można je odnosić do młodszej i późnej epoki brązu. Omawiane naczynia przeważnie były słabo wypalone. Zwykle zawierały dużą ilość domieszki tłuczni i szamotu.

Odkryto także fragmenty 32 mis. Wiele z nich pochodziło z mis półkulistych. Jest to forma długotrwała, dość powszechnie występująca na stanowiskach omawianej kultury. Podobne naczynia datowane na późną epokę brązu i wczesną epokę żelaza znaleziono na stanowiskach: Żukowice 35 (Pogorzelski, Lissak 1993, tabl. XVII: 6) i 40 (Dobrowolski 1993, tabl. VIII: b), Grzybiany 3 (Baron, Stolarczyk 2012, ryc. 11: q) oraz na cmentarzysku w Kotli stanowisko 1 (Buśko 1990b, ryc. 5: 7). Wśród omawianych mis część wyróżniała się wylewem nachylonym do wewnątrz (Ryc. 11: 8). Analogie dla takich naczyń można wskazać we Wrocławiu-Polanowicach stan. 9 (Bohr *et al.* 2010, ryc. 7: 2) oraz Miłosławicach stan. 6 (Lasak *et al.* 1999, 181).

Podczas badań znaleziono fragmenty 6 czerpaków półkulistych (Ryc. 10: 3). Jest to forma długotrwała o niewielkim znaczeniu w studiach chronologicznych. Podobne naczynia odkryto także na innych stanowiskach z późnej epoki brązu i wczesnej epoki żelaza: Grzybiany 3 (Baron, Stolarczyk 2012, ryc. 11: t), Nowaki 18 (Krawczyk 1998, ryc. 5: 6, 7), Kotla stan. 1 (Buśko 1990b, ryc. 5: 8).

W Szymanowicach odkryto także fragmenty naczyń donicowatych (Ryc. 10: 2). Są to naczynia mało charakterystyczne, często – zależnie od proporcji – zaliczane do niskich garnków workowatych bądź mis. Podobne znaleziska można wskazać na stanowisku w Sicinach (Domańska, Gołubkow 1981, ryc. 9: b).

W obrębie obiektu 148/8 znaleziono nabierak głębokiej łyżki (Zyzman 2017d, tabl. CV: 3). Łyżki nie są częstym znaleziskiem w kulturze lużyckiej, ale znane są

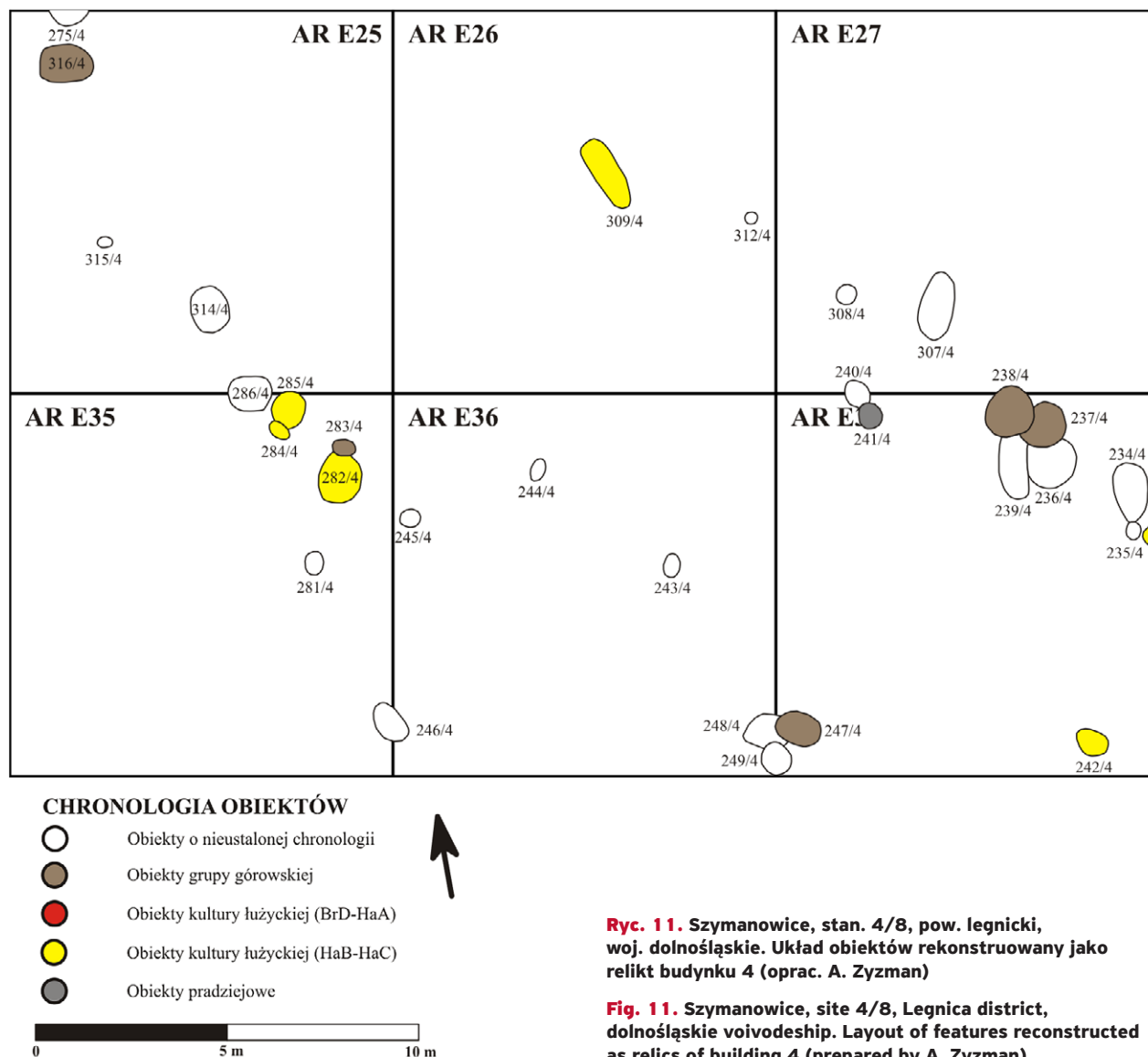

Ryc. 11. Szymanowice, stan. 4/8, pow. legnicki, woj. dolnośląskie. Układ obiektów rekonstruowany jako relikt budynku 4 (oprac. A. Zyzman)

Fig. 11. Szymanowice, site 4/8, Legnica district, dolnośląskie voivodeship. Layout of features reconstructed as relics of building 4 (prepared by A. Zyzman)

z wielu stanowisk, np. ze stanowiska w Składowicach (Gołubkow 1965, ryc. 6: m).

Na omawianej osadzie odkryto 79 fragmentów naczyń ornamentowanych. Najliczniej występowały poziome listwy plastyczne umiejscowione na górnych partiach garnków workowatych i jajowatych (Ryc. 10: 7, 8). Listwy te bywały dodatkowo zdobione dołkami palcowymi. Ów ornament mógł mieć postać rzędu odcisków (Ryc. 10: 7). Podobnie zdobione zabytki odkryto na stanowiskach: Wrocław-Żerniki 25 (Budrukiewicz *et al.* 2013, ryc. 21); Grzybiany 3 (Baron, Stolarczyk 2012, ryc. 11: a, b, e); Wrocław-Polanowice 9 (Bohr *et al.* 2010, ryc. 9: 3); Rusko 22 (Bednarek 1997, ryc. 5: 2, 3). Tego typu ornament obecny był przez cały okres rozwoju omawianej kultury. Dołki palcowe na listwach mogły występować w układzie zaplatanym (Ryc. 11: 7). Ten rodzaj zdobień występuje rzadziej, analogię można wskazać na grodzisku w Myśliborzu, stanowisko

3, datowanym na późną epokę brązu i wczesną epokę żelaza (Jarysz 1997, ryc. 11: c; 12: e). Odkryto także ornament dołków palcowych na powierzchni beczułkowatego garnka, także datowany na późną epokę brązu i wczesną epokę żelaza.

Podobnie można datować guzki w górnej części garnków (Ryc. 11: 3). Analogiczne zabytki odkryto na stanowiskach: Ciecłowice 9 (Świdorska 1995, ryc. 8: d), Rusko 22 (Bednarek 1997, ryc. 5: 1).

Jak już wspomniano, na fragmentach 2 naczyń z obiektów: 273/4 i 128/8 (Ryc. 10: 5, 10) odkryto guzy uzyskane poprzez odcisnięcie masywnych, dookólnych żłobków. Motyw ten łączony jest koncentrycznymi kołami, malowanymi na naczyniach z okresu halsztackiego C (Gralak 2010, 183). Analogię dla tego zabytku można wskazać na stanowisku 15 w Wojkowicach (Gralak 2010, ryc. 120: 4).

ZABYTKI KAMIENNE

W obrębie obiektów osady kultury lużyckiej odkryto 12 artefaktów krzemienych i rozcieracz. Były to: drapacz, 5 odłupków, wiór, 4 fragmenty wiórów i fragment odłupka (Cieśla 2017).

ZABYTKI METALOWE

W obiektach osadowych znaleziono 2 przedmioty metalowe: silnie zniszczony guzik z obiektu 159/4 (Ryc. 10: 11) i trzon szpili z obiektu 233/8 (Ryc. 10: 12). Niestety stan ich zachowania uniemożliwił jednoznaczne określenie ich datowania. Znajdowały się one w pobliżu zgrupowania obiektów sepulkralnych, dlatego nie można wykluczyć, że zabytki wykonane z brązu pochodzą ze zniszczonych grobów.

ZABYTKI GLINIANE

W obrębie obiektu 135/8 znaleziono fragmenty masywnego ciężarka tkackiego (Ryc. 10: 17). Przedmiot był niekompletny. Udało się go częściowo zrekonstruować. Łączna masa fragmentów wynosiła aż 1741 g. Ciężarek mierzył: 190 mm wysokości, 106 mm szerokości i 107 mm grubości. Jego powierzchnia zewnętrzna miała barwę ceglastożółtą, a wewnętrzna – szarą. Masa ceramiczna była schudzona domieszką organiczną oraz drobnoziarnistym żwirem. Ciężarek nie miał otworu przewierconego na wylot, a jedynie zagłębienia o głębokości 20 mm z jednej i 15 mm z drugiej strony i wymiarach 17 x 14 mm. Może to świadczyć o tym, że nie był używany. Mógł to być przedmiot nieukończony, który np. uległ zniszczeniu w trakcie wytwarzania. Możliwe jednak, że nie miał on funkcji użytkowej – o czym oprócz braku otworu przechodzącego na wylot świadczą także wymiary. Zabytek zalegał w obrębie niedużej, płytkiej jamy nr 135/8, w rejonie budynku 1.

Z omawianej osady pochodzi także 4113 g (354 gru-dy) polepy. Zalegała ona w obrębie 18 obiektów. Była dość jednolita pod względem koloru. Powierzchnię miała zwykle barwy jasnobrunatnej, bądź ceglastej, rzadziej żółtej. Rozłamane bryły wewnątrz zwykle były szare bądź czarne. Zdecydowanie przeważały mieszaniny domieszki mineralnej (piasek, żwir) i organicznej. W tej drugiej grupie dominowała sieczka. Funkcja tego rodzaju domieszki (oprócz stworzenia pewnego rodzaju wewnętrznego szkieletu) jest związana z uzyskaniem (w trakcie wypału polepy, a więc jedynie w przypadku niektórych obiektów produkcyjnych) tzw. porowatości zamkniętej, zwiększającej izolacyjność termiczną materiału (Mogielnicka-Urban 1984, 140). Ze względu na trudności ze wskazaniem konkretnych narzędzi,

którymi możliwe było przygotowanie sieczki słomy (bądź siana – opisywana domieszka była zwykle dość drobna), można wysnuć przypuszczenie, że jako domieszki używano nawozu bądź darni, z której uprzednio usunięto ziemię (zob. Kunicka-Zyzman, Zyzman 2012, 243, 244). W takim przypadku przygotowanie wszelkich składników nie było pracochłonne. Inna odmiana domieszki organicznej – plewy ziaren zbóż pozostałe po młóceniu – była powszechnie dostępna. Wśród analizowanego materiału zwracają uwagę bryły polepy z odciskami elementów konstrukcyjnych. Przeważnie były to odciski dość dużych belek (Ryc. 10: 13, 16), rzadziej płaskich elementów drewnianych (Ryc. 10: 14): desek bądź płaskich powierzchni belek obrobionych w połowizny lub kanciaki. W niektórych przypadkach zaobserwowano występowanie obu rodzajów odcisków na jednej bryle polepy (Ryc. 10: 15). W takim przypadku należy domniemywać styku dwóch różnych elementów konstrukcyjnych, np. ściany (z belek) z płatwią (z połowizny) bądź podwaliną (z kanciaka) albo sumików z desek (lub półbelek) z łątką (belką).

Osiem brył polepy miało przekrój trójkątny. Bryły takie powstają podczas uszczelnienia przestrzeni pomiędzy belkami oraz na zetknięciu ścian z dachem bądź pułapem (Haller, *et. al.* 2007, 767-770, obr. 4).

Na szczególną uwagę zasługują znaleziska z obiektu 66/8. Był to dołek postłupowy będący częścią budynku 3. Bryły polepy z tego obiektu były bardzo silnie przepalone. Na jednym z zabytków zachowały się nawet ślady witrifikacji (Ryc. 10: 16). Świadczy to o wystąpieniu bardzo wysokich temperatur (ok. 1000°C). Omawiany obiekt nie był reliktem pieca (gdzie takie znaleziska są normalne), dlatego można domniemywać, że budynek 3 spłonął. W obrębie omawianego obiektu zachowały się fragmenty z odciskami zarówno po belkach, jak i płaskich elementach konstrukcyjnych, dające pewne wyobrażenie o zastosowanej konstrukcji.

Większość zabytków wymienionej fazy miała dość długą chronologię (przeważnie od późnej epoki brązu do okresu halsztackiego). Garnki o esowatym profilu miały zwykle wcześniejszą chronologię. Natomiast niektóre motywy ornamentacyjne można wiązać z początkiem wczesnej epoki żelaza.

ZABYTKI PRADZIEJOWE ORAZ**O NIEOKREŚLONEJ CHRONOLOGII**

Osobno wydzielono grupę zabytków pozbawionych cech dystynktywnych, a często też kontekstu stratygraficznego, co uniemożliwia przyporządkowanie ich do którejś z faz wydzielonych na stanowisku.

ANALIZA OBIEKTÓW

Odkryto 3 obiekty zawierające pradziejowe zabytki (krzemienne) o bliżej nieokreślonej chronologii oraz 375 obiektów niezawierających zabytków ruchomych. Wśród nich wyróżniono 208 jam, 163 dołki posłupowe oraz 2 rowy o nieokreślonej funkcji.

W zachodniej części stanowiska, w obrębie arów E26, E27, E36 i E37 odkryto dołki posłupowe: 243/4, 244/4, 308/4, 312/4 (Ryc. 11) ułożone w prostokąt. Być może był to relikw budowlany (budynek 4), zaś wymienione obiekty znajdowały się w jego narożnikach. Nie wiadomo, czy z tą konstrukcją można wiązać kolejne 2 dołki posłupowe 245/4, 281/4. Na południe od opisywanej budowli znaleziono obiekt pradziejowy i obiekty grupy górskiej; natomiast na północ od niego odkryto obiekty kultury łużyckiej, dlatego nie można jednoznacznie przypisać omawianego budynku do któregoś z wymienionych ugrupowań.

ZABYTKI RUCHOME

Na omawianym stanowisku znaleziono 274 fragmenty ceramiki pradziejowej (przed wyklejeniem było ich 283). Znaleziono je w obrębie warstwy ziemi próchnicznej oraz w obrębie podglebia. Były one pozbawione cech charakterystycznych umożliwiających ściśle określenie ich chronologii. Pod względem technologicznym w tej grupie zabytków dominowały fragmenty o powierzchniach brunatnych bądź ceglanych, gładkich. Przeważnie obserwowano domieszkę mineralną, niekiedy z dodatkiem miki bądź szamotu.

Odkryto także 58 niecharakterystycznych zabytków krzemienianych zalegających poza kontekstem stratygraficznym ułatwiającym ich datowanie. Były to: 1 rdzeń, 5 wiórów, 7 fragmentów wiórów, 31 odłupków (w tym 1 odłupek wiórowy), 13 fragmentów odłupków i 1 okruch (Cieśla 2017).

■ PODSUMOWANIE

Na stanowisku 4/8 w Szymanowicach znaleziono ślady osadnictwa grupy górskiej, korespondujące z osadą na stanowisku 7 w tej samej miejscowości. Odkryto także relikw cmentarzyska ze środkowej i młodszej epoki brązu oraz osady z późnej epoki brązu i początków wczesnej epoki żelaza. Dla większości znalezionych artefaktów można wskazać bliskie analogie w grupie śląskiej kultury łużyckiej, często w regionie legnickim. Cmentarzysko zwraca uwagę swoją strukturą przestrzenną. Groby były dość luźno rozmieszczone na dużej przestrzeni. Większość z nich otoczona była kolistymi obiektami rowkowymi interpretowanymi jako kurhany (które można wiązać z wczesną kulturą łużycką bądź – co wydaje się mniej prawdopodobne – czasami wcześniejszymi). Prawdopodobnie zaplecze osadnicze cmentarzyska znajdowało się około 200 m na zachód od niego, na stanowiskach 6 i 7 w Szymanowicach. W późniejszym okresie zaprzestano użytkowania cmentarzyska, a osada przeniosła się poza jego północną granicę (gdzie zlokalizowane były budynki). Należy jednak zauważyć, że obiekty (zwykle o nieokreślonej funkcji) związane z osadą – na podstawie stylistyki naczyń – występowały na terenie całego stanowiska, niekiedy także pomiędzy grobami. Obecność osady w bezpośredniej bliskości cmentarzyska jest bardzo interesującym zagadnieniem. Nie można tego tłumaczyć nawet wymianą ludności, ponieważ nowoprzybyli z pewnością zauważyliby kurhany. Niekiedy jednak w omawianej kulturze rejestruje się takie bezpośrednie sąsiedztwo cmentarzyska i osady. W takich przypadkach miejsca grzebalne odsunięte były od osady w kierunku wschodnim bądź południowym – jak w opisywanym przypadku (Woźny 2000, 139–141).

PODZIĘKOWANIA

Autor składa serdeczne podziękowania Panu mgr Dariuszowi Majewskiemu za pozwolenie na publikację wyników badań terenowych na stanowisku w Szymanowicach.

Bibliografia

- Balcer B. 1997. Z badań nad krzemieniarstwem w epokach metali. W: J. Lech, D. Piotrowska (red.), *Z badań nad krzemieniarstwem epoki brązu i wczesnej epoki żelaza. Materiały sympozjum zorganizowanego w Warszawie 20–22 października 1994 r.* (= *Prace Polska Akademia Nauk. Komitet Nauk Pra- i Protohistorycznych* 2). Warszawa: Wydawnictwo Naukowe PWN, 303–318.
- Baron J., Stolarczyk T. 2012. Wznowienie badań wykopaliskowych na osadzie z epoki brązu i wczesnej epoki żelaza w Grzybianach w powiecie legnickim. *Śląskie Sprawozdania Archeologiczne* 54, 101–127.
- Baron J., Czyż P., Ibragimow K., Sikora E., Stolarczyk T. 2011. Wyniki ratowniczych badań archeologicznych wielokulturowego stanowiska nr 8 w Magnicach, gmina Kobierzyce, województwo dolnośląskie. W: J. Baron (red.), *Wielokulturowe stanowisko nr 8 w Magnicach, gmina Kobierzyce, województwo dolnośląskie* (= *Archeologiczne zeszyty autostradowe* 11). Wrocław: Wydawnictwo Instytutu Archeologii i Etnologii PAN. Zespół Badań Ratowniczych Instytutu Archeologii i Etnologii PAN, 7–142.
- Bednarek M. 1997. Osada kultury łużyckiej z okresu halsztackiego w Rusku, stan. 22, gm. Strzegom, wyniki z 1996 roku. *Śląskie Sprawozdania Archeologiczne* 39, 223–231.

- Błażejowski A. 1998. *Obrządek pogrzebowy kultury przeworskiej na Śląsku*. Wrocław: Katedra Archeologii Uniwersytetu Wrocławskiego.
- Bohr M., Dreczko E., Mozgała M. 2010. Osada kultury łużyckiej we Wrocławiu-Polanowicach st. 9. *Śląskie Sprawozdania Archeologiczne* 52, 125–151.
- Budrukiewicz J. M., Koralewicz M., Samulik D., Szykiewicz A., Winnicki J. 2013. Z badań wielokulturowego stanowiska we Wrocławiu-Żernikach na obwodnicy autostradowej Wrocławia. *Śląskie Sprawozdania Archeologiczne* 55, 103–131.
- Buśko C. 1986. Wyniki dotychczasowych badań na cmentarzysku kurhanowym ludności kultury łużyckiej w Jarosławcu gm. Chojnów. *Dolnośląskie Wiadomości Archeologiczne* 1, 118–145.
- Buśko C. 1987. Rekonstrukcja niektórych elementów obrządku pogrzebowego ludności kultury łużyckiej. *Silesia Antiqua* 29, 59–93.
- Buśko C. 1988. Sprawozdanie z badań wykopaliskowych przeprowadzonych na kurhanowym cmentarzysku ludności kultury łużyckiej w Jarosławcu, gm. Chojnów w 1987 roku. *Śląskie Sprawozdania Archeologiczne* 30, 61–64.
- Buśko C. 1990a. Wyniki dalszych badań wykopaliskowych na cmentarzysku kurhanowym ludności kultury łużyckiej w Jarosławcu, gm. Chojnów. *Śląskie Sprawozdania Archeologiczne* 31, 173–184.
- Buśko C. 1990b. Groby ludności kultury łużyckiej z Kotli, stan 1, woj. Legnica. *Śląskie Sprawozdania Archeologiczne* 31, 185–195.
- Cieśla M. 2017. Analiza zabytków kamiennych. W: A. Zyzman (red.), *Opracowanie wyników badań archeologicznych na stanowisku 4/8 w Szymanowicach, gm. Krotoszyce, pow. legnicki, woj. dolnośląskie, nr AZP 78-19/121*. Kraków (niepublikowane opracowanie w archiwum Narodowego Instytutu Dziedzictwa), 68–106.
- Chudzicki A. 1959. Badania na cmentarzysku kultury łużyckiej w Sobótce, pow. Wrocław. *Silesia Antiqua* 1, 31–82.
- Czarniak K. 2012. *Młodsze kultury cyklu naddunajskiego w Polsce południowo-zachodniej*. Szczecin: Wydawnictwo Mediatour.
- Danecki A. red. 2017a. *Opracowanie ratowniczych badań archeologicznych na stanowisku 6 w Szymanowicach, pow. legnicki*. Rybnik (niepublikowane opracowanie w archiwum WUOZ we Wrocławiu, Delegatura w Legnicy).
- Danecki A. red. 2017b. *Opracowanie wyników ratowniczych badań archeologicznych na stanowisku 7 w Szymanowicach, pow. legnicki, AZP 78-19/123*. Rybnik (niepublikowane opracowanie w archiwum WUOZ we Wrocławiu, Delegatura w Legnicy).
- Dobrakowski M., Domańska J., Noworyta E., Romanow K. 2000. Wstępne omówienie wyników ratowniczych badań wykopaliskowych na stanowiskach Polwica 4, Polwica 5 i Skrzypnik 8, gm. Domaniów. *Silesia Antiqua* 41, 25–54.
- Dobrowolski A. 1993. Sprawozdanie z ratowniczych badań archeologicznych na osadzie wielokulturowej Żukowice stan. 40, przeprowadzonych w latach 1989–1990. *Dolnośląskie Wiadomości Archeologiczne* 2, 103–122.
- Dobrowolski A. 1995. Sprawozdanie z ratowniczych badań archeologicznych na stanowiskach wielokulturowych w Wróblinie Głogowskim, nr 1 i 11. *Dolnośląskie Wiadomości Archeologiczne* 3, 31–56.
- Domańska J., Gołubkow J. 1978. Materiały z cmentarzyska ciałopalnego kultury łużyckiej w Cieszkowie, woj. Wrocław z badań w 1975 roku. *Silesia Antiqua* 20, 49–85.
- Domańska J., Gołubkow J. 1981. Materiały z badań ratowniczych na cmentarzysku ciałopalnym kultury łużyckiej w Sicinach, pow. Leszno, *Silesia Antiqua* 23, 89–122.
- Dzięgielewski K. 2010. Osada z młodszej i późnej epoki brązu na stanowisku 48 w Wojniczu, pow. Tarnów. W: Jan Chochorowski (red.), *Wojnicz 18 i 48, powiat Tarnów, osady z epoki brązu, żelaza i średniowiecza (= Via Archaeologica. Źródła z badań wykopaliskowych na trasie autostrady A4 w Małopolsce)*. Kraków: Krakowski Zespół do Badań Autostrad, 55–116.
- Fogel J. 1979. *Studia nad uzbrojeniem ludności kultury łużyckiej w dorzeczu Odry i Wisły. Broń zaczepna (= Archeologia 14)*. Poznań: Wydawnictwo Naukowe UAM.
- Gediga B. 1967. *Plemiona kultury łużyckiej w epoce brązu na Śląsku środkowym*. Wrocław: Zakład Narodowy im. Ossolińskich Wydawnictwo PAN.
- Gediga B. 1982. Zagadnienie periodyzacji okresu rozwoju kultury łużyckiej w świetle kontaktów z Południem. W: M. Gedl (red.), *Południowa strefa kultury łużyckiej i powiązania tej kultury z Południem*. Kraków, 49–58.
- Gedl M. 1975. *Kultura przedłużycka (= Prace Komisji Archeologicznej 14)*. Wrocław: Zakład Narodowy im. Ossolińskich Wydawnictwo PAN.
- Gedl M. 1982. *Cmentarzysko ze schyłku epoki brązu w Kietrze, część 1*. Wrocław: Zakład Narodowy im. Ossolińskich.
- Gedl M. 1985. *Schylek kultury łużyckiej w południowo-zachodniej Polsce (= Zeszyty Naukowe Uniwersytetu Jagiellońskiego. Prace Archeologiczne 37)*. Kraków: Uniwersytet Jagielloński.
- Gedl M. 1992. *Wczesnołużyckie cmentarzysko w Kietrze, Cz. 2*. Kraków: Uniwersytet Jagielloński. Instytut Archeologii.
- Gedl M. 2012. *Wczesnołużyckie cmentarzysko w Kietrze (Cz. 4)*. (= *Prace Archeologiczne* 65), Kraków: Uniwersytet Jagielloński. Instytut Archeologii, Wydawnictwo i Pracownia Archeologiczna Pofil-Archeo.
- Gołubkow J. 1966. Wyniki prac ratowniczo-zabezpieczających na cmentarzysku ciałopalnym kultury łużyckiej w Składowicach, pow. Lubin Legnicki. *Silesia Antiqua* 8, 45–67.

- Gralak T. 2010. Osadnictwo ludności kultury łużyckiej ze stanowiska Wojkowice 15, gm. Żórawina, pow. Wrocław. W: B. Gediga (red.), *Badania na autostradzie A4 Część 8* (= *Archeologiczne Zeszyty Autostradowe Instytutu Archeologii i Etnologii PAN* 10). Wrocław: Wydawnictwo Instytutu Archeologii i Etnologii PAN. Zespół Badań Ratowniczych Instytutu Archeologii i Etnologii PAN, 7–26.
- Haller M., Gentizon A., Kuna M. 2007. Mazanice z pozdni doby bronzové z Roztok. *Archeologické Rozhledy* 59, 765–778.
- Hendel Z. 1993. Z badań wykopaliskowych na wielokulturowym stanowisku nr 34 w Żukowicach, woj. legnickie, przeprowadzonych w latach 1990–91. *Dolnośląskie Wiadomości Archeologiczne* 2, 7–47.
- Jarysz R. 1997. Wstępne wyniki badań archeologicznych na grodzisku z epoki brązu i wczesnego średniowiecza w Myśliborzu, stan 3, gm. Paszowice. *Śląskie Sprawozdania Archeologiczne* 39, 153–169.
- Jarysz R., Limisiewicz A. 1998. Badania archeologiczne cmentarzyska kurhanowego z epoki brązu i wczesnego średniowiecza w Myśliborzu stan. 3, gm. Paszowice, *Śląskie Sprawozdania Archeologiczne* 40, 239–249.
- Kondracki J. 2002. *Geografia regionalna Polski*. Warszawa: Wydawnictwo Naukowe PWN.
- Krawczyk M. 1998. Badania ratownicze na cmentarzysku kultury łużyckiej w Nowakach, woj. opolskie. *Śląskie Sprawozdania Archeologiczne* 40, 217–225.
- Kunicka-Zyzman A. 2017. Znaleźiska z okresu średniowiecza. W: A. Zyzman (red.), *Opracowanie wyników badań archeologicznych na stanowisku 4/8 w Szymanowicach, gm. KrotošyŹce, pow. legnicki, woj. dolnośląskie, nr AZP 78-19/121*. Kraków (niepublikowane opracowanie w archiwum: WUOZ we Wrocławiu, Delegatura w Legnicy), 57–62.
- Kunicka-Zyzman A., Zyzman A. 2012. Eksperymentalna Osa-da Stowarzyszenia Dziejba w Woli Radziszowskiej. Konstrukcje, narzędzia, edukacja. W: J. Gancarski (red.), *Skan-seny archeologiczne i archeologia eksperymentalna*. Krosno: Muzeum Podkarpackie, 241–256.
- Kytlicová O. 2007. Jungbronzezeitliche Hortfunde in Böhmen. (= *Prähistorische Bronzefunde* 20, Band 12). Mainz: Steiner.
- Lasak I. 1994. Rezultaty badań wykopaliskowych na osadzie kultury łużyckiej z późnego okresu epoki brązu w Rajczy-nie, woj. wrocławskie, *Śląskie Sprawozdania Archeologiczne* 35, 241–257.
- Lasak I. 1997. Ratownicze badania wykopaliskowe cmenta-rzyska kultury łużyckiej w Miłosławicach, woj. wrocław-skie, w 1996 roku. *Śląskie Sprawozdania Archeologiczne* 39, 179–189.
- Lasak I. 1998. Wyniki ratowniczych badań wykopaliskowych cmentarzyska kultury łużyckiej w Miłosławicach, gm. Mi-licz w 1997 roku. *Śląskie Sprawozdania Archeologiczne* 40, 183–200.
- Lasak I., Durbajło J. 1995. Ratownicze badania wykopalisko-we na osadzie kultury łużyckiej Rysko 34, gm. Strzegom. *Śląskie Sprawozdania Archeologiczne* 36, 143–160.
- Lasak I., Krukiewicz B., Baron J. 1999. Cmentarzysko kultury łużyckiej ze schyłku epoki brązu oraz początków okre-su halsztackiego, w Miłosławicach, gm. Milicz (badania w 1998 roku). *Śląskie Sprawozdania Archeologiczne* 41, 163–184.
- Lasak I., Krukiewicz B. 2001. Z badań cmentarzyska kultury łużyckiej w Miłosławicach, pow. Milicz (szósty sezon). *Śląskie Sprawozdania Archeologiczne* 43, 181–192.
- Michalski J. 1983. Zagadnienia systematyzacji i interpretacji obiektów nieruchomych (ze studiów nad osadami otwar-tymi kultury łużyckiej), *Materiały Starożytnie i Wczesno-średniowieczne* 5, 135–195.
- Mierzwiński A. 1986. Badania wykopaliskowe na osiedlu obronnym ludności kultury łużyckiej w Kunicach /st. 1/ woj. Legnica w 1985 roku. *Dolnośląskie Wiadomości Arche-ologiczne* 1, 99–117.
- Mierzwiński A. 1990. Badania wykopaliskowe na osadzie lud-ności kultury łużyckiej w Kunicach, woj. Legnica (stan 1), przeprowadzonych w 1988 roku. *Śląskie Sprawozdania Archeologiczne* 31, 155–172.
- Mogielnicka-Urban M. 1984. *Warsztat ceramiczny w kulturze łużyckiej* (= Biblioteka Archeologiczna 27). Wrocław: Za-kład Narodowy im. Ossolińskich.
- Mogielnicka-Urban M. 1992. Próba interpretacji naczyń nie zawierających kości z cmentarzyska kultury łużyckiej w Maciejowicach woj. Siedlce. *Przegląd Archeologiczny* 39, 101–120.
- Mogielnicka-Urban M. 1997. Rola krzemienia w obrzędo-wości ludności kultury łużyckiej na przykładzie cmenta-rzyska w Maciejowicach, woj. siedleckie. W: J. Lech, D. Piotrowska (red.), *Z badań nad krzemieniarstwem epoki brązu i wczesnej epoki żelaza. Materiały sympozjum zorgani-zowanego w Warszawie 20-22 października 1994 r.* (= *Prace. Polska Akademia Nauk. Komitet Nauk Pra- i Protohisto-rycznych* 2). Warszawa: Wydawnictwo Naukowe PWN, 277–287.
- Orlicka-Jasnoch J. 2011. Ratownicze badania wykopaliskowe na cmentarzysku kurhanowym kultury łużyckiej i cmenta-rzysku kultury przeworskiej w Różanówce, stanowisko 2, pow. Nowosolski. *Śląskie Sprawozdania Archeologiczne* 53, 31–42.
- Przybyła M. S. 2002. *Stanowisko z epoki brązu i wczesnej epoki żelaza w Lipniku, pow. Przeworsk. Badania w latach 1998–2000*. Kraków (niepublikowana praca magisterska w archi-wum IA UJ).
- Przybyła M. S. 2009. *Intercultural contacts in the Western Car-pathian area at the turn of the 2nd and 1st millennia BC*. War-szawa: Narodowe Centrum Kultury.

- Pogorzelski W., Lissak Z. 1993. Wyniki ratowniczych badań archeologicznych na wielokulturowym stanowisku Żukowice nr 35, gm. Żukowice. *Dolnośląskie Wiadomości Archeologiczne* 2, 49–79.
- Purowski T. 2012. *Wyroby szklane w kulturze łużyckiej w międzyrzeczu Noteci i środkowej Odry. Studium archeologiczno-technologiczne*. Warszawa: Wydawnictwo Instytutu Archeologii i PAN.
- Rozen J. (red.) 2017. *Wyniki ratowniczych badań archeologicznych na stanowisku Szymbarko stan. 1, gm. Krotoszyce, pow. legnicki, woj. dolnośląskie, nr AZP 78-20/1*. Miłocice (niepublikowane opracowanie w archiwum WUOZ we Wrocławiu, Delegatura w Legnicy).
- Solon J., Borzyszkowski J., Bidłasik M., Richling A., Badora J., Brzezińska-Wójcik T., Chabudziński Ł., Dobrowolski R., Grzegorzczak I., Jodłowski M., Kistowski M., Kot R., Krąż P., Lechnio J., Macias A., Majchrowska A., Malinowska E., Migoń P., Myga-Piątek U., Nita J., Papińska E., Rodzik J., Strzyż M., Terpiłowski S., Ziąja W. 2018. Physico-geographical meso regions of Poland: verification and adjustment of boundaries on the basis of contemporary spatial data. *Geographica Polonica* 91, 2, 143–172.
- Szczepanek A. 2017a. Analiza antropologiczna kości z grobów ze st. 4 w Szymanowicach. W: A. Zyzman (red.), *Opracowanie wyników badań archeologicznych na stanowisku 4/8 w Szymanowicach, gm. Krotoszyce, pow. legnicki, woj. dolnośląskie, nr AZP 78-19/121*, Kraków (niepublikowane opracowanie w archiwum WUOZ we Wrocławiu, Delegatura w Legnicy), 155–173.
- Szczepanek A. 2017b. Analiza antropologiczna kości z grobów ze st. 8 w Szymanowicach. W: A. Zyzman (red.), *Opracowanie wyników badań archeologicznych na stanowisku 4/8 w Szymanowicach, gm. Krotoszyce, pow. legnicki, woj. dolnośląskie, nr AZP 78-19/121*, Kraków (niepublikowane opracowanie w archiwum WUOZ we Wrocławiu, Delegatura w Legnicy), 174–185.
- Świdarska M. 1995. Ratownicze badania archeologiczne w rejonie Ciechłowic, gm. Rudna, *Dolnośląskie Wiadomości Archeologiczne* 3, 79–94.
- Wojciechowski W. 1972. Osada ludności grupy brzesko-kujawskiej kultury lądzielskiej w Sicinach, pow. Góra. *Wiadomości Archeologiczne* 37, 256–276.
- Wojciechowski W. 1974. „Typ górski” – faza, czy grupa? *Archeologia Polski* 19, 509–518.
- Woźny J. 2000. *Symbolika miejsc grzebalnych w czasach ciałopalenia zwłok na ziemiach polskich (od środkowej epoki brązu do środkowego okresu lateńskiego)*. Bydgoszcz: Wydawnictwo Uczelniane Wyższej Szkoły Pedagogicznej.
- Zawiślak P. 2017. Neolit. W: A. Danecki (red.), *Opracowanie wyników ratowniczych badań archeologicznych na stanowisku 7 w Szymanowicach, pow. legnicki, AZP 78-19/123*. Rybnik (niepublikowane opracowanie w archiwum WUOZ we Wrocławiu, Delegatura w Legnicy), 16–29.
- Zyzman A. 2009. Obiekty bez kości na cmentarzyskach grupy tarnobrzeskiej kultury łużyckiej. W: S. Czopek, K. Trybała-Zawiślak (red.), *Tarnobrzeska kultura łużycka – źródła i interpretacje (= Collectio Archaeologica Ressoiviensis 11)*, Rzeszów: Mitel, 303–310.
- Zyzman A. 2017a. Wstęp. W: A. Zyzman (red.), *Opracowanie wyników badań archeologicznych na stanowisku 4/8 w Szymanowicach, gm. Krotoszyce, pow. legnicki, woj. dolnośląskie, nr AZP 78-19/121*. Kraków (niepublikowane opracowanie w archiwum WUOZ we Wrocławiu, Delegatura w Legnicy), 3–8.
- Zyzman A. 2017b. Osada grupy górskiej. W: A. Zyzman (red.), *Opracowanie wyników badań archeologicznych na stanowisku 4/8 w Szymanowicach, gm. Krotoszyce, pow. legnicki, woj. dolnośląskie, nr AZP 78-19/121*. Kraków (niepublikowane opracowanie w archiwum WUOZ we Wrocławiu, Delegatura w Legnicy), 13–18.
- Zyzman A. 2017c. Cmentarzysko wczesnej kultury łużyckiej. W: A. Zyzman (red.), *Opracowanie wyników badań archeologicznych na stanowisku 4/8 w Szymanowicach, gm. Krotoszyce, pow. legnicki, woj. dolnośląskie, nr AZP 78-19/121*. Kraków (niepublikowane opracowanie w archiwum WUOZ we Wrocławiu, Delegatura w Legnicy), 19–37.
- Zyzman A. 2017d. Osada kultury łużyckiej z późnej epoki brązu i wczesnej epoki żelaza. W: A. Zyzman (red.), *Opracowanie wyników badań archeologicznych na stanowisku 4/8 w Szymanowicach, gm. Krotoszyce, pow. legnicki, woj. dolnośląskie, nr AZP 78-19/121*. Kraków (niepublikowane opracowanie w archiwum WUOZ we Wrocławiu, Delegatura w Legnicy), 38–52.
- Zyzman A., Kunicka-Zyzman A., Kania Z. 2016. Eksperyment archeologiczny w Woli Radziszowskiej. W: S. Czopek, J. Górski (red.), *Między nauką a popularyzacją. Muzea i parki archeologiczne*. Kraków: Towarzystwo Autorów i Wydawców Prac Naukowych „Universitas”, 269–306.

Summary

Armand Zyzman

Settlement of the population of the Góra group and the Lusatian culture at site 4/8 in Szymanowice, Legnica district, Dolnośląskie Voivodeship

Archaeological research at site 4/8 in Szymanowice was carried out in connection with the construction of the S3 route. The relics of a settlement of the Góra group, burial grounds from periods III and IV of the Bronze Age and a settlement from the late Bronze and early Iron Age were discovered.

32 features with fragments of vessels of the Góra group were found. The described settlement traces should

be associated with similar finds from the neighbouring sites.

50 different features, such as urn graves (including multi-burial graves), pit graves, cenotaphs and (probably) relics of burial mounds can be associated with the burial ground.

At the same site, a settlement of the Lusatian culture from the late Bronze Age and early Iron Age was also distinguished. Approximately 99 archaeological features and the relics of 3 post structures can be associated with this phase of settlement. An interesting issue is the immediate vicinity of the settlement and the cemetery.

■