



Z historii rachunkowości / Accounting history

Bilanse dóbr i interesów hrabiego Adama Branickiego w latach 1929–1938

ANNA OLEWNIK-DEJEWSKA *

Streszczenie

Celem niniejszego artykułu jest prezentacja i analiza bilansu dóbr i interesów hrabiego Adama Branickiego w latach 1929–1938. Jako metodę badawczą zastosowano krytyczną analizę materiałów źródłowych i literatury oraz wybrane narzędzia analizy finansowej. W publikacji zostanie przedstawiona historia dóbr wilanowskich do 1938 roku oraz wszystkie elementy bilansów dóbr i interesów hrabiego Adama Branickiego w omawianym okresie. Uwaga czytelnika zostanie skupiona na formie i cechach charakterystycznych bilansów majątku wilanowskiego. Analiza bilansów wilanowskiej nieruchomości ziemskiej pozwoli na wskazanie ich funkcji oraz potwierdzenie dwóch tez.

Słowa kluczowe: bilans, XX-lecie międzywojenne, historia rachunkowości, sprawozdanie finansowe, wilanowska nieruchomość ziemska.

Abstract

The balance sheets of the estates and interests of Count Adam Branicki between 1929 and 1938

The purpose of this article is to present and analyze the balance sheet of the assets and interests of Count Adam Branicki between 1929 and 1938. A critical analysis of the source materials and literature, as well as selected tools of financial analysis, were used as the research method. The publication will present the history of the Wilanów estate until 1938, as well as all elements of the balance sheets of Count Adam Branicki's assets and interests during the period in question. The reader's attention will be brought to the form and characteristics of the summary of assets and liabilities of the Wilanów estate. The analysis of the balance sheets of the Wilanów demesne will allow us to point to their functions and to confirm two research hypotheses.

Keywords: balance sheet, interwar period, accountancy history, financial statement, Wilanów estate.

* Mgr Anna Olewnik-Dejewska, asystent, Uniwersytet Mikołaja Kopernika w Toruniu, Wydział Nauk Ekonomicznych i Zarządzania, Katedra Rachunkowości Finansowej, ORCID ID: 0000-0002-1507-8113; aolewnik@umk.pl



Wstęp

Analiza sprawozdań finansowych wybranych nieruchomości ziemskich w międzywojennej Polsce dowiodła, że z badanej populacji bilanse wilanowskiej nieruchomości ziemskiej mają najwięcej elementów składowych, a informacje w nich zawarte są wyczerpujące. Z tego względu podjęto próbę analizy bilansu dóbr i interesów¹ hrabiego Adama Branickiego w latach 1929–1938 jako przykładu najpełniejszego sprawozdania finansowego nieruchomości ziemskiej w międzywojennej Polsce. W dawnym prawie polskim dobra, czyli majątek określano słowem *bona*. Majątek wówczas dzielił się na nieruchomy i ruchomy (Gloger, 1901, s. 7). W encyklopedia tej nie ma natomiast definicji pojęcia *interesy*. Można domyślać się, że słowo to ówczesnie oznaczało działalność gospodarczą.

Jedną z inspiracji do podjęcia badań naukowych nad sprawozdawczością finansową dóbr wilanowskich w latach 1929–1938 były opracowania M. Kłuska pt. *Dokumenty do dziejów wilanowskiej nieruchomości ziemskiej*, wydane w latach 2011–2016. Celem niniejszego artykułu jest prezentacja i analiza bilansów wilanowskiej nieruchomości ziemskiej w omawianym okresie, z uwzględnieniem ich funkcji. Ponadto w opracowaniu zostaną przedstawione regulacje wewnętrzne majątku, które odnoszą się do sposobu sporządzania sprawozdań finansowych.

Analiza bilansów dóbr i interesów hrabiego Adama Branickiego zostanie poprzedzona charakterystyką dotychczasowego stanu badań z zakresu historii rachunkowości polskich majątków ziemskich oraz prezentacją materiałów do badań dziejów wilanowskiej nieruchomości ziemskiej i jej historii. Zostanie przedstawiony również życiorys Adama Branickiego. Analiza bilansów zostanie przeprowadzona w kontekście wszystkich części składowych sprawozdania finansowego jako jego główny element.

W artykule wykorzystano następujące metody badawcze: krytyczną analizę literatury przedmiotu, wybrane narzędzia analizy finansowej oraz analizę i interpretację dokumentacji księgowej.

Rozważania zawarte w niniejszej publikacji zmierzają do potwierdzenia dwóch tez. Zgodnie z pierwszą z nich struktura bilansów dóbr i interesów hrabiego Adama Branickiego (sprawozdań finansowych) odzwierciedla rodzaje działalności gospodarczej prowadzone przez właściciela. Zgodnie z drugą tezą zakres informacji ujawnianych w bilansach analizowanego okresu nie ulegał znaczącym zmianom.

1. Źródła do badań dziejów dóbr wilanowskich

Analiza dorobku polskich historyków rachunkowości dowodzi, że tematyka rachunkowości rolnej w dawnej Polsce została opisana w istniejących publikacjach z kilku perspektyw. Zagadnienie to w szeroki sposób ujął w swojej monografii R Łukasik (1963). Problematykę rachunkowości majątków ziemskich w Polsce od XVI do XIX wieku w świetle zapisów instruktarzy ekonomicznych ówczesnego okresu przedstawili

¹ We współczesnym języku polskim: bilans majątku i działalności gospodarczej.

m.in. E. Wojciechowski (1964, s. 151–173) i M. Turzyński (2016, s. 271–275; 2011, s. 211–225).

W trakcie przeglądu literatury zauważono także, że Wilanów jest przedmiotem badań naukowych specjalistów wielu dyscyplin. Pałac Wilanowski został dogłębnie opisany z perspektywy m.in.: historycznej, politycznej, społecznej, geograficznej, architektonicznej oraz artystycznej. Szczegółowość oraz wielość opracowań na temat historii i zasobów majątku wilanowskiego w różnych okresach jego rozwoju została podkreślona również na stronie internetowej Muzeum Pałacu². Podstawowe źródło do badań dziejów Wilanowa stanowią zasoby aktowe Archiwum Gospodarczego Wilanowskiego, przechowywane w Archiwum Głównym Akt Dawnych w Warszawie (dalej: AGAD). Zespół ten został podzielony na 42 serie. Zawiera on przede wszystkim akta o charakterze administracyjno-gospodarczym i nieliczne majątkowe oraz społeczne.

Na podstawie akt zespołu Archiwum Gospodarcze Wilanowskie M. Kłusek opracował pięciotomową serię publikacji pod nazwą *Dokumenty do dziejów wilanowskiej nieruchomości ziemskiej*. W książkach tych autor odwzorował dowody księgowe i sprawozdania finansowe wilanowskiej nieruchomości ziemskiej z okresu dwudziestolecia międzywojennego, uwzględniając przy tym niezbędne poprawki rachunkowe i opisy objaśniające. Stanowią one doskonałe źródło do badań dla historyka rachunkowości. W odniesieniu do niniejszego artykułu najbardziej istotna staje się pierwsza część wspomnianego cyklu wydawniczego, tj. tom I o podtytule *Bilanse Dóbr i Interesów Adama hr. Branickiego za lata 1928/1929, 1929/1930, 1931/1932, 1932/1933, 1933/1934, 1934/1935, 1935/1936 oraz Bilans Dóbr Wilanowskich i Interesów Adama hr. Branickiego za rok 1937/1938*³. W artykule zostaną wykorzystane również dokumenty źródłowe oraz inne publikacje związane z wilanowską nieruchomością ziemską.

2. Historia dóbr hrabiego Adama Branickiego do 1938 roku

W 1677 roku z inicjatywy króla Jana III Sobieskiego w posiadłości Milanów rozpoczęto budowę rezydencji letniej w stylu włoskim, od którego zaczerpnięto pierwszą nazwę pałacu – *Villa Nova*, a w późniejszym okresie spolszczono ją do formy Wilanów (Fijałkowski, 2011, s. 5–6). Majątek na przestrzeni kilku wieków, wskutek dziedziczenia i sprzedaży, pozostawał w posiadaniu przedstawicieli różnych, znamienitych rodów polskich, wśród których można wymienić: Czartoryskich, Lubomirskich, Potockich czy Branickich herbu Korczak. Na potrzeby niniejszego artykułu zostanie opisana historia i sytuacja gospodarcza Wilanowa dopiero od momentu, gdy nieruchomość tę przejęli w posiadanie członkowie rodu Branickich.

Hrabia Ksawery Branicki⁴ (1864–1926) odziedziczył Wilanów w 1892 roku po śmierci swojej krewnej – bezdzietnej Aleksandry Potockiej, zgodnie z wolą zmarłej

² www.wilanow-palac.pl (dostęp 15.05.2019).

³ Publikacja zawiera również bilans za rok 1936/1937, pomimo nieuwzględnienia go w tytule.

⁴ W literaturze nazywano go również Franciszkiem Ksawerym Branickim. Zobacz więcej w Ruszczyk (1991, s. 350–356).

zawartą w testamencie. Branicki w momencie otrzymania spadku był znanym przyrodnikiem, kontynuatorem dzieł swojego ojca Konstantego – wybitnego ornitologa. Ksawery Branicki na wzór swojego ojca był mecenasem, popularnych wówczas, wypraw naukowych. Próbując ochronić kolekcje zoologiczne swojego ojca przed rządem rosyjskim w 1887 roku zorganizował on Muzeum Branickich w Warszawie⁵. Ponadto Branicki oddawał się pasji bibliofilskiej. Wzbogacił on znacznie zasoby wilanowskiej biblioteki, którą jego syn, Adam Branicki, w 1932 roku przekazał w wieczysty depozyt Bibliotece Narodowej (Latos, 2007). Od momentu przejęcia Wilanowa przez Ksawerego Branickiego sytuacja ekonomiczna majątku pogarszała się (Lorentz, 1999, s. 7–8). Negatywny wpływ na stan nieruchomości wilanowskiej miała I wojna światowa i fakt udostępnienia przez przyrodnika pałacu i parku do publicznego użytku. Po odzyskaniu przez Polskę niepodległości walczono o przywrócenie wyglądu pałacu do pierwotnego stanu. Znaczące prace konserwatorskie nadzorowane przez Jarosława Wojciechowskiego przeprowadzono w latach 1922–1929 (Ruszczyc, 1991, s. 355–356). Ksawery Branicki był również właścicielem zamku Montrésor w środkowej Francji, gdzie zmarł i został pochowany w 1926 roku. Nie pozostawił po sobie testamentu.

Jedynymi spadkobiercami jego majątku byli: wdowa Anna Branicka z Potockich oraz troje dzieci – Katarzyna Branicka, Jadwiga Reyowa (z domu Branicka) oraz Adam Branicki. W związku ze zrzeczeniem się części majątku przez żonę, nieruchomości pozostałe w Polsce po Ksawerym Branickim odziedziczyły jego dzieci w trzech równych częściach (Kłusek, 2013, s. 43–47). Wartość majątku po zmarłym oszacowana w 1926 roku, na potrzeby określenia kwoty podatku spadkowego, sumarycznie wyniosła 12 804 486 zł, w tym wartość majątku Wilanowa – ok. 8,5 mln. Poprawność tego oszacowania może budzić pewne wątpliwości. Wartość wyceny przeprowadzonej dla samej wilanowskiej nieruchomości ziemskiej kilka lat później, tj. w 1934 roku wyniosła ponad 64 mln. Wycena sporządzona w okresie późniejszych oparta była na niezależnych ekspertyzach i cenach rynkowych nieruchomości (Kłusek, 2011, s. 9–13).

W drodze wewnętrznych ustaleń, spłat i podziału spadku pomiędzy rodzeństwem hrabia Adam Branicki otrzymał na wyłączność następujący majątek: dobra Wilanów wraz z przyległymi folwarkami (w powiatach grójeckim i warszawskim, w tym sześć odrębnie wydzielonych nieruchomości: „Wille Anin”, „Działki Anin”, „Folwark Dąbrówka”, „Folwark Służewiec”, „Folwark Paluch i część folwarku Służewiec”, „Kolonja Adamówka Wilanowska”). Jego własnością stały się też kamienice w Warszawie znajdujące się przy ul. Smolnej 32–38 i ul. Nowy Świat 18/20. Jadwiga Reyowa otrzymała natomiast Montrésor, którego właścicielami są obecnie jej potomkowie (Ruszczyc, 1991, s. 356).

Adam Branicki (1892–1947) po zakończeniu I wojny światowej wraz ze swoją małżonką Beatą Branicką osiadł w majątku Roś na grodzieńszczyźnie. W tamtejszym pałacu zorganizowali oni ochronkę dla sierot powracających z Rosji. Dodatkowo hrabia Branicki fundował stypendia dla dobrze zapowiadających się artystów (Latos, 2007). Hrabia Branicki przejął oddziedziczony majątek w 1929 roku. Wraz z nowym

⁵ W 1919 r. zostało przejęte przez Państwowe Muzeum Zoologiczne, a w 1952 r. przez Polską Akademię Nauk [za: Polski Słownik Biograficzny].

właścicielem zmienił się dotychczasowy zarząd nieruchomości spadkowej. Wieloletniego plenipotentą – Stanisława Rostkowskiego zastąpił Bolesław Kraczkiewicz. Do jego obowiązków należało m.in. kontrolowanie pracy następujących części składowych dóbr, tj.: nieruchomości warszawskich, lasów, gospodarstwa rolnego, ogrodów, parków, pałacu i muzeum oraz dóbr Roś. Funkcję zastępcy Kraczkiewicza i jednocześnie dyrektora zarządzającego dobrami wilanowskimi objął Józef Brensztiern-Pfanhauser (Kłusek, 2011, s. 13–14). Zarówno właściciel, jak i zarządcy nieruchomości stanęli przed wyzwaniem ratowania Wilanowa z opresji finansowej. Mimo podejmowanych prób majątek z biegiem czasu ubożał, a nieruchomości były coraz bardziej zadłużone. Do przyczyn takiej sytuacji można zaliczyć m.in.: utratę dóbr ukraińskich, parcelację dobytku przeprowadzoną w ramach reformy rolnej oraz ogólny regres gospodarczy państwa polskiego (Latos, 2007). Adam Branicki zmarł w 1945 roku jako nędzarz, nie pozostawiając po sobie majątku. Wilanów natomiast od 28 stycznia 1945 roku stał się jednym z Oddziałów Muzeum Narodowego w Warszawie (Ruszczyk, 1991, s. 421).

W analizowanym okresie wilanowska nieruchomość ziemską stanowiła nierozzerwalną całość, w której można wyodrębnić pewne części funkcjonalne, odpowiadające rodzajom prowadzonej działalności (Kłusek, 2017, s. 6). Wśród nich możemy wyróżnić: pałac w Wilanowie wraz z muzeum i ogrodem, gospodarstwo rolne i mleczne, lasy wilanowskie oraz ogrody i sady wilanowskie. Ponadto hrabia Adam Branicki dzierżawił domy w Warszawie zlokalizowane przy ulicy Smolnej oraz Nowy Świat (Olewnik, 2018, s. 201–226). W ramach działalności dóbr wilanowskich prowadzono gospodarstwo rolne, mleczne, rybne, gorzelnię oraz dzierżawiono grunty. W drodze dzierżawy udostępniano również część pałacu oraz jego otoczenia między innymi: place pod stragany, czy jezioro znajdujące się w pobliżu. Działalność pałacu i muzeum w Wilanowie skupiała się na sprzedaży biletów wstępu oraz przewodników i albumów tematycznych. Natomiast głównym dochodem z parku wilanowskiego była sprzedaż kwiatów ciętych i warzyw oraz wejściówek dla odwiedzających, które sprzedawano na miejscu oraz w sklepach w Warszawie (Kłusek, 2017, s. 11). Ponadto do zespołu pałacowo-parkowego zaliczano łąki służące do wypasu bydła. Eksploatacja lasów polegała głównie na wycince i sprzedaży drewna. Działalność ogrodów i sadów polegała na sprzedaży produktów ogrodnich. W okresie dwudziestolecia międzywojennego Wilanów był majątkiem skupiającym się na produkcji głównie o charakterze rolniczym oraz dzierżawie.

3. Sprawozdawczość finansowa w dobrach hrabiego Adama Branickiego w latach 1929–1938

Sprawozdawczość finansowa dóbr i interesów hrabiego Adama Branickiego zostanie zanalizowana za okres od 1 lipca 1929 roku do 30 czerwca 1938 roku. Dobór takiego przedziału czasowego jest podyktowany aspektami historycznymi i dostępnością sprawozdań wybranej majątności. W zbiorach Archiwum Gospodarczego Wilanowskiego nie jest dostępne sprawozdanie finansowe wilanowskiej nieruchomości ziemskiej za rok 1931/31. W ramach niniejszego artykułu nie zdecydowano się na omówienie bilansu sporządzonego za rok obrotowy 1928/1929 z powodu ograniczonego zakresu informacyjnego.

Ograniczenie zakresu czasowego analizowanych materiałów do lat 1929–1938 pozwoli na przeprowadzenie rzetelnej analizy porównawczej bilansów dóbr wilanowskich i otrzymanie porównywalnych wyników. Rok 1929 to okres, od którego Adam Branicki sprawuje rzeczywistą kontrolę nad przejętym majątkiem.

W tomie I. serii pt. *Dokumenty do dziejów wilanowskiej nieruchomości ziemskiej* Klusek wyróżnia dwadzieścia części składowych bilansu dóbr i interesów hrabiego Adama Branickiego (Klusek, 2011, s. 5–8). Ogół wszystkich elementów sprawozdania zachowanego w AGAD nosi nazwę bilansu dóbr i interesów Adama hr. Branickiego. Z punktu widzenia współczesnej teorii rachunkowości części te w niniejszym artykule zostaną wyodrębnione, a całość dostępnych dokumentów opisujących sytuację majątkowo-finansową wilanowskiej nieruchomości ziemskiej zostanie nazwany sprawozdaniem finansowym. W dalszej części artykułu analizie zostanie poddany tylko bilans dóbr wilanowskich jako główny element sprawozdania finansowego.

Analizie zostaną poddane dokumenty sporządzone w następujących latach: 1929/1930, 1931/1932, 1932/1933, 1933/1934, 1934/1935, 1935/1936, 1936/1937 oraz 1937/1938. Rok gospodarczy obejmuje okres od 1 lipca danego roku do 30 czerwca roku następnego. Momentem bilansowym jest zawsze dzień 30 czerwca roku następnego. Każde z analizowanych sprawozdań finansowych ma postać księgi oprawnej rozmiaru A4, wypełnionej maszynopisem. Z treści zasobów Archiwum Gospodarczego Wilanowskiego⁶ wynika, że dokumenty te sporządzano w minimum dwóch egzemplarzach, które przechowywano w kasie generalnej i kasie domowej. Na pierwszych stronach bilansu widniały pieczętki wraz z podpisami głównego buchaltera – Stanisława Rosińskiego⁷ oraz plenipotenty Adama hr. Branickiego – Józefa Brenstierna-Pfanhausera. W tabeli 1 zestawiono listę sygnatur zawierającą oryginały sprawozdań finansowych dóbr wilanowskich z okresu 1929–1938 z działu XVI AGAD, noszącego nazwę *Kasa Generalna i Kasa Domowa Potockich, potem Branickich*.

Tabela 1. Lista jednostek aktowych z Działu XVI Archiwum Gospodarczego Wilanowskiego, zawierających oryginalne bilanse dóbr i interesów hrabiego Adama Branickiego za lata 1929–1938

Numer teczki	Nazwa	Karta tytułowa
367	Bilans za rok gospodarczy 1929/30	Bilans dóbr i interesów Adama Hr. Branickiego w dniu 30 czerwca 1930 r.
368	Bilans za rok 1931/32	Bilans dóbr i interesów Adama Hr. Branickiego w dniu 30 czerwca 1932 r. (kasa generalna)
369	Bilans za rok 1931/32	Bilans dóbr i interesów Adama Hr. Branickiego w dniu 30 czerwca 1932 r. (kasa domowa)

⁶ Sprawozdanie finansowe za rok gospodarczy 1931/32 zachowało się w dwóch identycznych kopiach, tj. AGAD, AGWil – Dział XVI, sygn. 368–369.

⁷ Wynika to z analizy materiałów źródłowych. Nie można odczytać podpisu głównego buchaltera z dokumentów.

Numer teczki	Nazwa	Karta tytułowa
370	Bilans 1932/33	Bilans dóbr i interesów Adama Hr. Branickiego w dniu 30 czerwca 1933 r.
371	Bilans 1933/34	Bilans dóbr i interesów Adama Hr. Branickiego w dniu 30 czerwca 1934 r.
372	Bilans 1934/35	Bilans dóbr i interesów Adama Hr. Branickiego w dniu 30 czerwca 1935 r.
373	Bilans 1935/36	Bilans dóbr i interesów Adama Hr. Branickiego w dniu 30 czerwca 1936 r.
374	Bilans 1936/37	Bilans dóbr i interesów Adama Hr. Branickiego w dniu 30 czerwca 1937 r.
375	Bilans 1937/38	Bilans dóbr Willanowskich i interesów Adama Hr. Branickiego w dniu 30 czerwca 1938 r.

Źródło: opracowanie własne.

Strukturę sprawozdania finansowego dóbr wilanowskich prezentuje schemat 1.

Schemat 1. Elementy bilansów dóbr i interesów hrabiego Adama Branickiego w latach 1929–1938

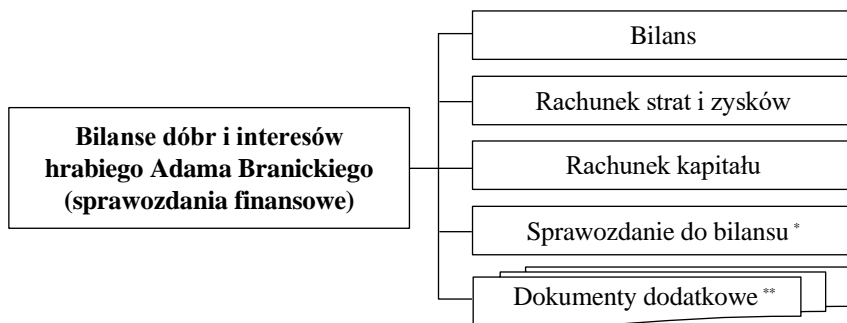

* Zamieszczane w sprawozdaniu od roku obrotowego 1934/1935.

** Dokumenty dodatkowe zostały zaprezentowane w tabeli 2.

Źródło: opracowanie własne.

Na sprawozdanie finansowe sporządzane w dobrach i interesach hrabiego Adama Branickiego w latach 1929–1938, składały się następujące elementy: bilans, rachunek „Strat i Zysków”, rachunek „Kapitału”, sprawozdanie do Bilansu⁸ (zamieszczane od roku obrotowego 1934/1935) oraz dokumenty dodatkowe, których liczba zmieniała się w analizowanym okresie (zob. tab. 2).

⁸ Nazewnictwo oryginalne, stosowane w dokumentach źródłowych. W dalszej części artykułu posłużono się nazwami stosowanymi obecnie.

Nazwa dokumentu	1929/30	1931/32	1932/33	1933/34	1934/35	1935/36	1936/37	1937/38
Wykaz procentów i prowizji uzyskanych	tak	tak	tak	tak	tak	tak	tak	tak
Sprawozdanie z parcelacji*	nie	tak	tak	tak	tak	tak	tak	tak
Sprawozdanie ze sprzedaży gruntów	nie	tak	nie	nie	nie	nie	tak	tak
Sprawozdanie z rachunku amortyzacji	nie	tak	tak	tak**	tak	tak	tak	tak
Wykaz zadłużenia w bankach	nie	tak	tak	tak	tak	tak	tak	tak
Gwarancje uzyskane	nie	tak	tak	tak	nie	tak	tak	tak
Dokumenty otrzymane w cudzym depozycie	nie	tak	tak	nie	nie	nie	nie	tak
Gwarancje wydane	nie	tak	tak	tak	tak	tak	tak	tak
Dokumenty wydane w depozycie	nie	tak	tak	nie	nie	nie	nie	nie
Dłużnicy wątpliwi	nie	nie	tak	tak	tak	tak	tak	tak
Depozyt ordynacji Roś z zastrzeżeniem	nie	nie	tak	tak	nie	tak	tak	tak
Wykaz niewypłaconych wynagrodzeń procentowych	nie	nie	nie	tak	tak	tak	tak	tak
Sprawozdanie z rachunku Właściciela	nie	nie	nie	nie	nie	nie	tak	tak
Wykaz wypłaconych wynagrodzeń pracowników Gł. Zarządu	nie	nie	nie	nie	nie	nie	tak	tak
Liczba dokumentów	18	23	24	23	21	22	25	26

* W podziale na poszczególne folwarki.

** Od roku 1933/34 element ten nazwano, zgodnie z wymogami kodeksu handlowego z 1934 r., sprawozdaniem z rachunku kapitału amortyzacyjnego.

Źródło: opracowanie własne.

Liczba elementów sprawozdania finansowego wilanowskiej nieruchomości ziemskiej wpływa na jego czytelność oraz pozwala na łatwe odnalezienie szczegółowych informacji. Analizując treść tabeli 2 można wskazać 14 dokumentów dodatkowych, pojawiających się we wszystkich sprawozdaniach finansowych badanego okresu, do których należą: sprawozdanie roczne rachunku „Dobra Wilanowskie”, sprawozdanie roczne rachunku „Ogrody i Sady”, sprawozdanie roczne rachunku „Lasy Wilanowskie”, wykaz pozostałości w bankach, wykaz dłużników, wykaz papierów wartościowych; wykaz weksli, wykaz sum przechodnich debetowych, wykaz wierzycieli, wykaz akceptów⁹, wykaz sum przechodnich¹⁰ kredytowych, wykaz kosztów ogólnych, wykaz procentów i prowizji zapłaconych oraz wykaz procentów i prowizji uzyskanych. Zmiany w działalności majątku w danym roku obrotowym, podejmowane decyzje gospodarcze oraz aspekty prawne powodowały, że liczba i charakter elementów dodatkowych zawartych w sprawozdaniu wilanowskiej nieruchomości ziemskiej w analizowanym okresie zmieniała się. Z analizy danych tabeli 2 wynika, że jednostka dokonywała inwestycji tylko w roku 1929/1930, co wpłynęło na załączenie do sprawozdania finansowego wykazu inwestycji w budowie oraz wykazu inwestycji uskutecznionych¹¹ i przeniesionych na rachunek nieruchomości. Natomiast wprowadzenie postanowień reformy parcelacyjnej spowodowało wystąpienie sprawozdania z parcelacji od roku 1931/1932. Z uwagi na sprzedaż kamienic przy ul. Smolnej i ul. Nowy Świat sprawozdanie rachunku eksploatacji domów w Warszawie dołączano tylko do roku 1934/1935. Analiza treści nowo wprowadzanych dokumentów dodatkowych pozwala zauważyć, że niektóre z nich miały na celu zwiększenie kontroli właściciela nad majątkiem. Z biegiem czasu sprawozdania finansowe dóbr wilanowskich dostarczały coraz bardziej szczegółowych informacji na temat wypłacanych wynagrodzeń czy rachunku właściciela.

Osoba sporządzająca bilanse dóbr i interesów hrabiego Adama Branickiego nie wskazuje podstawy prawnej ich sporządzania. Pomimo wprowadzenia w latach 30. XX wieku w polskim prawodawstwie gospodarczym jednolitego wzoru bilansu nie znajduje on odwzorowania w analizowanych dokumentach¹². Kwerenda zasobu Archiwum Gospodarczego Wilanowskiego nie dostarczyła także informacji na temat regulacji wewnętrznych w zakresie systemu księgowości. Należy wobec tego przypuszczać, że pochodzą one aż z 1819 roku. Dokumentem regulującym podstawowe zasady

⁹ Akcept – papier wartościowy, rodzaj weksla.

¹⁰ Sumy przechodnie – rozliczenia międzyokresowe.

¹¹ Zakończonych i oddanych do użytkowania.

¹² Mowa tutaj o: rozporządzeniu Ministrów: Przemysłu i Handlu oraz Skarbu z dnia 20 kwietnia 1934 r. w sprawie wykonania rozporządzenia Prezydenta Rzeczypospolitej z dnia 27 października 1933 r. o zasadach sporządzania bilansów, zamknięć rachunkowych i sprawozdań osób prawnych, obowiązanych do prowadzenia ksiąg handlowych (Dz. U. nr 37, poz. 337) oraz rozporządzeniu Prezydenta Rzeczypospolitej z dnia 27 czerwca 1934 r. – *Kodeks handlowy* (Dz. U. 1934, nr 57, poz. 502). Zobacz więcej w: Sojak, Banaszekiewicz (2018, s. 11–19).

sporządzania bilansu w wilanowskiej nieruchomości ziemskiej, takie jak: moment sporządzania sprawozdań, rok obrotowy (stan interesów od św. Jana do św. Jana), czy podział majątku (na aktywa i pasywa), jest ustanowienie rachunkowości Kasy Jeneralnej Wilanowskiej z 1819 roku¹³. Ówcześni właściciele dóbr wilanowskich zauważają potrzebę usystematyzowania rachunkowości w zarządzanym przez nich majątku. W dokumencie zostają również określone podstawowe funkcje bilansu. O znaczeniu i roli bilansu można przeczytać tam, następujące słowa: „[...] i tak rzuciwszy okiem na Tabellę widzieć można ile było ogółem opłaconego długu, ile procentów? Ile pensyi i gracyi? Ile kosztowało prawo, ile expens sosnowa, ile extra ordynacyja, naukowiec, ile Administracyja Dóbr w Królestwie Polskim?”¹⁴. Oprócz funkcji informacyjnej i analitycznej w instrukcji zwrócono także uwagę na funkcję kontrolną bilansu i potrzebę „rzetelności liczb w nim wykazywanych, tak aby zupełnie odzwierciedlały rzeczywistość”. W omawianym dokumencie podzielono składniki bilansu na aktywa i pasywa, zwane również summą długów. Dokument ten nie precyzuje zasad wyceny składników majątku i źródeł jego finansowania. Instrukcja ta wskazuje na kroki konieczne do sporządzenia prawidłowego bilansu majątkowego, jednak nie podaje szczegółowej klasyfikacji bilansowej. Załącznik do tej wewnętrznej regulacji stanowi bilans sporządzony za lata 1816–1819, gdzie nazwy poszczególnych składników bilansowych wskazują na ich pochodzenie, a nie rodzaj (np. majątek Stanisławowski). Warto podkreślić, że nazewnictwo bilansu dóbr wilanowskich zmieniało się na przestrzeni lat. Dokument ten nazywano wykazem stanu interesów, rachunkiem pieniężnym oraz bilansem (rys. 1).

Rysunek 1. Nazewnictwo bilansu dóbr wilanowskich w latach 1816–1939

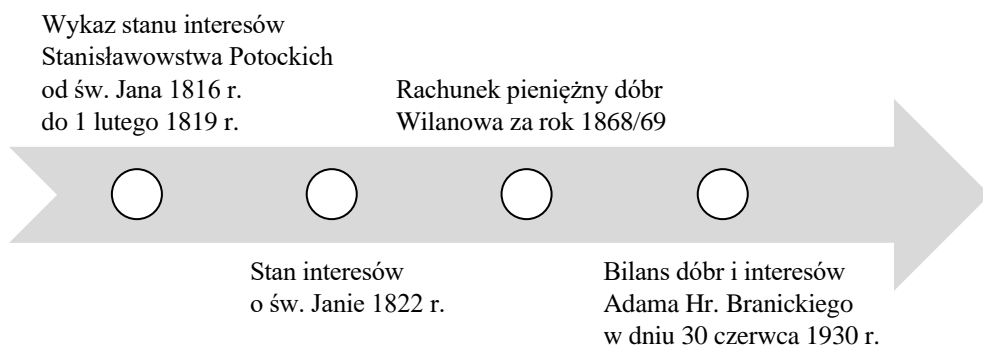

Źródło: opracowanie własne na podstawie: AGAD, AGWil – Dział XVI, sygn. 157a, 157b, 162, 367, Dział XXIII, sygn. 270.

¹³ AGAD, Archiwum Gospodarcze Wilanowskie – Dział XVI, sygn. 157a i 157b, Ustanowienie rachunkowości Kasy Jeneralnej wilanowskiej.

¹⁴ AGAD, Archiwum Gospodarcze Wilanowskie – Dział XVI, sygn. 157a i 157b, Ustanowienie rachunkowości Kasy Jeneralnej wilanowskiej.

4. Bilans w latach 1929–1938

Bilans majątkowy w dobrach i interesach hrabiego Adama Branickiego w latach 1929–1938 ma postać konta księgowego i posiada dwustronny charakter. Pozycje sklasyfikowano w dwóch grupach bilansowych: jako stan czynny, tj. aktywa, bądź jako stan bierny, tj. pasywa. Bilanse zostały sporządzone przy zachowaniu zasady równowagi bilansowej. Kwoty sumaryczne aktywów i pasywów są sobie równe. W prezentacji składników majątku i źródeł jego finansowania dóbr wilanowskich zachowano zasadę wewnętrznych sumowań.

Forma, sposób prezentacji i szczegółowość pozycji wykazywanych w bilansie w latach 1929–1938 jest podobna. Z tego względu pozycje występujące w aktywach i pasywach wskazanych bilansów zostaną opisane łącznie. Najważniejsze pozycje stanu czynnego oraz stanu biernego zostaną zaprezentowane w zestawieniach tabelarycznych.

W stanie czynnym można wyodrębnić kilka głównych grup bilansowych. Należą do nich: nieruchomości; tereny parcelowane; inwestycje w budowie; urządzenia; kasa; banki¹⁵; dobra wilanowskie¹⁶; ogrody i sady¹⁷; lasy; inwentarz zarządu pałaców, muzeum i parków; ruchomości; należności; papiery wartościowe i weksle; kwoty roku przyszedłego oraz gwarancje i dokumenty w depozycie. Większość z wymienionych grup aktywów stanowi sumę szczegółowych pozycji bilansowych. W bilansach analizowanego okresu do nieruchomości zaliczono wartości m.in.: poszczególnych pałaców, gruntów, domów w Warszawie i Paryżu, budowli i zabudowań dóbr wilanowskich oraz melioracji. Po stronie aktywów wykazano również kwoty terenów parcelowanych w posiadłościach: „Służew-Służewiec”, „Marysin Wawerski” czy „Wawer-Anin” oraz wartość gruntów wydzielonych przy parcelacji. Kolejną pozycją bilansową są inwestycje w budowie. Jest to pozycja pojedyncza, występująca tylko w kilku okresach sprawozdawczych. Zamiennie nazywana jest inwestycją w wykonaniu. W grupie urządzenia wyodrębniono wartość urządzeń stawów rybnych w Żabieńcu oraz urządzeń instalacji elektrycznej w Wilanowie. W stanie czynnym analizowanych bilansów wydzielono również wartość środków pieniężnych w poszczególnych kasach (np. kasa główna, czy kasy należące do konkretnych zarządów) oraz banku. Na wartość dóbr Wilanowskich składały się głównie takie pozycje jak: inwentarz żywy, inwentarz martwy, stan zasiewów, czy wartość ryb i zarybku. W grupie ogrodów i sadów wyodrębniono kwoty: inwentarza żywego i martwego, magazyny oraz remanentów poszczególnych ogrodów (m.in.: w Natolinie i Zawadach). Na wartość lasów składała się wartość

¹⁵ Banki – wartość sald końcowych rachunków bankowych jednostki.

¹⁶ Od roku gospodarczego 1935/1936 pozycja ta występuje w bilansie pod nazwą „Zarząd Pałaców i Gospodarstwa Rolnego”.

¹⁷ Od roku gospodarczego 1935/1936 pozycja ta występuje w bilansie pod nazwą „Zarząd Ogrodów Wilanowskich”.

inwentarza żywego i martwego oraz remanenty leśnictw (m.in.: leśnictwa Chojnów i leśnictwa Kabaty). Inwentarz zarządu pałaców, muzeum i parków występuje w bilansie po stronie aktywów w podziale na inwentarz żywy oraz inwentarz martwy. W stanie czynnym w ruchomościach wyszczególniono zbiory muzealne oraz ruchomości prywatne. Kwoty należności to wartość zsumowana na potrzeby poniższego zestawienia, zawierająca wartości pozycji takich jak: dłużnicy, dłużnicy wątpliwi, dłużnicy za akcepty wydane, nabywcy działek oraz dzierżawcy. W grupie papierów wartościowych i weksli wyróżniono weksle, weksle w zastawie oraz weksle w egzekucji. Kwoty roku przyszłego w poszczególnych okresach sprawozdawczych stanowią sumę kilku pozycji, tj. procenty roku przyszłego, koszty ogólne roku przyszłego oraz sumy przechodnie. Grupa aktywów o nazwie gwarancje i dokumenty w depozycie zawierała kwoty: depozytów ordynacji „Roś” z zastrzeżeniem, gwarancji uzyskanych, dokumentów otrzymanych w depozycie oraz pozycja różni (sumy za gwarancje wydane i za dokumenty wydane w depozycie). Wartość głównych grup bilansowych stanu czynnego w latach 1929–1938 przedstawiono w tabeli 3.

Suma wartości wykazanych w stanie czynnym w latach 1932–1938 wahała się najczęściej między 50 a 60 mln złotych. Grupami bilansowymi kształtującymi sumę bilansową w stanie czynnym były gwarancje i dokumenty w depozycie oraz nieruchomości. Strukturę procentową aktywów w bilansach dóbr i interesów hrabiego Adama Branickiego sporządzonych za lata 1929–1938 zaprezentowano w tabeli 4.

Na wartość majątku wilanowskiej nieruchomości ziemskiej w latach 1929–1938 w dużym stopniu wpływały posiadane nieruchomości, tereny parcelowane oraz gwarancje i dokumenty otrzymane w depozycie¹⁸. W owych latach najczęściej gwarancji jednostka uzyskała z Państwowego Banku Rolnego. Wartości majątku trwałego (urządzeń), dóbr wilanowskich, ogrodów i sadów, lasów czy inwentarza zarządu pałaców, muzeum i parków stanowiły niewielki odsetek sumy stanu czynnego wykazywanego w bilansach majątkowych omawianego okresu.

¹⁸ Szczegółowe informacje można znaleźć w dokumentach dodatkowych (począwszy od roku 1931/1932), takich jak: gwarancje uzyskane oraz dokumenty otrzymane w cudzym depozycie.

Tabela 3. Wartość głównych grup bilansowych stanu czynnego w latach 1929–1938

Stan czynny	1929/30	1931/32	1932/33	1933/34	1934/35	1935/36	1936/37	1937/38
Nieruchomości	10 443 696,06	10 105 213,30	9 514 504,45	13 557 656,53	12 895 896,08	12 866 282,81	12 811 267,22	12 638 035,63
Tereny parcelowane	112 365,00	6 967 598,98	8 844 064,38	7 425 590,64	10 206 180,44	8 454 237,53	6 450 174,49	5 114 137,08
Inwestycje w wykonaniu	157 783,51	–	–	–	485,70	–	1 335,45	23 283,92
Urządzenia	–	408 603,61	408 603,61	408 383,61	408 383,61	409 050,15	409 050,15	411 736,35
Kasa	59 951,18	7 348,95	5 682,84	17 570,43	28 207,16	49 689,47	23 702,64	24 082,77
Banki	1 236 974,50	38 040,31	22 222,17	114 997,63	2 530,05	658 270,64	98 259,34	54 569,58
Dobra wilanowskie	361 136,38	293 297,42	264 171,62	194 993,20	163 126,85	175 571,69	188 354,97	235 646,57
Ogrody i sady	131 644,87	102 375,04	91 756,30	80 364,68	77 729,15	78 305,67	95 158,95	113 456,58
Lasy	130 110,93	31 703,03	26 304,28	29 088,83	31 180,18	25 203,08	15 033,82	27 333,59
Inwentarz zarządu pałaców, muzeum i parków	8 760,64	9 357,29	9 357,29	9 832,59	10 786,32	986,03	1 688,18	4 241,83
Ruchomości	659 852,36	1 182 342,25	1 176 210,33	1 184 036,33	1 181 438,33	650 438,33	643 308,33	643 497,33
Należności	4 673 188,85	1 651 875,89	2 025 285,56	2 309 741,52	1 896 366,32	1 250 571,05	978 378,26	631 614,95
Papiery wartościowe i weksle	83 022,75	465 384,91	205 672,67	420 787,67	341 595,27	160 552,15	49 231,49	59 469,35
Koszty i procenty roku przyszłego (w tym sumy przeodnie)	1 381 366,89	398 040,03	419 347,25	432 580,01	139 844,74	180 730,92	199 304,80	141 323,84
Gwarancje i dokumenty w depozycie	5 418 765,00	21 738 335,21	30 398 466,52	25 550 698,44	23 834 296,36	35 866 887,32	35 729 967,16	37 008 349,47
Suma	24 858 618,92	43 399 516,22	53 411 649,27	51 736 322,11	51 218 046,56	60 826 776,84	57 694 215,25	57 130 778,84

Źródło: opracowanie własne na podstawie: AGAD, AGWil – Dział XVI, sygn. 367–375.

Tabela 4. Struktura stanu czynnego w latach 1929–1938 (w %)

Stan czynny	1929/30	1931/32	1932/33	1933/34	1934/35	1935/36	1936/37	1937/38
Nieruchomości	42,01	23,28	17,81	26,21	25,18	21,15	22,21	22,12
Tereny parcelowane	0,45	16,05	16,56	14,35	19,93	13,90	11,18	8,95
Inwestycje w budowie	0,63	–	–	–	0,00	–	0,00	0,04
Urządzenia	–	0,94	0,77	0,79	0,80	0,67	0,71	0,72
Kasa	0,24	0,02	0,01	0,03	0,06	0,08	0,04	0,04
Banki	4,98	0,09	0,04	0,22	0,00	1,08	0,17	0,10
Dobra wilanowskie	1,45	0,68	0,49	0,38	0,32	0,29	0,33	0,41
Ogrody i sady	0,53	0,24	0,17	0,16	0,15	0,13	0,16	0,20
Lasy	0,52	0,07	0,05	0,06	0,06	0,04	0,03	0,05
Inwentarz Zarządu Pałaców, Muzeum i Parków	0,04	0,02	0,02	0,02	0,02	0,00	0,00	0,01
Ruchomości	2,65	2,72	2,20	2,29	2,31	1,07	1,12	1,13
Należności	18,80	3,81	3,79	4,46	3,70	2,06	1,70	1,11
Papiery wartościowe i weksle	0,33	1,07	0,39	0,81	0,67	0,26	0,09	0,10
Koszty i procenty roku przyszłego (w tym sumy przechodnie)	5,56	0,92	0,79	0,84	0,27	0,30	0,35	0,25
Gwarancje i dokumenty w depozycie	21,80	50,09	56,91	49,39	46,53	58,97	61,93	64,78
Suma	100	100	100	100	100	100	100	100

Źródło: opracowanie własne na podstawie: AGAD, AGWiI – Dział XVI, sygn. 367–375.

Stan bierny bilansów wilanowskiej nieruchomości ziemskiej w latach 1929–1939, w porównaniu do szczegółowości i rozdrobnienia elementów składowych stanu czynnego, prezentuje pozycje zwarte i pojedyncze. Liczba składników pasywów, wykazywanych w omawianych bilansach, jest dużo mniejsza niż liczba pozycji aktywów. Nazewnictwo źródeł finansowania występujących w stanie biernym jest jednoznaczne oraz określa charakter danego kapitału (własny bądź obcy). Warto podkreślić, że na przestrzeni lat pozycje pasywów zmieniały się. Niektóre z nich pojawiły się epizodycznie, tylko w jednym bądź dwóch z analizowanych okresów sprawozdawczych, po czym zniknęły ze struktury stanu biernego. Do takich składników należą: zaległe zobowiązania z tytułu eksploatacji domów, różni (sumy za dzierżawę bądź z tytułu innych zobowiązań), kaucje otrzymane, zasądzone koszty procesu, nadzwyczajna danina majątkowa (pojawiająca się w latach 1933/1934 oraz 1934/1935), przyjęte zobowiązania wekslowe żyrowane, ogrody i sady, procenty niewypłacone, procenty uzyskane roku przyszedłego oraz rezerwa na należne wierzycielom nieuiszczone procenty i prowizje. Natomiast do składników pasywów pojawiających się w prawie wszystkich omawianych okresach sprawozdawczych należy zaliczyć następujące pozycje: długi hipoteczne, wierzyciele, nabywcy działek (zaliczki), banki, akcepty, podatki, niewypłacone wynagrodzenia, sumy przechodnie, kapitał amortyzacyjny¹⁹, kapitał oraz gwarancje. Pozycja długi hipoteczne prezentuje wartość pożyczek zaciągniętych pod zastaw posiadanych nieruchomości. Wierzyciele to wartość obliczona na potrzeby tabeli 5 jako suma dwóch następujących kwot: wierzyciele oraz wierzyciele za weksle otrzymane. Grupa pasywów o nazwie nabywcy działek prezentuje sumaryczną wartość zaliczek za grunty nabywane przez kontrahentów drogą parcelacji lub poza parcelacją. Wartość zadłużeń bankowych pokazuje składnik pasywów o nazwie banki. Akcepty zostały ujęte natomiast jako pozycja akcepty bądź składnik występujący jako ostatni w stanie biernym, tzw. akcepty gwarancyjne. W gwarancjach występujących pod postacią pasywów wyróżniono cztery składniki tj.: ordynacja „Roś” rachunek depozytowy z zastrzeżeniem, gwarancje wydane w depozycie, różni za gwarancje uzyskane oraz różni za dokumenty otrzymane w depozycie. Wartość podatków obejmowała kwoty: podatku spadkowego i podatku majątkowego. Niewypłacone wynagrodzenia obejmowały natomiast kwoty niewypłaconych pracownikom pensji oraz niewypłaconych wynagrodzeń procentowych²⁰. W stanie biernym, podobnie jak w stanie czynnym, wystąpiła pozycja sumy przychodnie. Jako pasywa wykazano również wartość kapitału oraz kapitału amortyzacyjnego (tab. 5).

Z analizy struktury stanu biernego wynika, że na sumę stanu biernego składały się w największym stopniu następujące pozycje: banki, akcepty, kapitał oraz gwarancje (tab. 6).

¹⁹ Kapitał amortyzacyjny – narastająca wartość odpisów amortyzacyjnych.

²⁰ Pracownicy pełniący wyższe funkcje np. zarządca dóbr i interesów hrabiego Branickiego posiadali papiery wartościowe (w analizowanym okresie maksymalnie pięć osób), od których corocznie należał się odpowiedni procent.

Tabela 5. Wartość poszczególnych składników stanu biernego w latach 1929–1938

Stan bierny	1929/30	1931/32	1932/33	1933/34	1934/35	1935/36	1936/37	1937/38
Długi hipoteczne	1 544 948,30	1 501 167,12	1 500 041,07	1 499 458,98	1 706 500,00	1 697 871,51	1 718 160,35	1 708 728,70
Wierzyciele	275 828,90	2 213 924,22	2 195 617,00	2 454 160,87	2 350 741,53	1 662 917,41	1 216 071,08	919 060,85
Zaległe zobowiązania z eksploatacji domów	–	–	–	2 431,81	1 234,58	467,58	455,08	82 837,04
Nabywcy działek (zaliczki)	57 963,00	159 213,30	242 616,25	183 543,70	193 016,20	227 430,13	239 468,12	449 558,11
Różni (za dzierżawy; z tyt. zobowiązań)	–	–	–	–	2 550,00	489,11	329,08	279,08
Kaucje otrzymane	–	–	–	–	–	20 000,00	15 000,00	10 000,00
Zasądzone koszty procesu	–	–	–	–	–	99 789,50	87 789,50	73 789,50
Banki	–	6 846 709,11	3 865 704,77	3 719 437,90	949 971,43	10 567 698,83	9 651 839,27	9 083 215,85
Akcepty	9 444 343,53	9 247 779,50	12 972 591,21	11 523 679,38	13 541 590,73	3 384 788,20	2 272 240,68	1 727 599,40
Podatki (spadkowy i majątkowy)	359 058,48	128 482,87	85 739,32	85 739,32	85 739,32	–	–	–
Nadzwyczajna danina majątkowa	–	–	–	5 627,98	9 111,35	–	–	–
Niewypłacone wynagrodzenia	–	–	56 732,00	77 997,51	99 125,58	19 654,13	19 432,19	11 790,99
Przyjęte zobowiązania wekslowe żyrowane	–	–	18 529,06	18 529,06	–	–	–	–
Sumy przechodnie	1 765,04	95 716,07	527 474,59	531 006,95	66 462,78	67 454,13	62 355,06	22 484,92
Ogrody i sady	–	14 587,49	–	–	–	–	–	–
Kapitał amortyzacyjny	–	189 427,10	326 640,89	400 685,31	199 813,91	255 493,91	308 714,43	366 070,46
Procenty niewypłacone	–	256 203,44	–	–	–	–	–	–

ciąg dalszy tabeli 5

Stan bierny	1929/30	1931/32	1932/33	1933/34	1934/35	1935/36	1936/37	1937/38
Procenty uzyskane roku przyszłego	–	338,09	–	–	–	–	–	–
Rezerwa na należne wierzycielom nieuiszczone procenty i prowizje	–	–	144 639,99	–	–	–	–	–
Kapitał	7 755 946,67	1 007 632,70	1 076 856,60	5 683 324,90	8 177 892,79	6 955 835,08	6 372 393,25	5 667 014,47
Gwarancje (akcepty gwarancyjne)	5 418 765,00	21 738 335,21	30 398 466,52	25 550 698,44	23 834 296,36	35 866 887,32	35 729 967,16	37 008 349,47
Suma	24 858 618,92	43 399 516,22	53 411 649,27	51 736 322,11	51 218 046,56	60 826 776,84	57 694 215,25	57 130 778,84

Źródło: opracowanie własne na podstawie: AGAD, AGWil – Dział XVI, sygn. 367–375.

Tabela 6. Struktura stanu biernego w latach 1929–1938

Stan bierny	1929/30	1931/32	1932/33	1933/34	1934/35	1935/36	1936/37	1937/38
Długi hipoteczne	6,21	3,46	2,81	2,90	3,33	2,79	2,98	2,99
Wierzyciele	1,11	5,10	4,11	4,74	4,59	2,73	2,11	1,61
Zaległe zobowiązania z eksploatacji domów	–	–	–	0,00	0,00	0,00	0,00	0,14
Nabywcy działek (zaliczki)	0,23	0,37	0,45	0,35	0,38	0,37	0,42	0,79
Różni (za dzierżawy; z tyt. zobowiązań)	–	–	–	–	0,00	0,00	0,00	0,00
Kaucje otrzymane	–	–	–	–	–	0,03	0,03	0,02
Zasądzone koszty procesu	–	–	–	–	–	0,16	0,15	0,13
Banki	–	15,78	7,24	7,19	1,85	17,37	16,73	15,90
Akcepty	37,99	21,31	24,29	22,27	26,44	5,56	3,94	3,02
Podatki (spadkowy i majątkowy)	1,44	0,30	0,16	0,17	0,17	–	–	–
Nadzwyczajna danina majątkowa	–	–	–	0,01	0,02	–	–	–
Niewypłacone wynagrodzenia	–	–	0,11	0,15	0,19	0,03	0,03	0,02
Przyjęte zobowiązania wekslowe żyrowane	–	–	0,03	0,04	–	–	–	–
Sumy przechodnie	0,01	0,22	0,99	1,03	0,13	0,11	0,11	0,04
Ogrody i sady	–	0,03	–	–	–	–	–	–
Kapitał amortyzacyjny	–	0,44	0,61	0,77	0,39	0,42	0,54	0,64
Procenty niewypłacone	–	0,59	–	–	–	–	–	–
Procenty uzyskane roku przyszedłego	–	0,00	–	–	–	–	–	–
Rezerwa na należne wierzycielom nieuiszczone procenty i prowizje	–	–	0,27	–	–	–	–	–
Kapitał	31,20	2,32	2,02	10,99	15,97	11,44	11,05	9,92
Gwarancje (akcepty gwarancyjne)	21,80	50,09	56,91	49,39	46,53	58,97	61,93	64,78
Suma	100	100	100	100	100	100	100,00	100

Źródło: opracowanie własne na podstawie: AGAD, AGWiI – Dział XVI, sygn. 367–375.

Głównym źródłem finansowania wilanowskiej nieruchomości ziemskiej były gwarancje uzyskane oraz akcepty²¹. Warto podkreślić, że udział kapitału w finansowaniu majątku w latach 1930–1938 był znikomym, ponieważ wahał się na poziomie od 2% do 15% wartości sumy bilansowej.

Dostępne bilanse dóbr wilanowskich z okresu 1929–1938 wskazują rosnącą wartość zadłużenia i strukturę kapitału zmieniającą się z biegiem czasu na niekorzyść właściciela. Należy zauważyć, że zadłużenie to nie wynikało z przeprowadzanych prac konserwatorskich w obrębie dóbr wilanowskich. Analiza bilansów potwierdza, że na odbudowę i zabezpieczenie majątku wilanowskiego w latach 1931–1935 przeznaczano niewielkie kwoty. Niewiadome pozostaje, na co Branicki przeznaczał resztę pieniędzy. Można przypuszczać, że pozyskiwane pieniądze hrabia przekazywał na spłatę długów wobec sióstr (Kłusek, 2011, s. 14–17). W latach 1933–1934, na skutek sprzedaży gruntów, sytuacja finansowa Wilanowa nieznacznie się poprawiła. Jednak w dalszej perspektywie uzdrowienie finansów wilanowskiej nieruchomości nie nastąpiło. Pogarszająca się sytuacja finansowa owych dóbr wzbudzała również niepokój wierzycieli. W 1935 roku Polski Bank Rolny wszczął przeciwko Branickiemu postępowanie egzekucyjne (Kłusek, 2011a, s. 29–30). Wyniki lustracji skarbowej dóbr ziemskich Wilanów, przeprowadzonej na dzień 1 kwietnia 1939 roku wskazywały, że łączna kwota zobowiązań dłużnych wynosiła 13 286 984 zł (Kłusek, 2011, s. 34–35). Wierzyciele dochodzili swoich roszczeń wobec Adama Branickiego na drodze sądowej również w czasie okupacji niemieckiej (Kłusek, 2011, s. 37).

Podsumowanie

Analiza bilansów i dóbr interesów hrabiego Adama Branickiego w latach 1929–1938 pozwala na wysunięcie wniosków końcowych oraz potwierdzenie przyjętych tez.

Sprawozdania te składają się z wielu elementów, co powoduje, że zakres ujawnianych informacji jest bardzo szeroki. We wszystkich elementach sprawozdań finansowych wilanowskiej nieruchomości ziemskiej można zauważyć podział prowadzonej działalności gospodarczej na mniejsze, odrębne branże (m.in.: leśnictwo, rolnictwo, działalność muzeum, dzierżawa kamienic).

Wyodrębnienie ważniejszych branż jest także widoczne w bilansie. Jego układ podobny jest do konta księgowego, gdzie po jednej stronie wyodrębniono stan czynny, po drugiej – stan bierny. Struktura aktywów i pasywów pozwala czytelnikowi sprawozdania na określenie poszczególnych rodzajów działalności gospodarczej ówczesnie prowadzonych w ramach dóbr wilanowskich. Takie rozdrobnienie informacji ujawnianych w bilansie pozwala również na odrębną analizę i kontrolę każdego z działów, a co za tym idzie na wskazanie rentowności poszczególnych działalności majątku.

²¹ Szczegółowe informacje można znaleźć w dokumentach dodatkowych (począwszy od roku 1932/1933), takich jak: gwarancje wydane oraz dokumenty wydane depozycie.

Z tego względu można wskazać, że badane bilanse pełniły następujące funkcje: informacyjną, analityczną oraz kontrolną.

Odnosząc się do drugiej tezy, należy stwierdzić że zakres prezentowanych informacji ujawnianych w omawianych bilansach nie ulegał znaczącym zmianom. Konstrukcja bilansu oraz zasady prezentacji poszczególnych składników pozostają niezmiennie. Z uwagi na zachowaną ciągłość struktury bilansu możliwe staje się porównywanie danych w następujących po sobie okresach sprawozdawczych. Sporządzone bilanse są czytelne i przejrzyste.

Literatura

- Fijałkowski W. (2011), *Vademecum Wilanowa*, Muzeum Pałac w Wilanowie, Warszawa.
- Gloger Z. (1901), *Encyklopedia staropolska ilustrowana. T. 2*, Druk P. Laskauera i W. Babickiego, Warszawa.
- Kłusek M. (2017), *Kształtowanie się związków funkcjonalnych pomiędzy zespołem pałacowo-parkowym a częścią gospodarczą wilanowskiej nieruchomości ziemskiej*, „UR Journal of Humanities and Social Sciences”, 1 (2), Rzeszów, s. 5–26.
- Kłusek M. (2013), *Wycena nieruchomości i ruchomości wilanowskiej nieruchomości ziemskiej w okresie od ich nabycia przez Adama Branickiego w 1927 r. do początku lat 30 XX. wieku*, „Krakowskie Studia Małopolskie”, 18, s. 43–59.
- Kłusek M. (2011), *Dokumenty do dziejów wilanowskiej nieruchomości ziemskiej. Seria A. XX wiek. Tom I. Bilanse Dóbr i Interesów Adama hr. Branickiego za lata 1928/1929, 1929/1930, 1931/1932, 1932/1933, 1933/1934, 1934/1935, 1935/1936 oraz Bilans Dóbr Wilanowskich i Interesów Adama hr. Branickiego za rok 1937/1938.*, Wydawnictwo–Drukarnia Ekodruk, Kraków.
- Lorentz S. (1999), *Wilanów*, „Studia Wilanowskie”, XII, s. 7–18.
- Łukasik R. (1963), *Rachunkowość rolna w dawnej Polsce*, PWE, Warszawa,
- Olewnik A. (2018), *Dochoły domów w Warszawie w sprawozdaniu finansowym dóbr hr. Adama Branickiego w latach 1929–1935*, [w:] S. Sojak (red.), *Abacus. Od Richarda fitz Nigela do Jana Falewicza*, Wydawnictwo Naukowe Uniwersytetu Mikołaja Kopernika, Toruń, s. 201–226.
- Ruszczyk M. (1991), *Dzieje rodu i fortuny Branickich*, Delikon, Warszawa.
- Sojak S., Banaszekiewicz A. (2018), *Sto lat polskiego prawa rachunkowości (cz. I)*, „Rachunkowość”, 11, s. 11–19.
- Turzyński M. (2016), *Rozwój rachunkowości rolnej na ziemiach polskich od XVI do XIX wieku w świetle badań instruktarzy ekonomicznych*, „Roczniki Naukowe Stowarzyszenia Ekonomistów Rolnictwa i Agrobiznesu”, XVIII (1), s. 271–275.
- Turzyński M. (2011), *Rachunkowość w zarządzaniu majątkami ziemskimi w Polsce w epoce oświecenia*, „Zeszyty Teoretyczne Rachunkowości”, 63 (119), s. 211–225.
- Wojciechowski E. (1964), *Zarys rozwoju rachunkowości w dawnej Polsce*, PWN, Warszawa, s. 151–173.

Akty prawne

- Rozporządzenie Ministrów: Przemysłu i Handlu oraz Skarbu z dnia 20 kwietnia 1934 r. w sprawie wykonania rozporządzenia Prezydenta Rzeczypospolitej z dnia 27 października 1933 r. o zasadach sporządzania bilansów, zamknięć rachunkowych i sprawozdań osób prawnych, obowiązanych do prowadzenia ksiąg handlowych, Dz. U. 1934 nr 37, poz. 337.
- Rozporządzenie Prezydenta Rzeczypospolitej z dnia 27 czerwca 1934 r. – *Kodeks handlowy*, Dz. U. 1934 nr 57, poz. 502.

Materiały źródłowe

- Archiwum Główne Akt Dawnych, Archiwum Gospodarcze Wilanowskie – Dział XVI, sygn. 157a i 157b, Ustanowienie rachunkowości Kasy Jeneralnej wilanowskiej.
- Archiwum Główne Akt Dawnych, Archiwum Gospodarcze Wilanowskie – Dział XVI, sygn. 162, Stan interesów – wojewodziny Potockiej o św. Janie 1822.
- Archiwum Główne Akt Dawnych, Archiwum Gospodarcze Wilanowskie – Dział XVI, sygn. 367, Bilans za rok gospodarczy za rok 1929/30. Na karcie tytułowej widnieje tytuł: „Bilans dóbr i interesów Adama Hr. Branickiego w dniu 30 czerwca 1930 r.”
- Archiwum Główne Akt Dawnych, Archiwum Gospodarcze Wilanowskie – Dział XVI, sygn. 368, Bilans za rok 1931/32. Na karcie tytułowej widnieje tytuł: „Bilans dóbr i interesów Adama Hr. Branickiego w dniu 30 czerwca 1932 r.”
- Archiwum Główne Akt Dawnych, Archiwum Gospodarcze Wilanowskie – Dział XVI, sygn. 370, Bilans 1932/33. Na karcie tytułowej widnieje tytuł: „Bilans dóbr i interesów Adama Hr. Branickiego w dniu 30 czerwca 1933 r.”
- Archiwum Główne Akt Dawnych, Archiwum Gospodarcze Wilanowskie – Dział XVI, sygn. 371, Bilans 1933/34. Na karcie tytułowej widnieje tytuł: „Bilans dóbr i interesów Adama Hr. Branickiego w dniu 30 czerwca 1934 r.”
- Archiwum Główne Akt Dawnych, Archiwum Gospodarcze Wilanowskie – Dział XVI, sygn. 372, Bilans 1934/35. Na karcie tytułowej widnieje tytuł: „Bilans dóbr i interesów Adama Hr. Branickiego w dniu 30 czerwca 1935 r.”
- Archiwum Główne Akt Dawnych, Archiwum Gospodarcze Wilanowskie – Dział XVI, sygn. 373, Bilans 1935/36. Na karcie tytułowej widnieje tytuł: „Bilans dóbr i interesów Adama Hr. Branickiego w dniu 30 czerwca 1936 r.”
- Archiwum Główne Akt Dawnych, Archiwum Gospodarcze Wilanowskie – Dział XVI, sygn. 374, Bilans 1936/37. Na karcie tytułowej widnieje tytuł: „Bilans dóbr i interesów Adama Hr. Branickiego w dniu 30 czerwca 1937 r.”
- Archiwum Główne Akt Dawnych, Archiwum Gospodarcze Wilanowskie – Dział XVI, sygn. 375, Bilans 1937/38. Na karcie tytułowej widnieje tytuł: „Bilans dóbr Willanowskich i interesów Adama Hr. Branickiego w dniu 30 czerwca 1938 r.”
- Archiwum Główne Akt Dawnych, Archiwum Gospodarcze Wilanowskie – Dział XXIII, sygn. 270, Rachunek pieniężny dóbr Wilanowa za rok 1868/69.

Źródła internetowe

- Latos T. (2007), *Branicki Adam (1892–1947)*, http://www.wilanow-palac.art.pl/branicki_adam_1892_1947.html (dostęp 15.05.2019).