

AUTOR

mgr Magdalena Śniadecka
magdalenasniadecka@gmail.com

UOGÓLNIENIA I WNIOSKI Z UDZIAŁU GRUPY ZADNIOWEJ OBRONY PRZED BRONIĄ MASOWEGO RAŻENIA W PLANOWANIU REAGOWANIA KRYZYSOWEGO NATO

Słowa kluczowe: broń masowego rażenia, reagowanie kryzysowe, Siły Odpowiedzi NATO

Rzeczpospolita Polska jest członkiem Paktu Północnoatlantyckiego (NATO) od 12 marca 1999 roku. Siły Odpowiedzi NATO (SON) są istotnym elementem zdolności reagowania kryzysowego Sojuszu, obejmując zakresem swego działania wszystkie obecnie możliwe zadania operacyjne. Decyzję o stworzeniu SON państwa Sojuszu podjęły jesienią 2002 roku w czasie szczytu w Pradze. Siły te w założeniu miały być elastyczne, mobilne i interoperacyjne. Zobowiązano się wyposażyć je w zawansowane technologicznie uzbrojenie. W ich składzie znalazły się trzy komponenty: lądowy, morski i powietrzny. O ich użyciu miała decydować Rada Północnoatlantycka. Osiągnięcie wstępnej zdolności bojowej założono na październik 2004 roku, a pełnej – październik 2006 roku. Budowa tych sił miała przyspieszyć proces zwiększania możliwości bojowych NATO¹.

Zgodnie z koncepcją z 2009 roku zatwierdzoną przez Radę Północnoatlantycką, a także Dyrektywą Sojuszniczego Dowództwa ds. Operacji nr 80-96 (ang. *Allied Command Operations Directive – ACO Directive*)² SON są to wielonarodowe, połączone siły, których struktura bazuje na trzech elementach: Elemencie Operacyjnego Dowodzenia i Kontroli (ang. *Operational C2*), Siłach Natychmiastowej Odpowiedzi (ang. *Immediate Response Force – IRF*) oraz Wspólnej Puli Sił Odpowiedzi (ang. *Response Forces Pool – RFP*).

W 2014 roku w trakcie Szczytu NATO w Walii poczyniono w tej kwestii fundamentalne zmiany. Kluczowe dla wytyczenia kierunku strategicznej adaptacji Sojuszu do zmienionej sytuacji bezpieczeństwa było przyjęcie Planu

¹ B. Górka-Winter, *Praski szczyt NATO (21-22.11.2002)*, Biuletyn Polskiego Instytutu Spraw Międzynarodowych, nr 102-2002, s. 701-704.

² *Dyrektywa Sojuszniczego Dowództwa ds. Operacji nr 80-96 (ACO Directive 80-96, NATO Response Force)*, Belgia, 24.04.2013.

działań na rzecz gotowości (ang. *Readiness Action Plan*), który został przyjęty na pierwszej sesji Rady Północnoatlantyckiej. Dokument ten ma charakter niejawnny, jednak generalne jego ustalenia zostały powtórzone w jawnej Deklaracji końcowej ze szczytu (w punktach 5-12). Ustalenia te wskazują między innymi na wzmocnienie Sił Odpowiedzi NATO m.in. przez utworzenie w ich ramach Sił Natychmiastowego Reagowania (ang. *Very High Readiness Joint Task Force – VJTF*). W Deklaracji Końcowej mowa jest o ich gotowości do podjęcia działania w perspektywie kilku dni. Siły Natychmiastowego Reagowania określane są często jako „szpica”³.

Przejawiane dotychczas duże zaangażowanie Polski w SON jest odzwierciedleniem wiarygodności i odpowiedzialności, jaką reprezentuje ona na arenie międzynarodowej. Udział Sił Zbrojnych Rzeczypospolitej Polskiej (SZ RP) w SON zapewnia takie korzyści, jak nabywanie doświadczeń oraz doskonalenie określonych zdolności⁴. Potrzeba posiadania przez SZ RP tych zdolności jest pochodną powinności konstytucyjnych, zobowiązań sojuszniczych oraz wynikającej z nich konieczności przygotowania i wydzielania komponentów sił zbrojnych do udziału w wielonarodowych operacjach połączonych na terytorium kraju i poza jego obszarem. SZ RP utrzymują niezbędny poziom zdolności operacyjnych, które powinny zapewnić:

- w czasie pokoju – integralność terytorialną oraz nienaruszalność granic, a także ochronę i obronę przestrzeni powietrznej kraju, stanowiące bezwzględny priorytet; sprawne przejście do realizacji zadań w wypadku konfliktu zbrojnego; możliwość zaangażowania w operacje międzynarodowe zgodnie z podjętymi zobowiązaniami;
- w razie konfliktu zbrojnego o małej skali – obronę państwa utrzymanym w czasie pokoju potencjałem obronnym, na jednym kierunku operacyjnym;
- w razie konfliktu zbrojnego o dużej skali – rozwinięcie strategiczne całości sił i utrzymanie strategicznie ważnych obszarów państwa, przyjęcie na terytorium państwa Sojuszniczych Sił Wzmocnienia i udział w strategicznej sojuszniczej operacji obronnej w celu stworzenia warunków do politycznego rozwiązania konfliktu zgodnie z polską racją stanu⁵.

Obrona przed bronią masowego rażenia (ang. *Chemical, Biological, Radiological and Nuclear defence – CBRND*) jest jedną z fundamentalnych zdolności dla Sojuszu NATO. Waga zdolności ma odzwierciedlenie w zapisach ujętych w Dyrektywie ACO 80-96, zgodnie z którą Grupa Zadaniowa

³ S. Koziej, P. Pietrzak, *Szczyt NATO w Walii: uwarunkowania, rezultaty, wnioski dla Polski*, Bezpieczeństwo Narodowe 2014/III.

⁴ Wytyczne Dowództwa Generalnego Rodzajów Sił Zbrojnych, *Zasady przygotowania i utrzymania gotowości sił i środków podległych Dowódcy Generalnemu RSZ wydzielanych do Sił Odpowiedzi NATO oraz ich udziału w operacjach*, 27.03.2014.

⁵ *Strategia Obronności Rzeczypospolitej Polskiej, Strategia sektorowa do Strategii Bezpieczeństwa Narodowego Rzeczypospolitej Polskiej*, Warszawa, 2009.

Obrony Przed Bronią Masowego Rażenia (ang. *Combined Joint Chemical, Biological, Radiological and Nuclear Defence Task Force – CJ-CBRND-TF*) jest wymieniona w składzie Sił Natychmiastowej Odpowiedzi na równi z komponentami lądowym, morskim czy powietrznym⁶. Poprzez skuteczne realizowanie zadań z zakresu OPBMR zapewniona pozostaje zdolność do przetrwania i ochrony wojsk oraz zminimalizowanie efektów działania przeciwnika w aspekcie użycia broni masowego rażenia (ang. *Weapon of Mass Destruction – WMD*), a także incydentów związanych z uwolnieniem toksycznych środków przemysłowych (ang. *Toxic Industrial Materials – TIM*).

Polska konsekwentnie podkreśla znaczenie Sił Odpowiedzi NATO i bierze regularny udział w kolejnych rotacjach, w tym w rolach dowódczych. Dotychczas Polska była głównym państwem (ang. *Lead Nation – LN*) w Wielonarodowym Batalionie Obrony Przed Bronią Masowego Rażenia w 2009 roku. Aktualnie GZ OPBMR utrzymuje gotowość dla Zestawu SON 2016. Zgodnie z Długoterminowym Planem Rotacji Sił i Dowództw (ang. *Long Term Rotation Plan*) w perspektywie najbliższych lat Polska po raz kolejny zostanie zaangażowana w SON w roli dowódczej. Szczególnego zatem znaczenia nabiera konieczność właściwego przygotowania sił wydzielanych do SON, w tym również właściwego przygotowania kadry sztabu batalionu, gdyż zadania związane z SON są wyzwaniem, które wymaga od oficerów sztabu cech i umiejętności niejednokrotnie przekraczających wymogi formalne.

Skategoryzowana jako Siły Natychmiastowej Odpowiedzi Grupa Zadaniowa OPBMR winna osiągnąć gotowości do przemieszczenia do 30 dni, niemniej jednak ma posiadać zdolność działania oraz przemieszczania niezależnie od SON. Pododdział jest przeznaczony do zapewnienia realizacji misji wsparcia OPBMR na rzecz Dowódcy Sił Połączonych (ang. *Joint Force Commander – JTF COM*) na teatrze działań⁷. Aktualnie Dowództwo Operacyjne NATO wydzielane jest ze stałych elementów Struktury Dowodzenia NATO i tworzone w oparciu o jedno z dwóch sojuszniczych dowództw znajdujących się w Brunssum (Holandia) oraz Neapolu (Włochy). Siły Odpowiedzi NATO nie tworzą stałej struktury wojskowej, a dowództwa i wojska wchodzące w ich skład są okresowo wydzielane przez państwa zgodnie z zapotrzebowaniem przedstawionym w Wielonarodowym Połączonym Wykazie Wymaganych Sił⁸. Utworzona GZ OPBMR złożona jest z dwóch niezależnych, lecz komplementarnych elementów: batalionu chemicznego (ang. *CBRN Battalion – CBRN Bn*) – międzynarodowego pododdziału o zdolno-

⁶ Dyrektywa Sojuszniczego Dowództwa ds. Operacji nr 80-96 (*ACO Directive 80-96, NATO Response Force*), Belgia, 24.04.2013.

⁷ MCM-0152-2012 Concept of Operations For NATO's Combined Joint Chemical, Biological, Radiological And Nuclear Defence-Task Force (CJ-CBRND-TF), Belgia, 26.09.2014.

⁸ Zob. Wytyczne DGRSZ, *Zasady...*

ściach OPBMR utworzonego z sił państw członkowskich NATO oraz Połączonego Zespołu Oceny Skażeń (ang. *CBRN Joint Assessment Team – CBRN JAT*) – grupy ekspertów z zakresu OPBMR realizujących zadania wsparcia (doradztwa) na korzyść Dowódcy Sił Połączonych lub, jeśli zachodzi taka konieczność, Naczelnego Dowódcy Sojuszniczego (ang. *Supreme Allied Commander Europe – SACEUR*). Zgodnie z przyjętą we wrześniu 2014 roku Koncepcją Operacji dla GZ OPBMR (ang. *SACEUR’s Concept of Operations For NATO’s Combined Joint Chemical, Biological, Radiological And Nuclear Defence-Task Force*) w skład batalionu chemicznego wchodzi: trzy kompanie rozpoznania i likwidacji skażeń (ang. *CBRN Multifunctional Company – CBRN MF COY*), zespół rozpoznania epidemiologicznego (ang. *Biological Detection Company – CBRN BIODET-COY*), dowództwo mobilnych laboratoriów wraz z laboratoriami chemicznym, biologicznym i radiologicznym (ang. *CBRN Deployable Analytical Laboratory – CBRN DLAB FRWK*), zespół pobierania skażonych prób (ang. *CBRN Multirole Exploitation and Reconnaissance Team – CBRN MERT*) oraz pododdziały zabezpieczenia działań bojowych (ang. *Combat Service Support – CSS*). Ogólna struktura GZ OPBMR została przedstawiona na Rysunku 1.

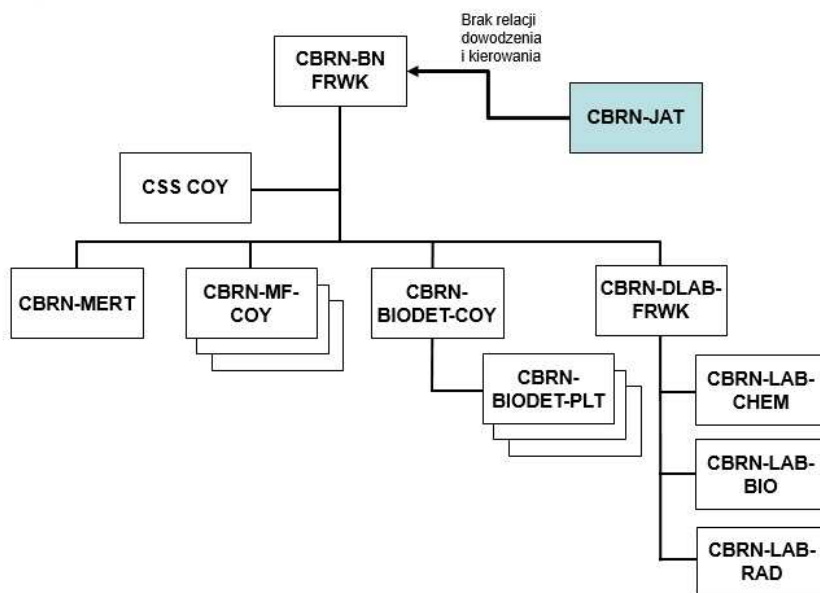

Źródło: CONOPS dla CJ CBRND TF, 26 września 2014.

Rys. 1. Ogólna struktura GZ OPBMR

W procesie przygotowania i udziału SZ RP obowiązują założenia przyjęte przez Sojusz, wśród których wskazuje się między innymi na rolę i zadania państwa wiodącego. Państwo wiodące w ramach komponentu samodzielnie lub przy współdziałaniu innych państw musi zapewnić wystarczające zdolności do realizacji określonych zadań. Zgodnie z Długoterminowym Planem Rotacji Sił i Dowództw (ang. *Long Term Rotation Plan*) dla GZ OPBMR Zestawu SON 2016 takim państwem wiodącym jest Polska. Poza Polską w skład GZ OPBMR wchodzi kontrybucje z ośmiu krajów: Bułgarii, Czech, Danii, Rumunii, Słowenii, Węgier, Wielkiej Brytanii i Włoch, co zostało przedstawione na rysunku 2.

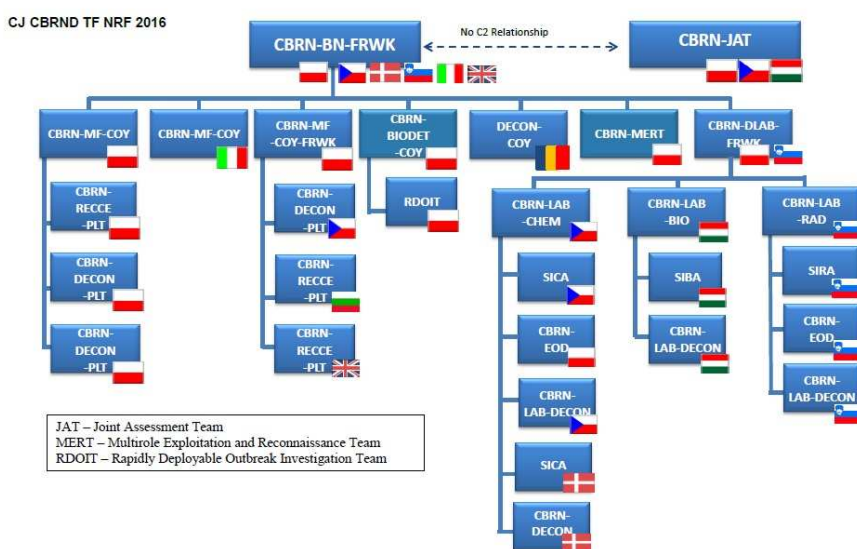

Źródło: opracowanie własne.

Rys. 2. Struktura Grupy Zadaniowej OPBMR Zestawu SON 2016

Zgodnie z dokumentami obowiązującymi⁹ proces szkolenia i certyfikacji¹⁰ oraz utrzymywania gotowości do działania zadeklarowanych sił i dowództw odbywa się na poziomie narodowym i sojuszniczym. Realizowany jest cyklicznie i obejmuje:

- szkolenie narodowe – 9 miesięcy;

⁹ Zob. Dokument standaryzujący ACO Forces Standards Vol. VII Combat Readiness Evaluation of Land HQs and Units (CREVAL), 06.05.2011.

¹⁰ Certyfikacja – proces polegający na oficjalnym uznaniu, że organizacje, personel, sprzęt wojskowy lub systemy spełniają określone normy lub kryteria. CREVAL ed. PL, 06.05.2011.

- szkolenie sojusznicze (międzynarodowe) – 6 miesięcy;
- utrzymanie gotowości (ang. *stand-by*) – 12 miesięcy;
- rezerwę operacyjną – 3 miesiące.

Powyższy układ pozwala na etapowe i systematyczne osiąganie umiejętności współdziałania i zdolności bojowej poprzez szkolenie taktyczne na szczeblu pododdziału, następnie zgranie na szczeblu komponentu z uwzględnieniem wszystkich sił wchodzących w jego skład, by w końcowym etapie ostatecznie zweryfikować i potwierdzić stan przygotowania sił gotowych do podjęcia działań w fazie utrzymywanej gotowości. Certyfikacja jest obligatoryjna i wynika z cyklu funkcjonowania tej kategorii sił sojuszniczych.

Na przełomie stycznia i lutego 2015 roku w Dowództwie Sił Połączonych (ang. *Joint Force Headquarter – JTF HQ*) w Brunssum zrealizowano Planowanie Reagowania Kryzysowego (ang. *Crisis Response Planning – CRP*) do części dowódczo-sztabowej ćwiczenia TRIDENT JUNCTURE 15. Ćwiczenie stanowiło arenę do przeprowadzenia certyfikacji dowództw komponentów (w tym CBRN Bn) zestawu Sił Odpowiedzi NATO 2016. W planowaniu uczestniczyli przedstawiciele dowództw wszystkich komponentów, w tym również GZ OPBMR oraz zespół oceny z Naczelnego Dowództwa Sił Sojuszniczych Europy (ang. *Supreme Headquarters Allied Powers Europe – SHAPE*). Zespół certyfikował proces opracowywania koncepcji operacji (ang. *Concept of Operation – CONOPS*) misji NATO na potrzeby ćwiczenia nazwanej ECISAM (ang. *East Cerasian International Support Assistance Mission*). Tło do ćwiczenia stanowi fikcyjny scenariusz SOROTAN, w którym zachodzi konflikt pomiędzy trzema krajami w rejonie Wschodniej Cerasii. Zarzewiem jest sprzeciw państwa o nazwie Kamon w sprawie budowy tam w dolnym biegu rzeki Nil na terenach państw Lakuty i Tytanu. Podwaliną jest obawa władz Kamonu, że wybudowanie tam spowoduje obniżenie poziomu wód w górnym biegu rzeki, co w konsekwencji znacząco wpłynie na ekonomię w ponad 80% opartej o agrokulturę oraz poziom życia społeczeństwa. Po wyczerpaniu wachlarza metod politycznego rozwiązania konfliktu Kamon zbrojnie wkracza na teren północnej Lakuty i przejmuje kontrolę nad budowaną tamą, jednocześnie rozmieszczając wojska wzdłuż granicy z Tytanem, grożąc ingerencją i demonstrując wolę zajęcia drugiej tamy. Ponadto Kamon, dążąc do kontroli nad swobodą żeglugi po Morzu Czerwonym, zajmuje wyspy należące do Tytanu, a stanowiące strategiczne punkty na mapie Wschodniej Cerasii. Opinia międzynarodowa wyraża oburzenie zaistniałą sytuacją, co w konsekwencji powoduje wydanie rezolucji Rady Bezpieczeństwa ONZ (ang. *United Nations Security Council Resolution – UNSCR*) wzywającej Kamon do wycofania się z zajętego terytorium oraz wprowadza embargo handlowe na Kamon. Korespondując z UNSCR NATO ustanawia misję ECISAM i rozpoczyna planowanie operacji połączonej (ang. *Major Joint Operation – MJO*).

Planowanie zostało przeprowadzone zgodnie z obowiązującą dyrektywą Allied Command Operations Comprehensive Operations Planning Directive (COPD tymczasowa wersja 2.0 z 04 października 2013 roku.). W opracowanym planie operacji założono cztery fazy jej prowadzenia, tj. przemieszczenie i rozbudowa sił, działania rozstrzygające, stabilizacja oraz wyjście sił NATO z obszaru operacji połączonych (ang. *Joint Operation Area – JOA*). Plan zakładał możliwość przejścia bezpośrednio do fazy stabilizacji z pominięciem działań zbrojnych, jeśli Kamon będzie współpracował ze społecznością międzynarodową i zastosuje się do rezolucji RB ONZ. Poza NATO na terytorium Lakuty i Tytanu będą działać organizacje rządowe i pozarządowe m.in. Unia Europejska, która wspiera Lakutę w budowie tamy oraz posiada swoją misję na jej terytorium.

W kontekście GZ OPBMR w trakcie planowania ocenie poddana została relacja współdziałania między komórką OPBMR z JTF HQ a sztabem batalionu oraz odzwierciedlenie zamiaru przełożonego w koncepcji prowadzenia operacji przez Dowódcę GZ OPBMR. Należy zauważyć, że planowanie nie miało na celu stworzenia koncepcji operacji do realnego użycia Zestawu SON 2016 do działania w przypadku uruchomienia SON, a wytworzenie dokumentów operacyjnych na potrzeby ćwiczenia TRIDENT JUNCTURE 15.

W przedmiotowym planowaniu sztab GZ OPBMR brał udział dwutorowo. Pierwszym elementem byli oficerowie z sekcji operacyjnej i szkolenia, którzy brali udział we wszystkich etapach trwającego ponad miesiąc planowania reagowania kryzysowego NATO jako członkowie grupy planowania operacji połączonych (ang. *Joint Operation Planning Group – JOPG*), drugim natomiast grupa pracująca w miejscu stałej dyslokacji batalionu. Łączność pomiędzy obiema grupami została realizowana w oparciu o łącze telefoniczne oraz sieć internetową NATO SECRET. Dzięki temu wymiana informacji oraz przesyłanie produktów w obie strony odbywało się na bieżąco.

W procesie planowania wykorzystano narzędzia planowania operacyjnego (ang. *Tools for Operations Planning Functional Area Services – TOPFAS*). Narzędzia planowania operacyjnego to program, którego głównym celem jest wsparcie procesu planowania poziomu strategiczno-politycznego i operacyjnego. Biorąc pod uwagę konieczność korzystania z przedmiotowego oprogramowania w trakcie międzynarodowych ćwiczeń reprezentanci batalionu wzięli udział w specjalistycznym kursie dotyczącym podstaw obsługi. Szerokie możliwości TOPFAS oraz przenoszenie wytworzonych produktów do innych programów komputerowych, jak Microsoft Word oraz Microsoft PowerPoint w dużej mierze ułatwiły kooperację między planistami na poziomie połączonym. W czasie omawianego planowania z poziomu GZ OPBMR wykorzystywano narzędzia do Planowania Operacyjnego (ang. *Operations Planning Tool – OPT*), a należy zaznaczyć, że jest to jedynie część możliwości, które daje TOPFAS.

Sztab batalionu zgodnie z etatem (zarówno narodowym, jak i ćwiczebnym SON) złożony jest głównie z oficerów młodszych, dla których planowanie szczebla operacyjnego nie jest codziennością. Konieczność współpracy z planistami sztabu JTF HQ, głównie oficerami starszymi, którzy w dotychczasowej służbie realizowali planowania dotyczące realnych misji, np. w Iraku czy Afganistanie, wpłynęła na nabycie nowych umiejętności, szerszej perspektywy w podejściu do realizowania misji reagowania kryzysowego. Wszystkie przedsięwzięcia realizowane były w języku angielskim, zarówno w mowie (odprawy), jak i w piśmie (wytworzone produkty).

Mimo że na etapie generacji listy uczestników planowania operacyjnego nie było wymogów formalnych dotyczących posiadanego stopnia znajomości języka, umiejętności na poziomie profesjonalnego minimum¹¹ okazały się niezbędne do aktywnego udziału w codziennych przedsięwzięciach.

Podległe dowództwa komponentów rozpoczęły planowanie równoległe z tygodniowym opóźnieniem w stosunku do JTF HQ, na podstawie otrzymanych wcześniej wytycznych. Udział oficerów sztabu GZ OPBMR w procesie planowania miał swoje odzwierciedlenie w koncepcji użycia sił batalionu, umożliwił jednocześnie wprowadzenie tych danych do systemu TOPFAS. Pozwoliło to na opracowanie CONOPS Dowódcy GZ OPBMR praktycznie równoległe do przełożonego oraz wprowadzenia jego założeń do systemu, co w dużym stopniu wpłynęło na proces synchronizacji.

Zasadnicze czynności cyklu planowania, czyli analiza zadania oraz wybór wariantu działania, prowadzone były przez Dowódcę JTF w formie wideokonferencji (ang. *VideoTele Conference – VTC*) z udziałem wszystkich podległych mu dowódców komponentów, natomiast w celu bezpośredniej koordynacji planowania na poziomie sztabów wideokonferencje prowadzono dwa razy w tygodniu. Przedstawiciele sztabu GZ OPBMR również uczestniczyli w tych konferencjach. Udział w planowaniu reagowania kryzysowego NATO przedstawicieli GZ OPBMR do ćwiczenia pk. TRIDENT JUNCTURE 15 przede wszystkim umożliwił zapoznanie się z etapami i procedurami planowania operacyjnego zgodnie z COPD w Dowództwie Sił Połączonych w Brunssum. Była to niepowtarzalna okazja do zdobycia wiedzy teoretycznej oraz praktycznej w tym zakresie. Planowanie reagowania kryzysowego NATO było kolejnym etapem przygotowania GZ OPBMR do realizacji zadań w ramach Sił Odpowiedzi NATO 2016. Obecność na odprawach oraz udział w grupach roboczych umożliwił pełne zrozumienie zaistniałej sytuacji, podłoża konfliktu oraz miejsca i roli Grupy Zadaniowej w planowanej misji. Przedstawiciele sztabu dzięki obecności w JTF HQ nawiązali bezpośrednie kontakty oraz ustalili zasady dalszej współpracy z oficerami

¹¹ Wymagania dotyczące znajomości języka na poszczególnych poziomach zaawansowania zostały określone na podstawie Porozumienia o Standaryzacji NATO STANAG 6001. Wyróżnia się pięć poziomów zaawansowania językowego, w tym poziom „3” – zaawansowany (profesjonalne minimum).

stanowisk dowodzenia pozostałych komponentów. Praca w międzynarodowym środowisku wymogła konieczność rozwijania umiejętności posługiwania się językiem angielskim, gdyż produktem końcowym etapu planowania z poziomu GZ OPBMR był CONOPS Dowódcy Grupy Zadaniowej napisany w tymże języku. Dokument został zaakceptowany przez wyższego przełożonego oraz pozytywnie oceniony przez oceniającą proces planowania grupę analizy z Naczelnego Dowództwa Sojuszniczych Sił Europy.

Niewątpliwie udział oficerów sztabu GZ OPBMR w planowaniu operacyjnym wywarł pozytywny wpływ na dalszą realizację zadań związanych z przygotowaniem do certyfikacji. Miesiąc spędzony w JTF HQ umożliwił ćwiczącym zapoznanie się z procedurami funkcjonowania stanowiska dowodzenia przełożonego (szczebla operacyjnego), co zapewniło prawidłowe zrozumienie zadań spływających na Grupę Zadaniową. Pozyskane zostały aktualne dokumenty standaryzujące (ang. *standard operating procedure* – SOP), co miało odzwierciedlenie w tworzeniu własnej dokumentacji oraz praktycznym działaniu stanowiska dowodzenia GZ OPBMR. Obecność w czasie planowania umożliwiła płynne przejście do następnej fazy przygotowań do ćwiczenia pk. TRIDENT JUNCTURE 15 mającego na celu ostateczne zweryfikowanie i potwierdzenie stanu przygotowania GZ OPBMR do realizacji zadań zgodnie z przeznaczeniem.

Bibliografia

1. Dokument standaryzujący *ACO Forces Standards Vol. VII Combat Readiness Evaluation of Land HQs and Units (CREVAL)*, 06.05.2011.
2. Dyrektywa Sojuszniczego Dowództwa ds. Operacji nr 80-96 (*ACO Directive 80-96, NATO Response Force*), Belgia, 24.04.2013.
3. Górka-Winter Beata, *Praski szczyt NATO (21–22.11.2002)*, Biuletyn Polskiego Instytutu Spraw Międzynarodowych, nr 102-2002.
4. Koziej Stanisław, Pietrzak Paweł, *Szczyt NATO w Walii: uwarunkowania, rezultaty, wnioski dla Polski*. Bezpieczeństwo Narodowe 2014/III.
5. *MCM-0152-2012 Concept of Operations For NATO's Combined Joint Chemical, Biological, Radiological And Nuclear Defence-Task Force (CJ-CBRND-TF)*, Belgia, 26.09.2014.
6. *Strategia Obronności Rzeczypospolitej Polskiej, Strategia sektorowa do Strategii Bezpieczeństwa Narodowego Rzeczypospolitej Polskiej*, Warszawa, 2009.
7. Wytoczne Dowództwa Generalnego Rodzajów Sił Zbrojnych, *Zasady przygotowania i utrzymania gotowości sił i środków podległych Dowódcy Generalnemu RSZ wydzielanych do Sił Odpowiedzi NATO oraz ich udziału w operacjach*, 27.03.2014.

CHEMICAL FORCES' INVOLVEMENT IN CRISIS RESPONSE PLANNING

Abstract: NRF is to provide a flexible, credible military crisis management instrument for the Alliance, offering maximum opportunities for nations' participation. NRF must be a sustainable, credible military crisis response capability held at very high readiness ready to deploy across the full range of Alliance missions, whilst supporting the goal of NATO transformation. The NRF will provide a rapid demonstration of force and the early establishment of a NATO military presence in support of an Article 5 or a non-article-5 Crisis Response Operation. This article attempts to present the Combined Joint Chemical, Biological, Radiological and Nuclear Defence Task Force (CJ-CBRND-TF) NRF 2016 organization and preparation process.