

PAŃSTWOWE MUZEUM ARCHEOLOGICZNE

w Warszawie



WIADOMOŚCI ARCHEOLOGICZNE

BULLETIN ARCHÉOLOGIQUE POLONAIS

TOM (VOL.) LXVI

2015



WARSZAWA 2015 VARSOVIE

**WIADOMOŚCI
ARCHEOLOGICZNE**

TOM LXVI

Redaguje zespół / Editorial staff:

dr Jacek Andrzejowski (sekretarz redakcji / managing editor), dr Wojciech Brzeziński (redaktor naczelny / editor in chief),
mgr Grażyna Orlińska, mgr Radosław Prochowicz, mgr Barbara Sałacińska,
mgr Andrzej Jacek Tomaszewski, mgr Katarzyna Watemborska-Rakowska

Rada Naukowa / Scientific Advisory Board:

Przewodniczący / Chairman – prof. dr hab. **Wojciech Nowakowski** (Instytut Archeologii Uniwersytetu Warszawskiego)
prof. dr **Audronė Bliujienė** (Klaipėdos universitetas), prof. dr hab. **Claus von Carnap-Bornheim** (Stiftung
Schleswig-Holsteinische Landesmuseen, Zentrum für Baltische und Skandinavische Archäologie, Schleswig),
prof. dr hab. **Zbigniew Kobyliński** (Instytut Archeologii Uniwersytetu Kardynała Stefana Wyszyńskiego),
prof. dr hab. **Jerzy Maik** (Instytut Archeologii i Etnologii Polskiej Akademii Nauk),
prof. dr hab. **Dieter Quast** (Forschungsinstitut für Archäologie, Römisch-Germanisches Zentralmuseum, Mainz),
prof. dr hab. **Paweł Valde-Nowak** (Instytut Archeologii Uniwersytetu Jagiellońskiego)

Recenzenci tomu / Peer-reviewed by:

prof. dr hab. **Wojciech Blajer**, prof. dr hab. **Teresa Dąbrowska**, prof. dr hab. **Sławomir Kadrow**,
prof. dr hab. **Magdalena Mączyńska**, prof. dr hab. **Wojciech Nowakowski**, prof. dr hab. **Jacek Poleski**

Tłumaczenia / Translations:

Anna Kinecka

Jacek Andrzejowski, Magdalena Mączyńska

Korekta / Proof-reading

Autorzy

Katarzyna Watemborska-Rakowska

Skład i łamanie / Layout:

JRJ

Rycina na okładce: gliniana figurka z Pieniążkowej. Rys. Lidia Kobylińska i Anna Potoczny
Cover picture: clay figurine from Pieniążkowa. Drawing Lidia Kobylińska and Anna Potoczny

© Państwowe Muzeum Archeologiczne w Warszawie, 2015

© Autorzy, 2015

Państwowe Muzeum Archeologiczne jest instytucją
finansowaną ze środków
Samorządu Województwa Mazowieckiego



Pełen spis zawartości „Wiadomości Archeologicznych”: <http://www.wiadomosci-archeologiczne.pl/spisy-tresci/>

List of contents of “Wiadomości Archeologiczne”: <http://www.wiadomosci-archeologiczne.pl/spisy-tresci/>

Adres redakcji / Editorial office:

Państwowe Muzeum Archeologiczne, ul. Długa 52 (Arsenał), 00-241 Warszawa
tel.: +48 (22) 5044 841, +48 (22) 5044 813; fax: +48 (22) 831 51 95;
e-mail: j.andrzejowski@wiadomosci-archeologiczne.pl

<http://www.wiadomosci-archeologiczne.pl>

WIADOMOŚCI ARCHEOLOGICZNE

Tom (Vol.) LXVI

SPIS TREŚCI

Contents

ROZPRAWY

- Grażyna Orlińska, Łukasz Karczmarek, Miseczki z omfalosem w kulturze łużyckiej na ziemiach polskich 3
Small Omphalos Bowls from Lusatian Culture Contexts in Poland
- Michał Grygiel, Kultura jastorfska na Niżu Polskim. Próba określenia chronologii, zasięgu i powiązań 127
Jastorf Culture in the Polish Lowland. Its Approximate Chronology, Range and Connections
- Claus von Carnap-Bornheim, Między adaptacją a oporem? Uwagi o grobach „książęcych” 183
z okresu wpływów rzymskich w *Barbaricum*
Between Adaption and Resistance – Some Thoughts Concerning the So-Called “Princely Graves” of the Roman Iron Age in the *Barbaricum*
- Joanna Zagórska-Telega, Obiekty kremacyjne z cmentarzysk kultury przeworskiej z dorzecza Liswarty 201
z młodszego i późnego okresu wpływów rzymskich oraz wczesnej fazy okresu wędrówek ludów
Cremation Features in Przeworsk Culture Cemeteries in the Liswarta River Basin, from the Younger and Late Roman Period until the Early Phase of the Migration Period

MISCELLANEA

- Zuzanna Różańska-Tuta, Plastyka antropomorficzna ludności kultury trypolskiej w zbiorach 247
Państwowego Muzeum Archeologicznego w Warszawie
Anthropomorphic Plastic Art of the Tripolye Culture People in the Collections of the State Archaeological Museum in Warsaw
- Anna Drzewicz, Gatunkowy i anatomiczny dobór zwierząt do ciałopalenia z cmentarzyska z wczesnej epoki żelaza 283
w Sochaczewie-Trojanowie
Animal species and Anatomical Elements Selected for Cremation in the Early Iron Age Cemetery at Sochaczew-Trojanów

ODKRYCIA

- Andrzej Pelisiak, Andrzej Wójcik, Neolityczna antropomorficzna figurka kamienna z miejscowości Tupadły, 313
stan. 1, pow. inowrocławski
A Neolithic Anthropomorphic Stone Figurine from Tupadły, site 1, Inowrocław County
- Anna Rembisz-Lubiejewska, Skarb przedmiotów brązowych odkryty w Słupsku, pow. *loco* 318
A Bronze Hoard Found in Słupsk, Słupsk County

Katarzyna Czarnicka, Wojciech Siciński, Unikatowa pochwa miecza z cmentarzyska kultury przeworskiej w Orenicach, pow. łęczycki	320
A Unique Sword Scabbard from a Przeworsk Culture Cemetery at Orenice, Łęczyca County	
Agnieszka Jarec, Znaleźzisko ostrogi krzesłowanej z rejonu Ciechanowa	330
Unpublished Finds from Grodzisk, Węgrów County, from the Collections of the State Archaeological Museum in Warsaw	
Kinga Żyto, Nieznane zabytki okresu wpływów rzymskich z Muzeum Regionalnego im. Hieronima Ławniczaka w Krotoszynie	332
Unpublished Roman Period Artefacts from the Hieronim Ławniczak Regional Museum in Krotoszyn	
Andrzej Szela, Nietypowa sprzączka z Siemiatkowa. Wyrób lokalny czy import bałtyjski?	334
An Atypical Belt-Buckle from Siemiatkowo. A Locally Made Form or a Balt Import?	
Jacek Andrzejowski, Ryszard Cędrowski, Grób z Łazówka koło Sokołowa Podlaskiego – ślad nieznanego cmentarzyska kultury wielbarskiej?	338
A Grave from Łazówek near Sokołów Podlaski – Evidence of an Unknown Wielbark Culture Cemetery?	
Mirosław Rudnicki, Konstantin N. Skvortov, Znaleźzisko sprzączki typu <i>Snartemo-Sjörup</i> z Nadrowii	348
A Belt-Buckle type <i>Snartemo-Sjörup</i> from Nadrovia Region	
 WYKAZ SKRÓTÓW / ABBREVIATIONS	 355

CLAUS VON CARNAP-BORNHEIM

MIĘDZY ADAPTACJĄ A OPOREM? UWAGI O GROBACH „KSIĄŻĘCYCH”
Z OKRESU WPŁYWÓW RZYMSKICH W *BARBARICUM*

BETWEEN ADAPTION AND RESISTANCE – SOME THOUGHTS CONCERNING
THE SO-CALLED “PRINCELY GRAVES” OF THE ROMAN IRON AGE IN THE *BARBARICUM*

Jesienią 1834 roku pastor Brun z Avaldsnes na wyspie Karmøy w zachodniej Norwegii otworzył duży kurhan, położony obok jego kościoła¹, nazywany przez mieszkańców *Flagghaugen* – „kurhanem flagowym” (H. Schetelig 1912, s. 53 nn.; W. Slomann 1964; O. Grimm 2014). Jego obwód wynosił 170 kroków (ok. 43 m), a wysokość 8 łokci (ok. 5 m). Kurhan ten należy do grupy monumentalnych założeń grobowych, spotykanych począwszy od okresu wpływów rzymskich aż po okres wikingi, rozmieszczonych wokół cieśniny Karmsund (S. A. Opedal 1998, tam starsza literatura). Wykopaliska z 1834 roku miały także na celu sprawdzenie przekazu słynnego Snorre Sturlasona z wczesnego XIII wieku (O. Møllerop 1989, s. 60; ostatnio L. Jørgensen, B. Storgaard, L. Gebauer Thomsen 2003, s. 399, nr kat. 4.17), zawierającego opis poszukiwań Olafa Tryggvasona w jednym z dużych kurhanów w Avaldsnes. Pastor Brun odkrył wówczas jeden z najważniejszych zespołów grobowych z późnego okresu wpływów rzymskich. W centralnej komorze grobowej, zbudowanej z drewna i kamieni, znajdował się długi rzymski miecz obosieczny, tkwiący w pochwie zdobionej pozłacaną, tłoczoną blachą i zakończony okrągłym, podobnie zdobionym trzewikiem. W grobie miały znajdować się włócznia i oszczep, obecnie niedające się jednoznacznie zidentyfikować w materiale wykopaliskowym, za to stożkowaty srebrny przedmiot, uznany za rzymski

pucharek, można dziś interpretować z całą pewnością jako fragment srebrnego umba², stanowiącego część wyposażenia pełnozbrojnego wojownika o najwyższej pozycji społecznej (H. Schetelig 1912, s. 56, ryc. 132; H. J. Eggers 1951, tabl. 14:176, zest. 77). Prócz rzymskich naczyń brązowych – dwóch wiader typu *Hemmoor*, kociołka typu *Westland*, misy typu E 86 i cedzidła typu E 161 (por. U. Lund Hansen 1987, s. 438)³ grób zawierał przedmiot o szczególnym znaczeniu – złoty naszyjnik lub bransoletę o wadze 590 g. Należy on do najcięższych złotych przedmiotów znanych z północnoeuropejskiego *Barbaricum* (K. Andersson 1993, ryc. 44:d; 1995, s. 96 n.) i świadczy o wyjątkowym charakterze zespołu grobowego z *Flagghaugen*, w skład którego wchodziły m.in. także złoty pierścień i szklane żetony do gry. Zespół można z dużym prawdopodobieństwem datować na ok. połowę III wieku. Temu niezwykle inwentarzowi poświęca się dzisiaj bardzo niewiele uwagi (ostatnio: O. Grimm 2014), choć przecież jest on jednym z najwcześniej odkrytych grobów książęcych z okresu wpływów rzymskich w *Barbaricum*.

* * *

Ponad 160 lat później w Hagenow w zachodniej Meklemburgii, dokonano również niezwykle odkrycia, które weszło do literatury fachowej jako grób 9 z 1995 roku

¹ Za liczne informacje i konstruktywne dyskusje składam wyrazy podziękowania Michaelowi Gebührowi (Szlezwik), Ninie Lau (Kilonia), Janowi Schusterowi (obecnie Poznań), a w szczególności Hansowi-Ullrichowi Vossowi (obecnie Frankfurt). Osobne wyrazy wdzięczności winien jestem Magdalenie Mączyńskiej (Kraków) za przetłumaczenie tekstu niemieckiego.

² Po raz pierwszy tak określone przez W. Slomann (1964, s. 12; por. C. von Carnap-Bornheim, J. Ilkjær 1996, s. 293 nn.).

³ Przynależność tych zabytków do zespołu grobowego jest jednak niepewna, gdyż w kurhanie tym mogły znajdować się też kolejne pochówki (por. O. Grimm 2014, s. 173 n.).

(Corpus 1998, s. 61 n., tabl. 61, 62; H.-U. Voß 1999; 2000; 2008; F. Lüth, H.-U. Voß 2001). W dużym brązowym kotle z żelaznym brzegiem typu E 9 znajdowały się spalone szczątki germańskiego wojownika, którego bogate wyposażenie zawierało m.in. pełne uzbrojenie i wyjątkowo ozdobny pas. Zmarły został pochowany na początku II wieku, a więc około 150 lat przed wojownikiem z Avaldsnes. Już przy pobieżnym porównaniu widać, że oba pochówki dzielą duże różnice w obrządku pogrzebowym, charakterze wyposażenia i cechach lokalnych. Niemniej, obydwa stanowią stałe „kamienie milowe” tradycji naukowej, zajmującej się od ponad półtora wieku interpretacją pochówków książęcych z okresu wpływów rzymskich. Trzeba jednak zauważyć w tym miejscu krytycznie, iż do dziś nie została ustalona definicja tych grobów (np. M. Gebühr 1974, s. 119 nn.; por. także M. Gebühr 1998; H. Steuer 2004), ani też nie zostały w pełni opracowane niektóre zespoły, także na tle porównawczym. Co prawda w ostatnich latach pojawiły się nowe, ważne studia nad grobami „książęcymi” (Himlingøje na wschodniej Zelandii: U. Lund Hansen *et alii* 1995; Mušov na południowych Morawach: J. Peška, J. Tejral 2002; *Osztrópatka/Ostrovany* we wschodniej Słowacji: P. Prohászka 2004; 2006; Gommern w Saksonii-Anhalcie: M. Becker 2008; 2010; – *Lübsow/Lubieszewo* na Pomorzu Zachodnim: J. Schuster 2010), ale ciągle jeszcze brak monograficznych opracowań innych szczególnie ważnych zespołów grobowych (np. Neudorf-Bornstein w południowo-wschodnim Szlezwiku: G. Schäfer 1968; 1975; A. Abegg-Wigg 2014). Podczas gdy dyskusja teoretyczna wydaje się być zakończona (por. wyraziste podsumowanie H. Steuera [2004]), to sam materiał archeologiczny opublikowany jest w niewystarczającym stopniu. Brak jest także analizy pochówku znanego z imienia germańskiego księcia lub króla, nieznane bowiem pozostają groby Marboda, Wanniusza, Arminiusza czy Chnodomara, które zresztą mogą nie zostać nigdy odkryte. Wyjątkiem jest królewski grób z Mušova, który można powiązać z osobą germańskiego Ballomara, o czym niżej będzie mowa.

W artykule zostanie podjęta próba ogólnej charakterystyki grobów książęcych z okresu wpływów rzymskich w *Barbaricum* pomiędzy początkiem I a końcem IV wieku. Autor w pełni zdaje sobie sprawę z niedostatków owej próby, gdyż w skrótovej formie nie jest możliwe nawet przybliżone naświetlenie wszystkich aspektów problemu. Przedstawione więc zostaną tylko wybrane, ale niezwykle ważne przykłady, na szerokim tle germańskiego *Barbaricum* i w ciągu całego okresu wpływów rzymskich. Tylko częściowo będzie możliwe wprowadzenie rozróżnienia między pochówkami książąt i elit, tak jak i dokonanie głębszej analizy podobieństw i różnic między inwentarzami grobów mężczyzn i kobiet najwyższej kategorii społecznej.

Między adaptacją a oporem? – groby książęce z okresu wpływów rzymskich muszą być postrzegane przede wszystkim przez pryzmat relacji społecznych i historycznych oraz ich przemian wewnątrz *Barbaricum*; drugim aspektem są związki z *imperium Romanum*, czego w żadnym wypadku nie można pominąć. Takim przykładem dwóch perspektyw jest Cherusk Arminiusz (D. Timpe 1970), nieco mniej wyraźnie rysują się tu postaci Markomana Marboda czy Kwada Wanniusza. Arminiusz jako były rzymski oficer i obywatel, a także ten, który poprowadził wielkie germańskie drużyny do walki z legionami Warusa i unicestwił je, reprezentuje „typ” germańskiego księcia, którego działalność polityczna i militarna może być zrozumiała tylko na tle wzajemnych związków między germańskim *Barbaricum* a rzymską kulturą wysoką. Opis jego *vita* nie jest w tym miejscu możliwy, wspomnieć więc tylko trzeba, że przeszedł on przemianę od wysokiego rangą dowódcy w służbie rzymskiej do przeciwnika, stawiającego opór Rzymowi. Choć postawa Arminiusza jest wyjątkiem na tle wydarzeń we wczesnym I wieku po Chr., jego działalność związana jest ściśle z polityką rzymskiej ekspansji w kierunku Łaby. Zasięgu jego wpływów poza granicami własnego obszaru plemiennego nie da się dokładnie określić. Materiał archeologiczny nie daje w tym względzie żadnych pewnych wskazówek, gdyż nieliczne zespoły grobowe z I wieku po Chr. z obszaru między Renem a Wezerą charakteryzują się wyjątkowo ubogimi wyposażeniami (por. np. J. Kunow 1983, mapy 3–6). Z tego względu brak archeologicznych podstaw dla analizy ewentualnych związków tego rejonu z wczesnorzymskimi strefami kulturowymi, położonych np. na wschód od Odry lub w Kotlinie Czeskiej. Tym bardziej jest czego żałować, bo przecież Arminiusz dążył do ścisłego politycznego i militarnego aliansu z Marbodem. Tylko w ten sposób można zinterpretować przesłanie głowy Warusa na dwór markomańskiego króla (Vell. II 117 nn.; V. Salač, C. von Carnap-Bornheim 2009). Sam Marbod najprawdopodobniej odrzucił tę propozycję utworzenia koalicji, przesyłając trofeum do Rzymu, gdzie zostało pochowane. Trzeba stwierdzić na marginesie, że właściwie nie możemy spodziewać się odkrycia grobu Arminiusza, nie należy bowiem sądzić, by po zamordowaniu przez własną rodzinę został mu urządzone wystawny pogrzeb.

Jak zatem przedstawiają się wczesne germańskie groby okazałe? Czy istnieją przesłanki umożliwiające nam ich ocenę w aspekcie „adaptacji czy oporu”? Grób z Hoby na Lollandii (K. Friis Johansen 1923) może być przykładem procesu adaptacji z początku starszego okresu rzymskiego. Ten inhumacyjny pochówek, odkryty w 1920 roku, zawierał bogate wyposażenie w przedmioty miejscowe, m.in. dwa złote pierścienie, siedem zapinek i okucia rogów do picia. Szczególne wrażenie robią jednak importy rzymskie, składające się z prawie kompletnego zesta-

wu naczyń do picia i jedzenia, z których na pierwszym miejscu plasują się dwa srebrne pucharki ze scenami z „Iliady”. Ten właśnie rzymski inwentarz rozumiany był słusznie jako wyraz dążenia do naśladownictwa w *Barbaricum* rzymskich zwyczajów biesiadnych, a tym samym do prezentacji wyższego poziomu stylu życia. To „spoglądanie” na południe – jak możemy wnioskować na podstawie różnych źródeł – było naznaczone respektem wobec rzymskiej kultury, który przynajmniej częściowo został przeniesiony na właściciela obu niezwykle pucharków. Z drugiej strony nie można jednak wykluczyć świadomego wpływu rzymskiej administracji na germańskie elity, które w ten sposób pozyskiwane były dla politycznych i militarnych interesów Rzymu. Inskrypcja *Silius* na pucharku z Hoby (K. Friis Johannsen 1923, ryc. 7, 8) może być tak właśnie interpretowana, choć nie da się udowodnić pośredniego lub bezpośredniego przekazania tego naczynia z rąk Siliusa, rzymskiego dowódcy armii górnogermańskiej w latach 14–21 po Chr. (Tac. *Ann.* 1, 3 nn.), księciu z wyspy Lolland.

W kontekście współczesnych mu grobów i ze względu na niedogodne położenie komunikacyjne wyspy, pochówek z Hoby zajmuje miejsce wyjątkowe. Wykopaliska przeprowadzone w roku 2000 przyniosły odkrycie w jego bezpośrednim sąsiedztwie osady⁴, co nie tłumaczy jednak przyczyn, które spowodowały, że ów mężczyzna stał się osobą tak zamożną i wpływową, ani też w jaki sposób pozyskał takie bogactwa.

Odnosi się to także do wczesnych grobów z Lubieszewa (F. Pernice 1912; H. J. Eggers 1951, s. 106 nr 688–692; 1953; R. Wołągiewicz 1997; ostatnio opracowanie monograficzne: J. Schuster 2010). W roku 1908, i niewiele później, w latach 1910 i 1913, na wzgórzu *Sandberg* koło wsi *Lübsow* (obecnie Lubieszewo) na Pomorzu Zachodnim zostały odkryte bogate groby inhumacyjne, zawierające m.in. części stroju z metali szlachetnych i liczne rzymskie importy. Te zespoły grobowe datowane są na pierwszą połowę I wieku po Chr. W roku 1925 obraz ten uległ znacznemu wzbogaceniu – w położonym w pobliżu miejscu zwanym *Tunnehult* doszło do odkrycia dalszych, tym razem młodszych, bogatych grobów. Nawet jeśli przyczyną bogactwa zmarłych z Lubieszewa mogły być urodzajne gleby pól rozciągających się wokół, to zaskakuje jednak położenie cmentarzyska z dala od głównych szlaków komunikacyjnych w dorzeczu Odry. Z racji obrządku pogrzebowego i wyposażenia groby te (Ryc. 1) z trudem wpisują się w lokalną specyfikę, zaś nowsze badania nad materiałem zabytkowym wykazują ponadregionalne powiązania z zachodnią częścią basenu Bałtyku

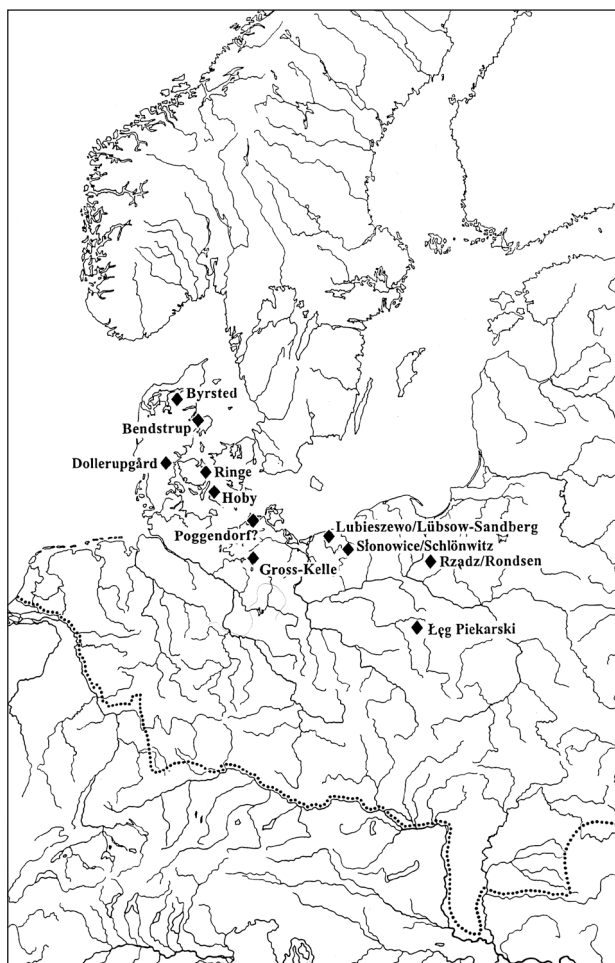

Ryc. 1. Bogate groby inhumacyjne z wczesnego okresu wpływów rzymskich. Wg: J. Peška (2002)

Fig. 1. Rich inhumations from the Early Roman Period. After: J. Peška (2002)

i rzucają nowe światło na kontakty kulturowe ówczesnych elit. W owym wczesnym horyzoncie grobów książęcych rysują się jednak wyraźnie wspólne cechy. Eggers widział je nie tylko w charakterze wyposażenia i konstrukcji grobów, ale także i w tym, że wśród zestawionych przez niego grobów tego typu przeważają te z pochówkami kobiecymi (H. J. Eggers 1953, s. 106 n.). Uważał, że groby książęce powinny być interpretowane przede wszystkim na płaszczyźnie socjologicznej i na podstawie własnych obserwacji zdecydowanie odrzucał wysnuwanie wniosków co do istnienia ponadregionalnych struktur politycznych. Skłaniał się raczej do przypuszczenia, że różnice pomiędzy podobnymi pochówkami wczesnorzymskimi a tymi z młodszego okresu wpływów rzymskich mogą zasadniczo wypływać z faktu, że te pierwsze złożono jeszcze przed połączeniem się plemion germańskich w większe jednostki (H. J. Eggers 1953, s. 107). Eggers uznał też za znaczące, iż – w przeciwieństwie do okresu wczesnorzymskiego – wśród najbogatszych grobów z młodszego

⁴ Uprzejma informacja H. Schillinga (Maribo). Por. krótką informację: P. Poulsen, H. S. Schilling 2001; ostatnio: R. Blankenfeldt, S. Klingenberg 2011.

okresu wpływów rzymskich przeważają te z pochówkami męskimi; rozmieszczenie tych grobów wydaje się odpowiadać szlakom komunikacyjnym, przede wszystkim związanym z dużymi rzekami.

Jak trudne jest zdefiniowanie jednolitych kryteriów dla grobów książęcych tzw. grupy lubieszewskiej, wykazał nieco później M. Gebühr (1974, s. 119 nn.) w odniesieniu do takich pochówków z Brandenburgii, Meklemburgii, Fionii i Langelandu, a więc z obszaru dużo mniejszego niż ten, który objęły studia Eggersa. Takim kryterium może być tylko stosunkowo duża liczba elementów wyposażenia, w tym przedmiotów z metali szlachetnych i importów rzymskich. Jeśli w materiale z wczesnego okresu wpływów rzymskich nie odzwierciedla się to w ujęciu statystycznym, to przynajmniej wydaje się możliwe, że w tym okresie owo „zerkanie” w stronę imperium miało większe znaczenie, niż wewnętrzne polityczne i militarne kontakty elit germańskich. Tak np. nie obserwuje się jednolitej reguły wyposażania w broń według rangi. Można przyjąć, że obecność w wyposażeniu unikatowych przedmiotów, jak złota fibula z grobu I/1908 z Lubieszewa (por. F. Pernice 1912, s. 146 n., ryc. 13, tabl. 14) czy dwa srebrne pucharki z grobu z Hoby, jako wyznaczników pozycji czy rangi społecznej, ma o wiele większe znaczenie niż wyposażenie np. w ostrogi. Możliwe jest więc sformułowanie twierdzenia, że do końca I wieku po Chr. chodziło raczej o „dopasowanie się” do rzymskiego świata niż o opór przeciw niemu. W tym czasie elity wykształcają wspólne formy ekspresji, które tworzą podstawę do ich dalszego rozwoju. Stopniowo formują się także elity wojskowe, których potwierdzają swoją rangę w wyposażeniach grobowych. Widoczne jest to szczególnie w grobach książęcych datowanych na czas około 100 roku po Chr., jak w Hagenow, grób 9/1995 (F. Lüth, H.-U. Voß 2001, s. 194), czy w nieco młodszych grobach z nieodległego Marwedel (F. Laux 1993). Można odnieść wrażenie, że okres *Pax Romana* posłużył w germańskim *Barbaricum* do kształtowania się wyraźniejszych struktur społecznych o ponadregionalnym charakterze.

Momentem przełomowym w historii *imperium Romanum* był rok 166. Wtedy to sześć tysięcy Langobardów i Obiów przekroczyło środkowy Dunaj, wtargnęło do Pannonii i dopiero po wielu wysiłkach zostało odpartych (Cassius Dio 71, 3 I a; zob. H. Friesinger, J. Tejral, A. Stuppner 1994, z licznymi opracowaniami i obszerną literaturą). W następnych latach było już tylko gorzej. W roku 170, po raz pierwszy od najazdu Cymbrów i Teutonów w II wieku przed Chr., oddziały germańskie z posiłkami i czeladzią obozową pojawiły się w sercu państwa rzymskiego. Nastąpiło oblężenie Akwilei, a *Opitergium* (Oderzo) zostało splądrowane. Nadszedł gwałtowny koniec *Pax Romana* z pierwszej połowy II wieku i rozpoczęły się wojny markomańskie. Na obszarze *Barbaricum* te wydarzenia pojmowane są tradycyjnie jako

granica pomiędzy starszym a młodszym okresem wpływów rzymskich. Dotychczas nie przywiązywano jednak zbytnej wagi do znaczenia, jakie te wydarzenia miały dla ówczesnych germańskich elit, stąd też musimy odwołać się do źródeł pisanych. Kasjusz Dion podaje informację, odnoszącą się do 166 roku, o królu Markomanów Ballomarze, który przybył wraz z dziesięcioma germańskimi książętami do Ialliusa Bassusa, namiestnika Pannonii, z prośbą o pokój po wtargnięciu germańskich oddziałów do rzymskich prowincji. Wyraźnie rysuje się tu koalicja germańskich wodzów lub książąt, którzy wywołali najazd, a potem prowadzili układy w sprawie warunków zawarcia pokoju.

Te właśnie powiązania pomiędzy wojskowymi elitami z okresu wojen markomańskich znajdują swoje odzwierciedlenie w grobie odkrytym w październiku 1988 roku w Mušovie nad dolną Dyją (J. Peška 2002, s. 3 nn.). Został wtedy odsłonięty jeden z najbogatszych pochówków drugiej połowy II wieku w całym germańskim *Barbaricum*. Mimo że centralna część drewnianej komory grobowej została obrabowana już w starożytności, to nawet niepełny inwentarz zawiera niezwykle bogatą kombinację rzymskich i germańskich elementów wyposażenia (Ryc. 2A–2D), na którą składają się 16 brązowych i srebrnych naczyń, 13 naczyń szklanych, żelazny wilk ogniowy z narzędziem żelaznym, rzymskie srebrne i brązowe przybory do barwienia ciała, ceramika rzymska i germańska, wreszcie w większości germańskie części uzbrojenia, jak groty włóczni i strzał oraz resztki trzech tarcz. Rzymskie militaria reprezentują m.in. fragmenty pancerza łuskowego. Wymienić też trzeba 17 ostróg, bogate garnitury do pasa ze srebra, brązu i żelaza, dwa złote wisiorki kapsułkowate i resztki potraw (zestawienie inwentarza zob. J. Peška, J. Tejral 2002, s. 13 nn., ryc. 7 i katalog). Analizy archeologiczne i antropologiczne wykazały, że w grobie pochowane zostały co najmniej trzy osoby: dwóch mężczyzn i kobieta (I. Mazura 2002), co wcale nie ułatwia interpretacji całego zespołu.

Niektóre elementy wyposażenia zmarłego – lub zmarłych – zasługują na szczególną uwagę. Dotyczy to przede wszystkim zestawów części pasów germańskich, dających się zidentyfikować na podstawie różnic w formach i materiale, gdyż wykonane były ze srebra, brązu lub żelaza (zob. C. von Carnap-Bornheim 2002b, s. 189 nn.). Uderzające jest przy tym, że typy reprezentowane przez owe części garniturów pasa wykazują bardzo zróżnicowane rozprzestrzenienie. I tak zwyczaj zaopatrywania pasa w dwa lub więcej okuć końcowych wywodzi się znad dolnej Łaby, podczas gdy takie brązowe okucie grupy O, wariantu *Mušov*, wyraźnie wskazuje na związki z germańskim obszarem osadniczym w Dolnej Austrii. Prostopadłe zawieszki do pasa spotykane są natomiast przede wszystkim w dorzeczu środkowej Łaby i Odry. Na pochodzenie ze wschodniej części germańskiego *Barbari-*

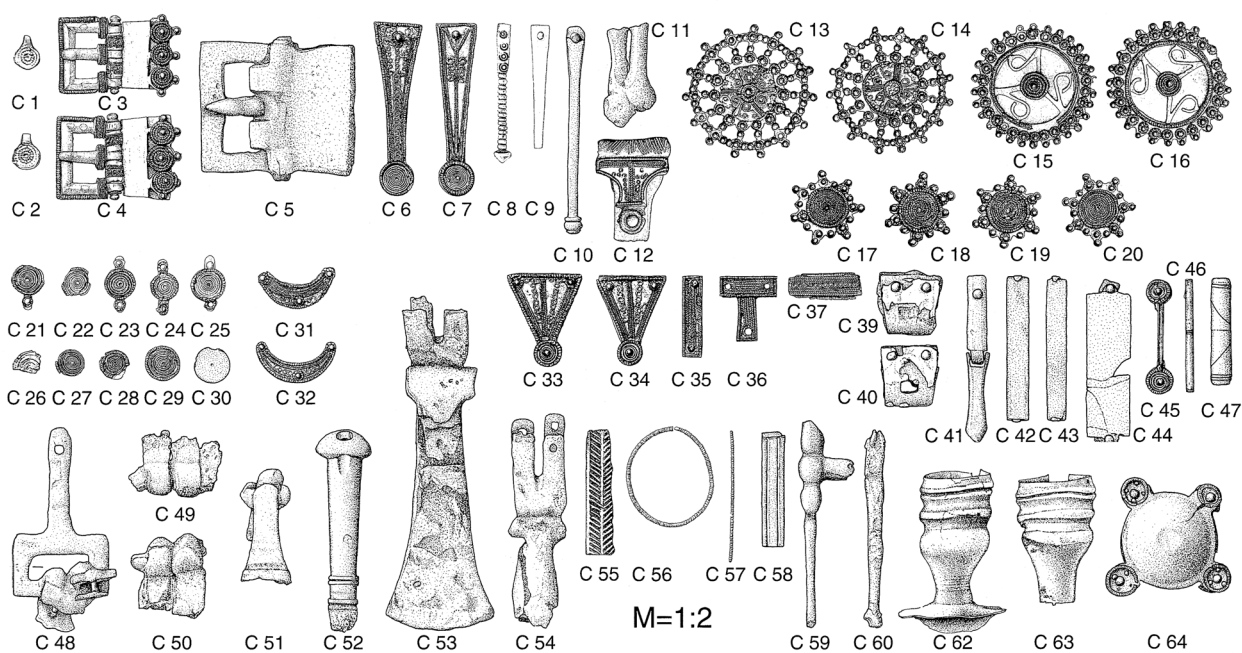
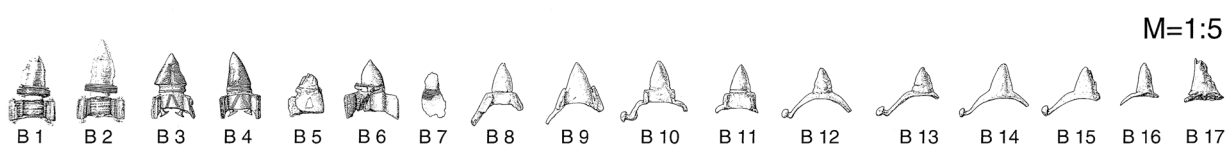
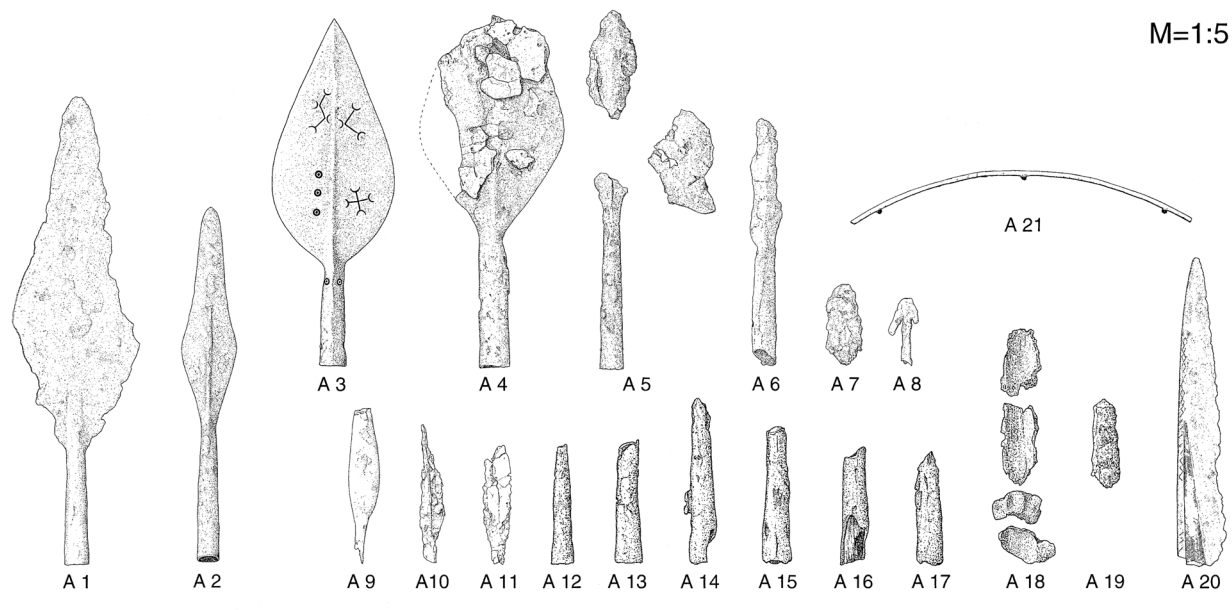

Ryc. 2A. Inwentarz naruszonego królewskiego grobu z Mušova (zmniejszenie 90%). Wg: J. Peška (2002)
 Fig. 2A. Equipment of the disturbed royal grave from Mušov (scanned in 90%). After: J. Peška (2002)

cum wskazują krzesiwa sztabkowate, licznie występujące między Łabą a Wisłą. Charakterystyczny jest także zasadniczy zasięg ostróg o kolcach inkrustowanych srebrem (H. W. Böhme 1991; J. Tejral 2002, ryc. 4), obejmujący Jutlandię, skąd mogły wywodzić się egzemplarze z Mušova. Tak więc w zawartości wyposażenia rysują się nie tylko całkowicie zrozumiałe związki z najbliższym

regionem, ale także z dużo dalej położonymi strefami kulturowymi, jak dorzecze dolnej Łaby, obszar kultury przeworskiej czy nawet południowe wybrzeża Bałtyku.

Przy interpretacji grobu z Mušova ważna jest i druga obserwacja. W ostatnich latach dzięki zdjęciom lotniczym zostały zidentyfikowane liczne rzymskie obozy marszowe wzdłuż Morawy aż po Dyję, także w okolicy

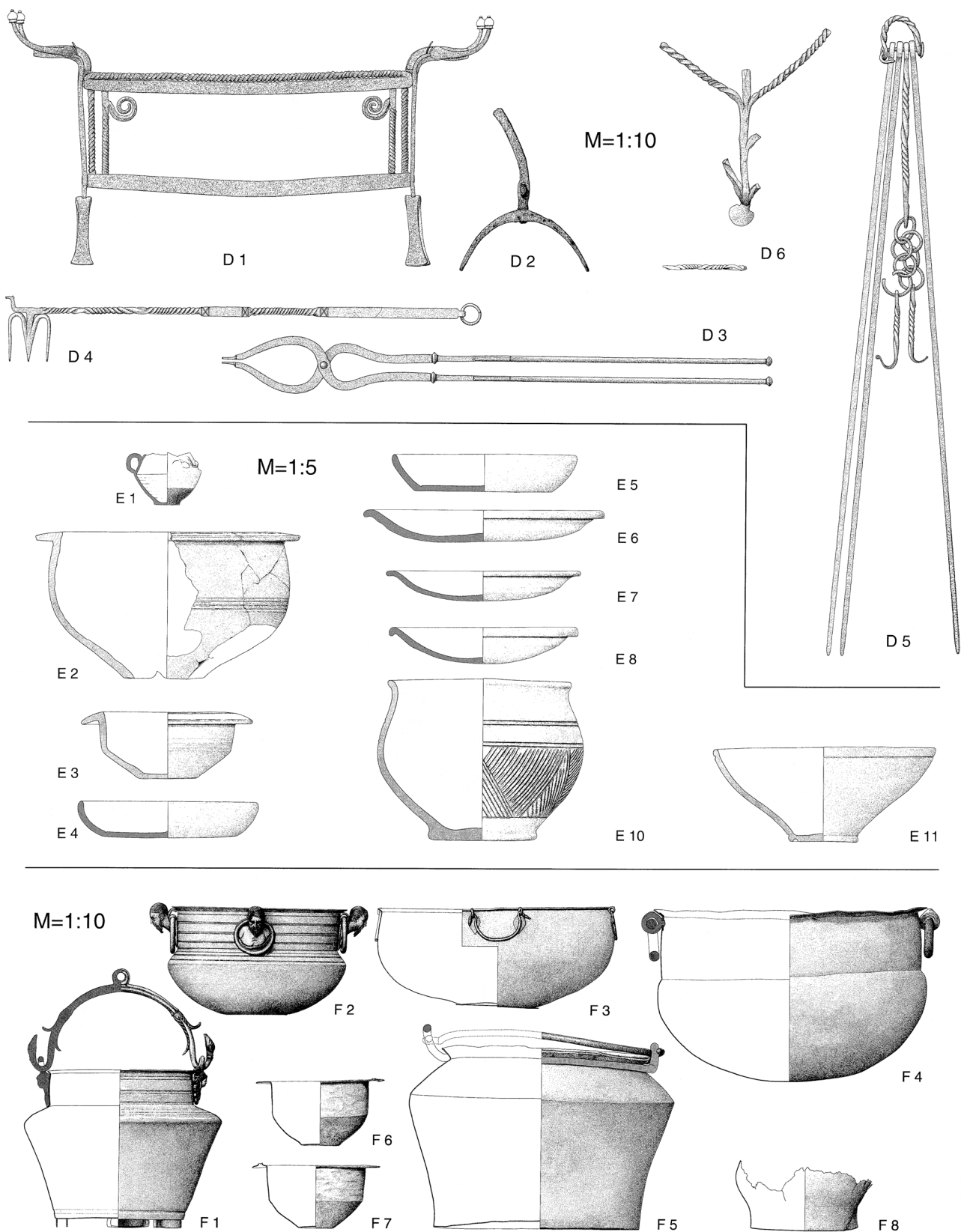

Ryc. 2B. Inwentarz naruszonego królewskiego grobu z Mušov (zmniejszenie 90%). Wg: J. Peška (2002)
 Fig. 2B. Equipment of the disturbed royal grave from Mušov (scanned in 90%). After: J. Peška (2002)

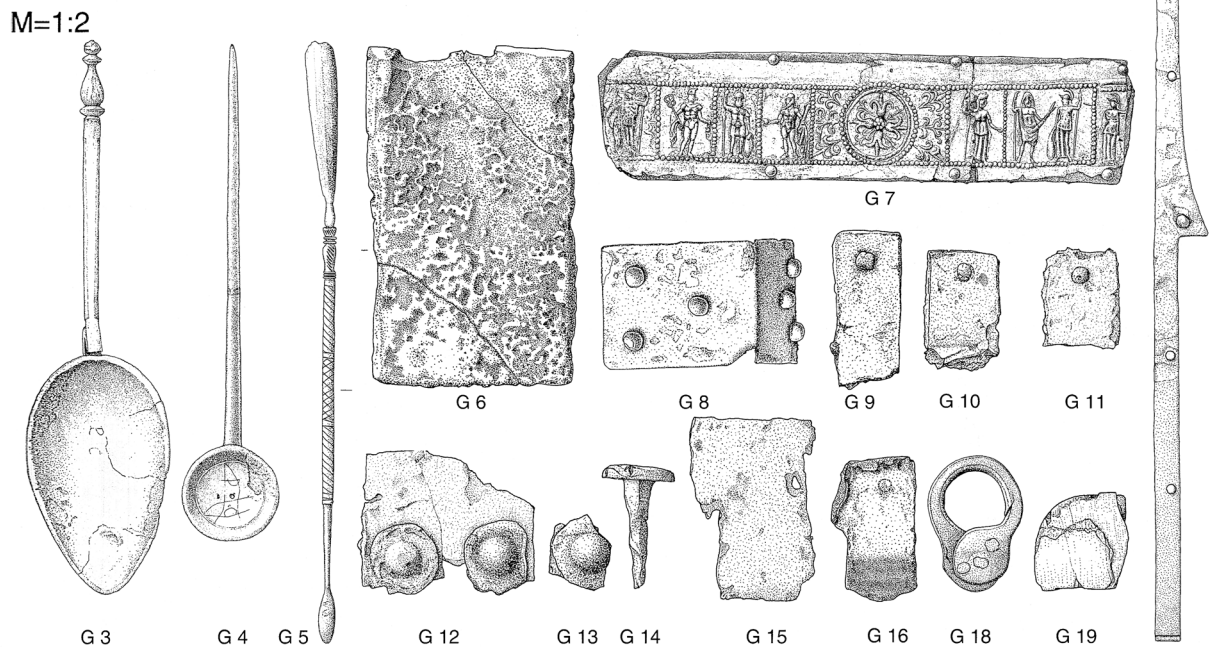
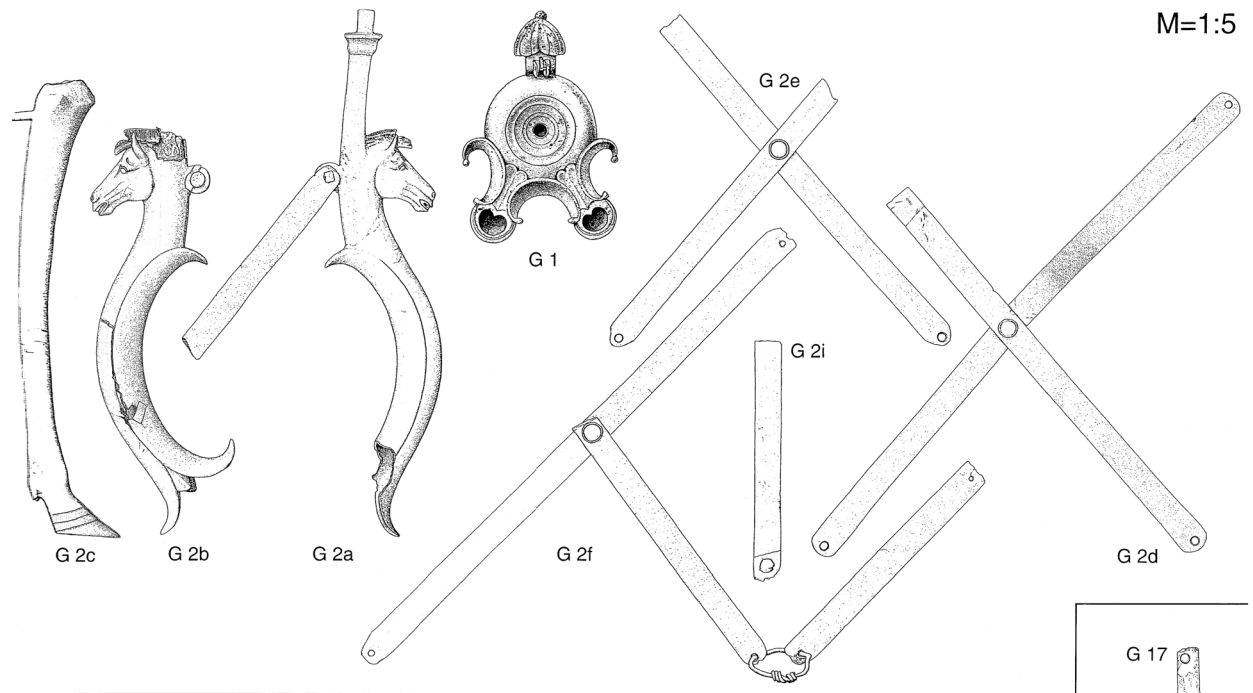
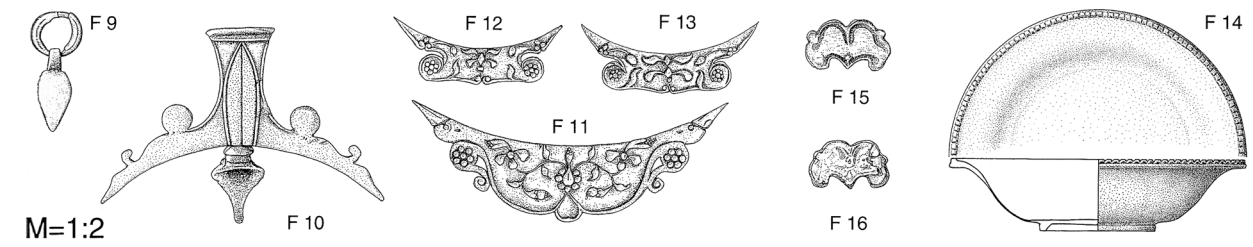

Ryc. 2C. Inwentarz naruszonego królewskiego grobu z Mušova (zmniejszenie 90%). Wg: J. Peška (2002)
 Fig. 2C. Equipment of the disturbed royal grave from Mušov (scanned in 90%). After: J. Peška (2002)

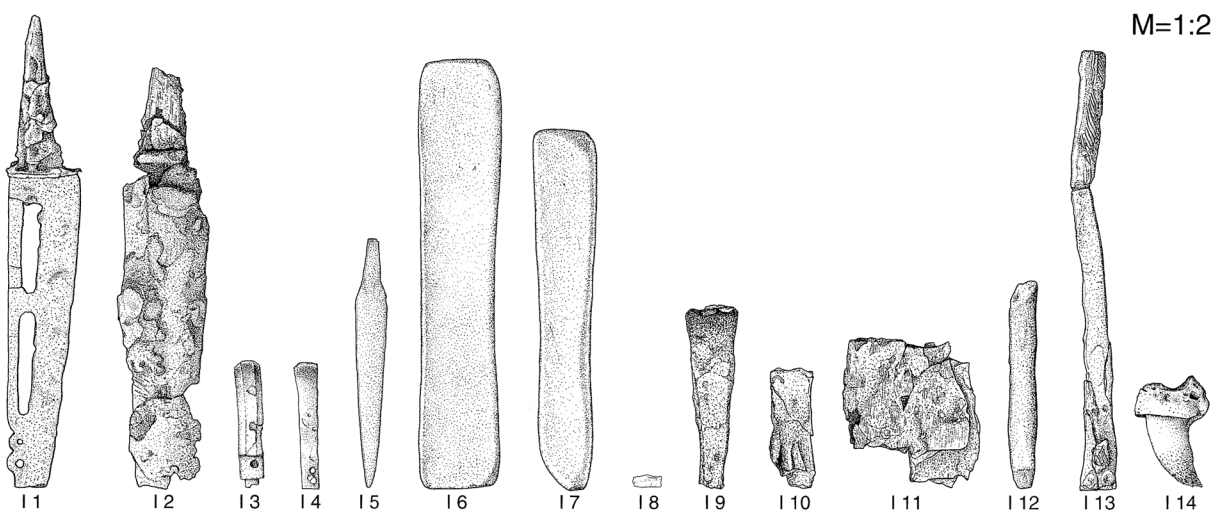
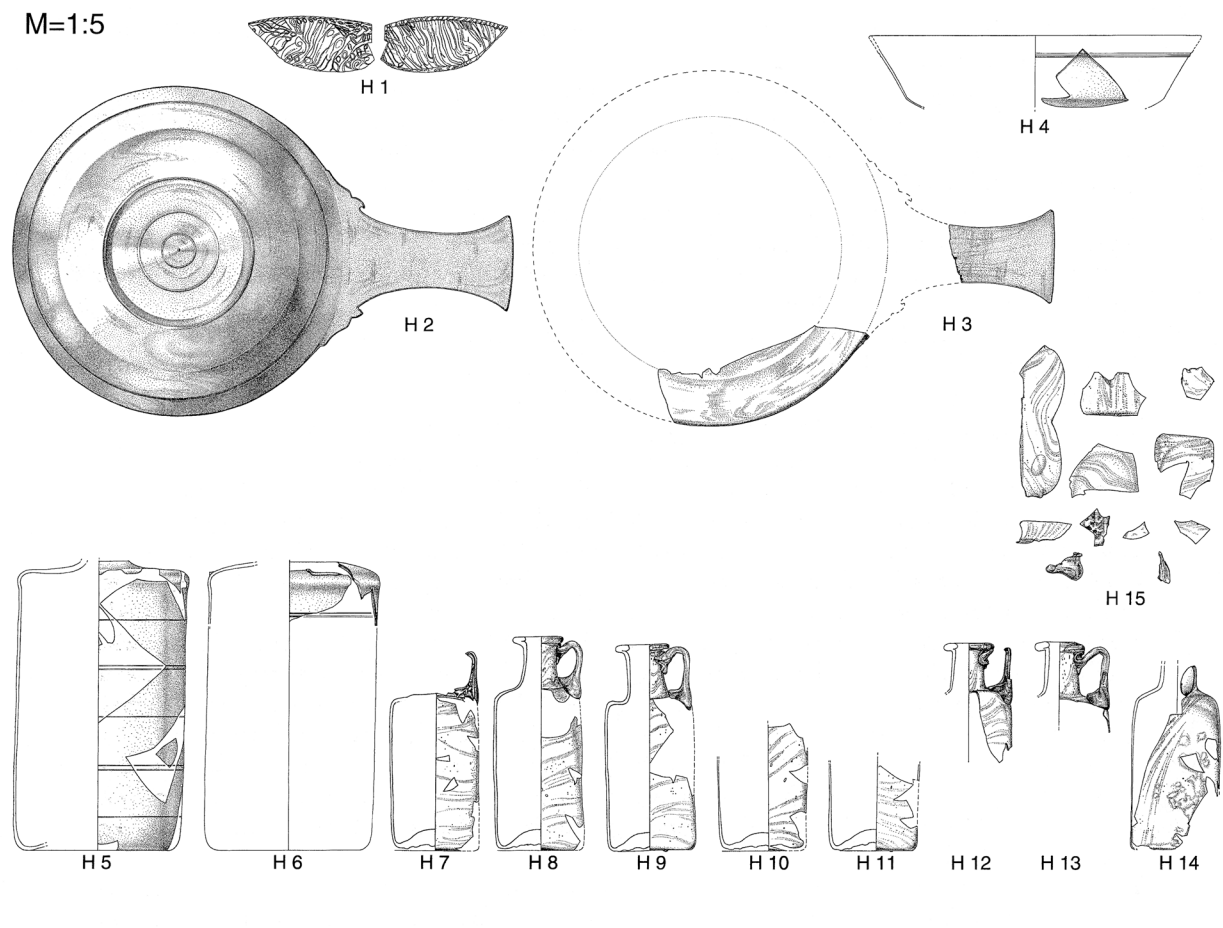

Ryc. 2D. Inwentarz naruszonego królewskiego grobu z Mušov (zmniejszenie 90%). Wg: J. Peška (2002)
 Fig. 2D. Equipment of the disturbed royal grave from Mušov (scanned in 90%). After: J. Peška (2002)

miejsca odkrycia grobu (Ryc. 3). Jest to z jednej strony skutkiem realizacji prac związanych z aktualnymi problemami badawczymi, z drugiej zaś – dobrego stanu zachowania tych obiektów. Rzymskie działania wzdłuż Morawy wymierzone były najprawdopodobniej w nadrzędną strukturę władzy germańskiej, która miała zostać zniszczona lub poddana kontroli. Z tych strategicznych

przesłanek wynikała zapewne akcja budowy rzymskich umocnień w Mušov-Burgstall, których zadaniem była kontrola nad germańskim ośrodkiem władzy i jego zapleczem w miejscu położonym na szlaku komunikacyjnym. Po raz pierwszy stało się możliwe zlokalizowanie germańskiego grobu książęcego w strefie konfliktu między Rzymianami a Germanami, oparte przy tym na

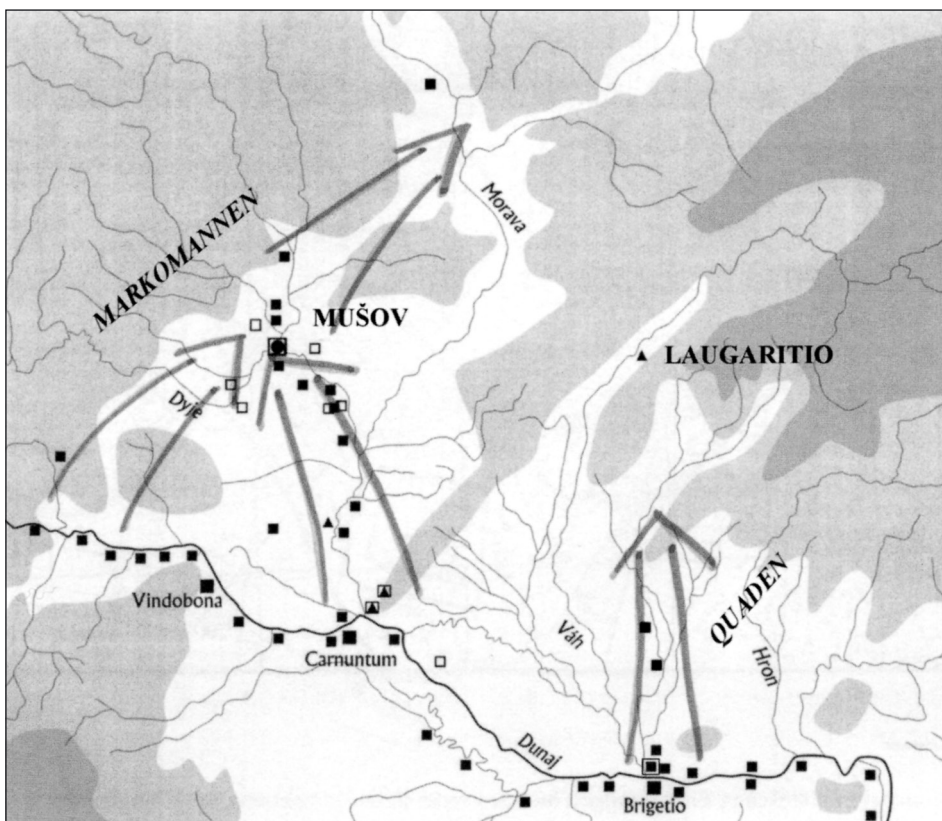

Ryc. 3. Mušov i kierunek rzymskiego natarcia w czasie wojen markomańskich.

Wg: J. Tejral (2004)

Fig. 3. Mušov and a direction of the Roman attack during the Marcomannian Wars.

After: J. Tejral (2004)

bardzo konkretnych przekazach historycznych i przesłankach archeologicznych. Z „książąt”, którzy usiłowali w I wieku po Chr. zaadaptować się do rzymskiego świata, w II wieku wyłoniły się elity wojskowe, dla których wejście w konflikt militarny z potężnym państwem rzymskim było całkowicie realne, a wobec istnienia zorganizowanych drużyn – nawet konieczne. Na tle specyficznej sytuacji historycznej z końca II wieku wydaje mi się zupełnie możliwe traktowanie map rozprzestrzenienia pewnych zabytków jako wyrazu związków, a nawet koalicji ponadregionalnych. Z takich lokalnych centrów jak Lubieszewo czy Hoby, od połowy II wieku wyłaniały się silne struktury interregionalne, skierowane zapewne przeciw *Imperium Romanum*, ale mogące także stać się źródłem konfliktów lokalnych.

W podobny sposób można też interpretować grób z Mušova. Z rzymskich przekazów znani są tylko nieliczni barbarzyńscy królowie lub wodzowie, którzy odgrywali przed lub podczas wojen markomańskich istotną, a więc zasługującą na wymienienie rolę. Do nich należą np. dwunastoletni barbarzyński król Battarios (Dio 72,11,1), król Kwadów Furtius i jego następcą Ariogaisos (Dio 72,13,4). W odniesieniu do grobu z Mušova o wiele ważniejszy wydaje się być jednak król Markomanów Ballomar (Dio 72,3,1^a), bliżej scharakteryzowany przez G. Dobescha (1994, s. 19 n.) i zaprezentowany na tle wydarzeń z okresu przed wojnami markomańskimi. Jak już wspomniano, aktywnie Ballomar występuje tyl-

ko raz, jako przywódca germańskiej delegacji do Ialliusa Bassusa, namiestnika prowincji Pannonii, którego prosił – po najeździe sześciu tysięcy Langobardów i Obiów w 166 roku – o pokój. Dobesch podkreśla tu szczególną pozycję Ballomara dla obu stron, germańskiej i rzymskiej. Z jednej strony wydaje się on być ważnym i akceptowanym przez Rzym partnerem w układach, z drugiej – zajmował na pewno istotną pozycję polityczną, a co za tym idzie także wojskową i społeczną, w środowisku germańskim. Zdaniem G. Dobescha (1994, s. 19, 21 z cytatem SHA *Marc.* 12, 13) mogła mu zostać powierzona ważna rola w rzymskiej polityce *bellum suspensum* w przededniu wojen markomańskich. W tej fazie Rzym starał się, prowadząc politykę uspokajania, różnymi drogami zapobiec wybuchowi większych konfliktów, wykorzystując na pewno do tego celu barbarzyńskich królów i sprzymierzeńców. Badacz ten słusznie zauważa jednak, że w przededniu wojen elity germańskie musiały się zorganizować politycznie i militarnie, a zatem mogły prowadzić podwójną grę.

Właśnie ta podwójna funkcja odzwierciedla się tak dobrze w bogatym wyposażeniu grobu z Mušova. Z jednej strony zmarły wyposażony był w ekskluzywne rzymskie importy, które mógł otrzymać w darze, z drugiej – przedmioty pochodzenia germańskiego świadczą o dalekosiężnych powiązaniach z północnym i północno-wschodnim *Barbaricum*. Ballomar uosabia w sposób prawie idealny zarysowane już szczególne znaczenie króla z Mušova dla

rzymskiego namiestnictwa Pannonii i dla samego Rzymu, a także jego nadzwyczaj ważną rolę w społeczności Germanów. Jeżeli porównamy to znalezisko archeologiczne i jego interpretację z przekazem historycznym i jego wymową według dzisiejszego stanu badań, to nie wydaje się wcale wykluczone, że spośród trojga zmarłych pochowanych w królewskim grobie jedna mogła być królem Markomanów Ballomarem, choć teza ta nie da się nigdy z całą pewnością udowodnić. W grę wchodzić mogą zresztą inne historycznie poświadczone osobistości, jak np. germański król Marcomar z przekazu Sextusa Aureliusza Victora (P. Kehne 2000, s. 249 n.) czy królowie kwadwcy (K. R. Krierer 2002, s. 367 nn.; por. J. Tejral 2004, s. 339 n.), co jednak na podstawie analizy siatki osadniczej i lokalizacji Markomanów i Kwadów wydaje się raczej mało prawdopodobne. Powstaje też pytanie, czy grób rzeczywiście może być dokładnie datowany archeologicznie na okres dwóch dziesięcioleci trwania wojen markomańskich. Biorąc za podstawę okres między 166 a 180 rokiem po Chr. jako czas decydujących wydarzeń wojennych, możemy uznać argumenty J. Tejralla (2004, s. 335 n., zwłaszcza 339) z zakresu chronologii względnej przemawiające za datowaniem zespołu grobowego na koniec wojen, choć nie jest to możliwe do bezspornego udowodnienia. Przede wszystkim brak jest dat absolutnych, które określałyby datowanie faz chronologii względnej: późnego stadium fazy B₂, fazy B₂/C₁ i fazy C_{1a}. Datowaniu grobu opartemu o dane historyczno-archeologiczne trzeba przyznać więc pierwszeństwo przed datowaniem ustalonym wyłącznie na podstawie chronologii względnej. Niewyjaśniona pozostaje także kwestia czasu pozostawania w obiegu przedmiotów odkrytych w grobie z Mušova – niektóre z nich nie noszą żadnych śladów zużycia. Dotyczy to szczególnie części obu paradnych pasów (C. von Carnap-Bornheim 2002b, s. 255 n., tab. 9). Rodzi się więc pytanie, czy porównywanie datowania względnego inwentarzy grobowych, dla których takie badania nie zostały wykonane, jest w ogóle uprawnione. Kolejne pytanie dotyczy obrzędów dokonywanych bezpośrednio przed pochówkiem. Sporządzenie wyposażenia grobowego w okresie między śmiercią a pochówkiem danej osoby było na pewno częścią zespołu ceremonii pogrzebowych w okresie wpływów rzymskich. Dotyczy to zresztą także grobu z Gommern, w którym prawie wszystkie złote przedmioty, także naszyjnik i dwie fibule, nie noszą śladów zużycia i wydają się być wykonane wyłącznie dla potrzeb samego pochówku (M. Becker 2001, s. 129; 2010, s. 67 nn.). Ważną kwestią jest także, kiedy i gdzie zostały pozyskane przedmioty noszące ślady zużycia, często także i te o znacznie starszej metryce, które ostatecznie znalazły się w grobach członków elit. Otwiera się tu szerokie pole dla modeli wyjaśniających fenomen „grobu książęcego” – począwszy od majątku rodzinnego, poprzez obce, a nabyte „odznaczenia” woj-

skowe, po interpretację tych przedmiotów jako arystokratycznych memoriabiliiów.

Wśród germańskich grobów książęcych grób z Mušova reprezentuje nową jakość. Zapowiedzią tego młodszego horyzontu są trzy zestawy srebrnych okuć tarcz (J. Peška, J. Tejral 2002, tabl. 46–48). Niestety, zachowały się z nich tylko srebrne, częściowo pozłacane okucia brzegu tarczy, a brak jest praktycznie innych elementów, zwłaszcza umb i imaczy. Paradne tarcze zdobione metalami szlachetnymi znane są z bogatych grobów z III wieku zarówno z Europy Środkowej jak i ze Skandynawii. Są one dowodem na to, że elity germańskich wojowników wykształciły po wojnach markomańskich wspólną symbolikę oznak rangi wojskowej. Doskonałymi przykładami tego zjawiska jest umbo z Lilla Harg w prowincji Östergötland w Szwecji (najpewniej z ok. połowy III wieku), i drugie, nieco młodsze, z Vimose na Fionii (syntetycznie z dalszą literaturą: C. von Carnap-Bornheim, J. Ilkjær 1996, s. 285 nn.). Do tej grupy należą także znaleziska węgierskie, jak umbo z Herpály na Nizinie Węgierskiej (N. Fettich 1930). Egzemplarz ten, datowany na ok. połowę III wieku i będący wyznacznikiem rangi wysoko postawionego wojownika sarmackiego, świadczy, że w barbarzyński system oznak rangi zostały włączone także elity sarmackie z Niziny Węgierskiej.

Do tych symbolicznych elementów wyposażenia militarnego trzeba włączyć złote bransolety z kolbowatymi zakończeniami, znajdowane w grobach i skarbach z młodszego okresu wpływów rzymskiego w całym *Barbaricum*; inspiracją dla nich były sarmackie oznaki rangi wojskowej. Do najwcześniejszych europejskich zabytków tej grupy należy bransoleta z późnosarmackiego grobu książęcego z Porogów na zachodniej Ukrainie, wyposażonego w broń i przedmioty osobiste wysokiej i najwyższej jakości (A. V. Simonenko 1991; A. V. Simonenko, B. I. Lobaj 1991). Szerokie rozprzestrzenienie tych złotych bransolet we wschodniej, środkowej i północnej Europie musi być interpretowane jako wyraz powiązań interregionalnych (N. Lau 2012, s. 55 nn., ryc. 25). Najstarszymi znaleziskami na obszarze germańskiego *Barbaricum* są egzemplarze z początku III wieku, znalezione w Danii. Z grobu 1894-1 z Himlingøje pochodzi bransoleta o wadze 168 g; do tej grupy znalezisk najprawdopodobniej należy także podobny, zaginiony egzemplarz odkryty w 1828 roku (U. Lund Hansen *et alli* 1995, s. 93 n., 99 n., tabl. 13:C 7678). Na uwagę zasługują dwa egzemplarze z z depozytu A z Illerup we wschodniej Jutlandii, które mogą być datowane na początek III wieku. Wykonane są z brązu i pokryte srebrną blachą, ich wartość materialna wydaje się być zatem stosunkowo niska, ale ich charakter znaczenie jako oznak rangi wojskowej pozwala je bez zastrzeżeń porównywać z masywnymi bransoletami z litego złota. Liczba germańskich zespołów z bransoletami o kolbowatych zakończeniach jest duża; występu-

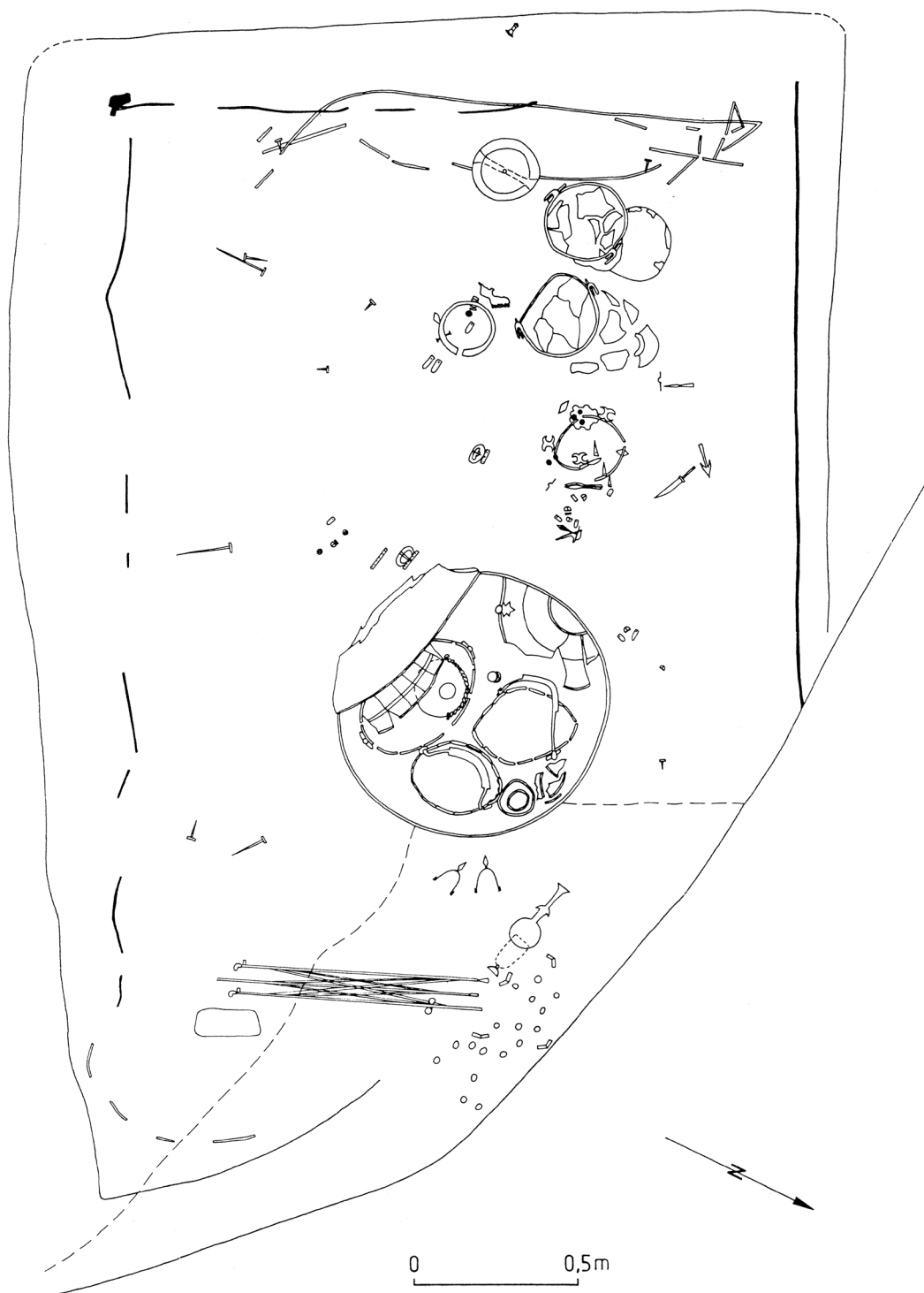

Ryc. 4. Plan grobu książęcego z G o m m e r n. Wg: M. Becker (1993)
 Fig. 4. Princely grave from G o m m e r n. After: M. Becker (1993)

ją one na rozległych obszarach *Barbaricum*, prawie zawsze w środowisku elit wojskowych (por. mapy: U. Lund Hansen 1995, ryc. 8:1; C. von Carnap-Bornheim, J. Ilkjær 1996, ryc. 231; N. Lau 2012, ryc. 25). Mimo swej wielkości i wagi powyżej 500 g do tej grupy muszą zostać zaliczone także złote naszyjniki lub naramienniki z kolbowatymi zakończeniami z Gommern i Avaldsnes, nawet jeśli ich sposób noszenia był inny niż bransolet.

Powróćmy raz jeszcze do grobu z Avaldsnes. Jego wyposażenie znajduje dobre analogie w grobie odkrytym w 1990 roku w Gommern w pobliżu Magdeburga w Saksonii-Anhalcie. Zbadano tu nienaruszony pochówek z końca III wieku po Chr., przykryty dużymi głazami i piaszczystym nasypem dużego kurhanu (Ryc. 4), dziś powszechnie znany jako grób książęcy z Gommern (M. Becker *et alli* 1992; M. Becker 1993; 2010). Oba te

groby wyposażone były w wiadra typu *Hemmoor* i w czerpak względnie cedzidło typu E 161. Naczynia z Gommern są srebrne, te pochodzące przypuszczalnie z Avaldsnes (O. Grimm 2014, s. 175 n.) z brązu, ale nie są już, w przeciwieństwie do niektórych importów rzymskich z Lubieszewa lub Hoby, unikatami, lecz należą do dużych serii importowanych naczyń metalowych, szeroko rozprzeszczynionych w *Barbaricum*. W obydwóch zespołach znaleziono po jednej tarczy ze srebrnymi okuciami i po jednym złotym naszyjniku lub naramienniku. Nie mamy żadnych informacji co do wielkości tarczy z Avaldsnes i jej zdobień, natomiast okaz z Gommern został prawie w całości zrekonstruowany. Pośrodku barwnie malowanej tarczy znajdowało się srebrne umbo niezwykle wysokiej jakości, zdobione pozłacanymi aplikacjami i wkładkami szklanymi, a przy jej brzegu i w części środkowej – pozłacane ozdobne okucia; od wewnątrz przymocowano srebrny imacz. Podobne ozdobne garnitury okuć tarczy znane są ze skandynawskich znalezisk ofiarnych. Daleko idące podobieństwa paradnych tarcz z III wieku może być interpretowane jako wyraz coraz bardziej jednoczącej się germańskiej elity, przy czym w zależności od stosunków miejscowych może być mowa o jej wybitnych i skromniejszych przedstawicielach (W. Schlüter 1970).

Równoległe z postępującą unifikacją elit młodszego okresu wpływów rzymskich w III wieku rozwija się wśród nich wewnętrzna konkurencja. To nie przypadek, że skandynawskie ofiary militarne przybierają wówczas niespotykane wcześniej rozmiary. Chodzi tu nie tylko o bogate znaleziska z Thorsberg we wschodnim Szlezwiaku (N. Lau 2014; R. Blankenfeldt 2015; S. Matešić 2015; C. von Carnap-Bornheim 2014), które w bogatych grobach z III wieku znajdują tylko nieliczne analogie, ale także – aby wymienić tylko największe – o wielkie depozyty ze wspomnianego już Illerup oraz z Vimose na Fionii (por. L. Jørgensen, B. Storgaard, L. Gebauer Thomsen 2003, gdzie dalsza literatura). Dziś interpretujemy te znaleziska jako depozyty broni i wyposażenia obcych wojowników, które po ich nieudanym najeździe na lokalną ludność zostały przez nią złożone w ofierze. Na podstawie odpowiednich map widać, że chodzi tu na pewno o konflikty ponadregionalne (J. Ilkjær 1993, s. 374 nn.), które mogły zostać rozstrzygnięte tylko przy wykorzystaniu wyjątkowych środków, np. łodzi bojowych. Interesujące i mające duże znaczenie metodyczne jest tutaj porównanie materiałów z grobów książęcych i ze stanowisk bagiennych (por. M. Becker 2008, tab. 1). Mapa (Ryc. 5) ilustruje ten ważny aspekt w dyskusji nad grobami książęcyymi z okresu wpływów rzymskich: Jeżeli istnieje zgodność pomiędzy materiałem pochodzenia lokalnego a bagiennymi ofiarami militarnymi, tak jak w wypadku Thorsberg, zawierającego przedmioty po-

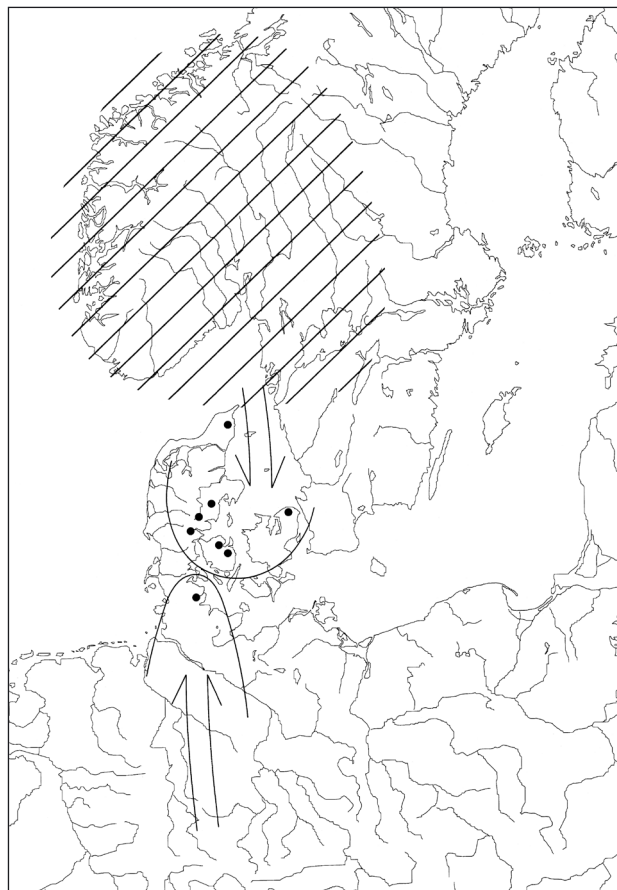

Ryc. 5. Pochodzenie drużyn atakujących Półwysep Jutlandzki.

Wg: J. Ilkjær (1993)

Fig. 5. Provenance of war-bands to attack Jutland.

After: J. Ilkjær (1993)

chodzące z dorzecza Wezery i Łaby, to bardzo bogate wyposażenie ze stanowisk bagiennych może być rozpatrywane i dyskutowane w kontekście regionalnym. Według sformułowania Eggersa kultura „żywa” ze stanowisk bagiennych może być zestawiana z kulturą „martwą” inwentarzy grobowych.

Do takiego porównania mogą służyć groby książęce z Neudorf-Bornstein, położonego kilka kilometrów na północ od Kilonii. Grób 7 zawierał bogate wyposażenie z końca III wieku, na północy znajdujące tylko nieliczne analogie (C. von Carnap-Bornheim 2002a). W zniszczonym grobie 3 zachowało się m.in. okucie pasa zdobione dwoma dużymi wkładkami z niebieskiego szkła i wytłaczanymi aplikacjami z przedstawieniami dwóch lwów i popielicy. Zabytek ten, jak również ozdobny pas z grobu 7 z tego samego stanowiska, wykazują zaskakujące nawiązania do odkrytego niedawno zespołu z Ejsbøl, położonego ok. 100 km dalej na północ (ogólnie: M. Ørsnes 1988; A. Nørgård Jørgensen, H. C. H. Andersen 2014; na temat pasa: P. Vang Petersen 1998, s. 270, ryc. na s. 269; H. C. H. Andersen 2000, s. 107 i ryc.). Znaleziono tam interesujący garnitur pasa, na który składało się co naj-

mniej osiem srebrnych wklęsłych okuć zdobionych połączanymi wytlaczanymi aplikacjami i niebieskimi paciorkami, duża sprzączka delikatnej roboty i okucie końca pasa z kolistym zakończeniem. Dla badaczy tego stanowiska stało się wkrótce jasne, że ten garnitur znajduje odpowiedniki w grobach z Neudorf-Bornstein i że można przypuszczać, iż trzy wspomniane pasy wykonano w jednym warsztacie. Pojawił się zatem związek pomiędzy zespołami bagiennymi a grobowymi, pozwalający na weryfikację klasyfikacji grobów pod względem bogactwa wyposażenia. Militarny charakter stanowisk bagiennych ma więc swój bezpośredni odpowiednik w grobach, które na podstawie wyposażenia przypisujemy wojskowym elitom młodszego okresu wpływów rzymskich.

Horyzont grobów książęcych z IV wieku jest o wiele trudniejszy do zdefiniowania niż zespołów z III wieku. Fascynująca byłaby możliwość zidentyfikowania grupy germańskich grobów książęcych, należących do alamańskiego Chnodomara i jego drużyny. Postać tego króla została wyczerpująco przedstawiona przez Ammiana Marcellina przy opisie bitwy pod *Agentoratum* (Straßburg) w 357 roku, który wskazuje przy tym na jego pozycję jako wodza drużyny (D. Geuenich 1982, s. 33 nn., gdzie dalsza literatura). Bogate znaleziska o książęcym charakterze znane są, przynajmniej na Północy, raczej ze stanowisk bagiennych i skarbów, natomiast tylko nieliczne pochówki mogą być łączone z wyższą warstwą społeczną (por. A. Rau 2014, o grobach grupy Sætrang-Lilla Jored w południowej Skandynawii). Doskonałym przykładem są tu rogi z Gallehus w południowo-zachodniej Jutlandii (M. Axboe, H. F. Nielsen, W. Heizmann 1998), mogące wypełnić tę dotkliwą lukę w naszej argumentacji. Ich całkowita waga wynosiła około 6,5 kg, były zatem najcięższymi przedmiotami złotymi z okresu ok. 400 roku. Niewątpliwie ówczesne elity Jutlandii starały się gromadzić bogactwa materialne i wykorzystywać je dla celów religijnych. Na koniec IV wieku datowany jest pochówek z Vermand w Pikardii, którego wyposażenie otwiera pewne perspektywy w naszym ciągu interpretacyjnym (por. C. von Carnap-Bornheim 1999, gdzie dalsza literatura). Pochowany tam *chef militaire* miał pas z garniturem najwyższej jakości okuć zdobionych bogatym, głęboko wycinanym ornamentem, co pozwala przypuszczać, że chodzi tu o germańskiego wojownika, będącego ok. 400 roku w służbie rzymskiej. Z kolei bogato zdobione żelazne umbo, pokryte metalem szlachetnym, na którego brzegu znajdują się czarne i niebieskie wkładki szklane, wskazuje na tradycje germańskich elit wojskowych. Tak więc późnorzymska kultura militarna opierała się nie tylko na rzymskich, ale także na germańskich tradycjach. Rozpoczął się wówczas nowy okres, który na zachodzie manifestuje się właśnie garniturami okuć pasów z głęboko wycinanym ornamentem.

W swoich opracowaniach w *Reallexikon der Germanischen Altertumskunde* M. Gebühr (1998) i H. Steuer (2004) zebrali dotychczasowe interpretacje i uporządkowali je chronologicznie z punktu widzenia historii badań. W badaniach nad grobami książęcymi z okresu wpływów rzymskich stosowane są, obok podstaw historyczno-antykwarystycznych, także analizy z zakresu statystyki i socjologii teoretycznej. Osiągnięcia poznawcze ostatnich lat w badaniach elit przed- i wczesnohistorycznych powinny dać nowy impuls także dla okresu wpływów rzymskich. Analiza porównawcza wyjątkowo bogatych zespołów może przy tym przynieść zaskakujące wyniki. Jako przykład można tu wskazać na możliwości, jakie wyłaniają się z analizy grobów z komorami drewnianymi z okresu wpływów rzymskich, co ostatnio wykazane zostało przy okazji opracowania archiwaliów dotyczących bogatego grobu z Pielgrzymowa na południowo-wschodnich Mazurach (dawn. *Pilgramsdorf* w byłych Prusach Wschodnich), wyposażonego w złotą bransoletę z kolbowatymi zakończeniami (N. Lau 2012). Już Eggers (1953, s. 102 nn.; por. ostatnio: D. Quast 2009, s. 13 n.) wskazywał, że komory grobowe z drewna lub – o wiele rzadsze – z kamienia mogą stać się ważnym wyznacznikiem grobów książęcych. Trzeba też dodać, że z horyzontu grobów książęcych z młodszego okresu wpływów rzymskich znamy zaledwie kilka pochówków kobiecych – należą do nich grób 8 z Haßleben w Turynii (W. Schulz 1933) i grób z miejscowości Soběsuky w północno-zachodnich Czechach (J. Blažek 1995, s. 145 nn., ryc. 9–15)⁵. Pomimo że w porównaniu z okresem wczesnorzymskim są one dużo rzadsze, to oczywiście mogą zostać włączone do studiów nad interpretacją pochówków elit z okresu wpływów rzymskich.

Archeologiczna interpretacja książęcych pochówków z okresu wpływów rzymskich pozwala na zbudowanie wielu modeli. Przedstawione tu uwagi pozwalają zauważyć, że po okresie raczej pokojowej adaptacji trwającej do połowy II wieku następuje faza, w której pojawia się zjawisko „militaryzacji” bardzo bogato wyposażonych grobów. Punktem zwrotnym jest tu grób księcia lub króla z Mušova, który – pomimo kontrowersje w kwestii jego datowania – ściśle wiąże się z istotnymi procesami i wydarzeniami mającymi miejsce w czasie wojen markomańskich i po ich zakończeniu. Wyraźniej niż dla okresu wcześniejszego rysują się wzory wyposażenia germańskich, w skład których u mężczyzn wchodziły tarcze, złote naszyjniki i bransolety, a także paradne pasy (A. Rau 2010, s. 252 nn.). Należy je interpretować jako wyraz ściślejszych powiązań interregionalnych pomiędzy elitami wojowników barbarzyńskich z młodszego okresu wpły-

⁵ Por. też klasyfikację grobów kobiecych ze środkowych Niemiec: J. B e m m a n n 2014.

wów rzymskich; w sieć tych powiązań włączały się niekiedy elity sarmackie z Niziny Węgierskiej. W germańskiej części środkowej i północnej Europy społeczeństwo zmilitaryzowane, które w dużym stopniu przyczyniło się do zbarbaryzowania państwa rzymskiego. Nielicznym tylko udało się zintegrować elementy kultury rzymskiej i germańskiej w nową jakość. Na pewno należał do nich Childeryk, który ze swą rzymską fibułą z cebulowatymi główkami i germańską bransoletą kolbowatą wyraża połączenie obu tych dwóch głównych nurtów. Postawiony przed wyborem między adaptacją a oporem, wybrał

pierwszą drogę, stając się założycielem – na pewno nie-przypadkowo – dynastii Merowingów.

tłum. Magdalena Mączyńska

Prof. dr hab. Claus von Carnap-Bornheim
Stiftung Schleswig-Holsteinische Landesmuseen
Schloss Gottorf
Schlossinsel 1
D-24837 Schleswig
e-mail: carnap@schloss-gottorf.de

LITERATURA

- Abegg-Wigg, A.
2014 *Die Grabkammern aus Holz der Römischen Kaiserzeit in Neudorf-Bornstein*, [w:] A. Abegg-Wigg, N. Lau 2014, s. 105–122.
- Abegg-Wigg, A., Lau, N.
2014 (red.) *Kammergräber im Barbaricum. Zu Einflüssen und Übergangsphänomenen von der vorrömischen Eisenzeit bis in die Völkerwanderungszeit. Internationale Tagung Schleswig 25.–27. November 2012*, Schriften des Archäologischen Landesmuseums Erg.-Reihe 9, Neumünster-Hamburg
- Andersen, H. C. H.
2000 *Naturgenopretning og arkæologi i Ejsbøl Mose*, [w:] S. Hvass (red.), *Vor skjulte kulturarv. Arkæologien under overfladen. Festskrift til Dronning Margrethe II*, b.m.w., s. 106–107.
- Andersson, K.
1993 *Romartida guldsmede i Norden II. Fingerringar*, Occasional Papers in Archaeology 6, Uppsala.
1995 *Romartida guldsmede i Norden III. Övriga smycken, teknisk analys och verkstadsgrupper*, Aun 21, Uppsala.
- Axboe, M., Nielsen, H. F., Heizmann, W.
1998 s.v. *Gallehus*, [w:] RGA² X, s. 330–344.
- Becker, M.
1993 *Die römischen Fundstücke aus dem germanischen „Fürstengrab“ der spätrömischen Kaiserzeit bei Gommern, Lkr. Burg, „Germania“* 71, s. 405–417.
2001 *Bekleidung – Schmuck – Ausrüstung*, [w:] S. Frölich (red.), *Gold für die Ewigkeit. Das germanische Fürstengrab von Gommern. Begleitband zur Sonderausstellung vom 18.10.2000 bis 28.02.2001 im Landesmuseum für Vorgeschichte Halle (Saale)*, Halle (Saale), s. 127–147.
2008 *Der Fürst von Gommern*, [w:] A. Abegg-Wigg, A. Rau (red.), *Aktuelle Forschungen zu Kriegsbeuteopfern und Fürstengräbern im Barbaricum. Internationales Kolloquium unterstützt durch Carlsbergfondet, Schleswig 15.–18. Juni 2006*, Schriften des Archäologischen Landesmuseums, Erg.-Reihe 4, Neumünster, s. 299–305.
2010 *Das Fürstengrab von Gommern, vol. I & II*, Veröffentlichungen des Landesamtes für Archäologie Sachsen-Anhalt 63, Halle/Saale.
- Becker, M. et alii
1992 M. Becker, G. Böttcher, G. Gosch, T. Weber, *Ein „Fürstengrab“ der spätrömischen Kaiserzeit bei Gommern, Ldkr. Burg. Vorbericht*, JmV 75, s. 301–311.
- Bemann, J.
2014 *Mitteldeutschland und das Gallische Sonderreich 260–274: Eine liebgewonnene These auf dem Prüfstand*, „Kölner Jahrbuch“ 47, s. 179–213.
- Blankenfeldt, R.
2015 *Das Thorsberger Moor 2. Die persönlichen Ausrüstungen*, Schleswig.
- Blankenfeldt, R. Klingenberg, S.
2011 *The Hoby project*, In: *Det 61. Internationale Sachsensymposium 2010, Haderslev, Danmark*, Arkæologi i Slesvig/Archäologie in Schleswig, Sonderband, Neumünster, s. 187–198.
- Blažek, J.
1995 *Die jung- und spätkaiserzeitlichen Skelettgräber in Nordwestböhmen*, AFB 37, s. 139–161.
- Böhme, H. W.
1991 *Ausgewählte Funde aus dem Königsgrab von Mušov (Südmähren/CSFR) anlässlich der Restaurierung*, „Archäologisches Korrespondenzblatt“ 21, s. 291–304.
- von Carnap-Bornheim, C.
1999 *Kaiserzeitliche germanische Traditionen im Fundgut des Grabes des „Chef militaire“ in Vermand und im Childerich-Grab in Tournai*, [w:] T. Fischer, G. Precht, J. Tej-

- ral (red.), *Germanen beiderseits des spätantiken Limes. Materialien des X. Internationalen Symposiums „Grundprobleme der frühgeschichtlichen Entwicklung im nördlichen Mitteldonauegebiet“, Xanten vom 2.–6. Dezember 1997*, Spisy Archeologického Ústavu AV ČR Brno 14, Köln-Brno, s. 47–61.
- 2002a *Zu den Prachtgürteln aus Neudorf-Bornstein (Kr. Rendsburg-Eckernförde) Grab 3 und Grab 7*, [w:] J. Pind et alii (red.), *Drik – og du vil leve skønt. Festschrift til Ulla Lund Hansen på 60-årsdagen 18. August 2002*, Publications from the National Museum, Studies in Archeology & History 7, Copenhagen, s. 15–25.
- 2002b *Der Trachtschmuck, die Gürtel und das Gürtelzubehör*, [w:] J. Peška, J. Tejral 2002, s. 189–305, 537–557.
- 2004 *Römische Militaria aus dem Thorsberger Moorfund. Fundzusammensetzung, Kontext, Interpretation*, [w:] *Corpus der Römischen Funde im Barbaricum. Deutschland Band 5: Freie und Hansestadt Hamburg und Land Schleswig-Holstein*, Bonn, s. 15–24.
- 2014 (red.) *Das Thorsberger Moor 4. Fund- und Forschungsgeschichte, naturwissenschaftliche und materialkundliche Untersuchungen*, Schleswig.
- von Carnap-Bornheim, C., Ilkjær, J.
1996 *Illerup Ådal 5. Die Prachtausrüstungen. Textband*, Jutland Archaeological Society Publications XXV:5, Moesgård.
- Corpus
1998 *Corpus der Römischen Funde im Barbaricum. Deutschland Band 3: Bundesland Mecklenburg-Vorpommern*, Bonn 1998.
- Dobesch, G.
1994 *Zur Vorgeschichte der Markomannenkriege*, [w:] H. Friesinger, J. Tejral, A. Stuppner 1994, s. 17–21.
- Eggers, H. J.
1951 *Der römische Import im freien Germanien*, Atlas der Urgeschichte 1, Hamburg.
1953 *Lübsow, ein germanischer Fürstensitz der älteren Kaiserzeit*, PZ XXXIV/V:2 (1949/50), s. 58–111.
- Fettich, N.
1930 *Der Schildbuckel von Herpály. Sein nordischer Kunstkreis und seine pontischen Beziehungen*, „Acta Archaeologica“ I, s. 221–262.
- Friis Johansen, K.
1923 *Hoby-Fundet*, Nordiske Fortidsminder II/3, København.
- Friesinger, H., Tejral, J., Stuppner, A.
1994 (red.) *Markomannenkriege. Ursachen und Wirkungen. VI. Internationales Symposium „Grundprobleme der frühgeschichtlichen Entwicklung im nördlichen Mitteldonauegebiet“, Wien 23.–26. November 1993*, Spisy Archeologického Ústavu AV ČR Brno 1, Brno.
- Gebühr, M.
1974 *Zur Definition älterkaiserzeitlicher Fürstengräber vom Lübsow-Typ*, PZ 49/1, s. 82–128.
1998 s.v. *Fürstengräber. § 4: Römische Kaiserzeit*, [w:] RGA² X, s. 185–195.
- Geuenich, D.
1982 *Zur Landnahme der Alemannen*, „Frühmittelalterliche Studien“ 16, s. 25–44.
- Grimm, O.
2014 *The Roman Period chamber grave in Flagghaug, Avaldsnes, South-Western Norway*, [w:] A. Abegg-Wigg, N. Lau 2014, s. 167–182.
- Ilkjær, J.
1993 *Illerup Ådal 3. Die Gürtel. Bestandteile und Zubehör. Textband*, Jutland Archaeological Society Publications XXV:3, Moesgård.
- Jørgensen, L., Storgaard, B., Gebauer Thomsen, L. (red.)
2003 *The Spoils of Victory. The North in Shadow of the Roman Empire*, København.
- Kehne, P.
2000 *Marcomar. Ein vernachlässigter König der Markomannenkriege*, [w:] J. Bouzek, H. Friesinger, B. Komoróczy (red.), *Gentes, Reges und Rom. Auseinandersetzung – Anerkennung – Anpassung. Festschrift für Jaroslav Tejral zum 65. Geburtstag*, Spisy Archeologického Ústavu AV ČR Brno 16, Brno, s. 249–250.
- Krierer, K. R.
2002 *Germanenbüsten auf dem Kessel. Die Henkelattaschen des Bronzekessels*, [w:] J. Peška, J. Tejral 2002, s. 367–385.
- Kunow, J.
1983 *Der römische Import in der Germania libera bis zu den Markomannenkriegen. Studien zu Bronze- und Glasgefäßen*, Göttinger Schriften zur Vor- und Frühgeschichte 21, Neumünster.
- Lau, N.
2012 *Pilgramsdorf/Pielgrzymowo. Ein Fundplatz der römischen Kaiserzeit in Nordmasowien. Eine Studie zu Archivalien, Grabsitten und Fundbestand*, Studien zur Siedlungsgeschichte und Archäologie der Ostseegbiete 11, Neumünster.
2014 *Das Thorsberger Moor 1. Die Pferdegeschirre. Germanische Zaumzeuge und Sattelgeschirre als Zeugnisse kriegerischer Reiterei im mittel- und nordeuropäischen Barbaricum*, Schleswig.
- Laux, F.
1993 *Überlegungen zu den germanischen Fürstengräbern bei*

- Marwedel, Gde. Hitzacker, Kr. Lüchow-Dannenberg, BRGK 73 (1992), s. 315–376.
- Lund Hansen, U.
1987 *Römischer Import im Norden. Warenaustausch zwischen dem Römischen Reich und dem freien Germanien während der Kaiserzeit unter besonderer Berücksichtigung Nordeuropas*, Nordiske Fortidsminder B/10, København.
- Lund Hansen, U. *et alli*
1995 *Himlingøje – Seeland – Europa. Ein Gräberfeld der jüngeren römischen Kaiserzeit auf Seeland, seine Bedeutung und internationalen Beziehungen*, Nordiske Fortidsminder B/13, København.
- Lüth, F., Voß, H. - U.
2001 *Neue Römergräber aus Hagenow – ein Vorbericht*, BMJ 48 (2000), s. 149–214.
- Matešić, S.
2015 *Das Thorsberger Moor 3. Die Militaria*, Schleswig.
- Mazura, I.
2002 *Genetische Bestimmung der Skelettreste*, [w:] J. Peška, J. Tejral 2002, s. 497–498.
- Møllerop, O.
1989 *Avaldsnes i jernalder – Flagghaugen*, [w:] G. Sør-Reime (red.), *Avaldsnes. Norges eldste Kongesete*, Stavanger, s. 57–63.
- Nørgård Jørgense, A., Andersen, H. C. H.
2014 *Ejsbøl Mose. Die Kriegsbeuteopfer im Moor von Ejsbøl aus dem späten 1. Jh. v. Chr. bis zum frühen 5. Jh. n. Chr. Jernalderen i Nordeuropa*, Jysk Arkæologisk Selskab Skrifter 80, Århus.
- Opedal, S. A.
1998 *De glemte skipsgravene. Makt og myter på Avaldsnes*, Stavanger.
- Peška, J.
2002 *Das Grab*, [w:] J. Peška, J. Tejral 2002, s. 3–71.
- Peška, J. Tejral, J.
2002 *Das germanische Königsgrab von Mušov in Mähren, Teil 1–3*, Römisch-Germanisches Zentralmuseum, Monographien 55/1–3, Mainz.
- Pernice, E.
1912 *Der Grabfund von Lübsow b. Greifenberg in Pommern*, PZ IV, s. 126–148.
- Poulsen, P., Schilling, H. S.
2001 *Hoby*, „Arkæologiske Udgravninger i Danmark“ 2001, s. 161.
- Prohászka, P.
2004 *Az osztrópataikai vandál királysír*, Esztergom.
2006 *Das vandalische Königsgrab von Osztrópataka (Ostrovany, SK.)*, Monumenta Germanorum Archaeologica Hungariae 3: Monumenta Vandalica, Budapest.
- Quast, D.
2009 *Wanderer zwischen den Welten. Die germanischen Prunkgräber von Stráže und Zakrzów*, Mosaiksteine. Forschungen am Römisch-Germanischen Zentralmuseum 6, Mainz.
- Rau, A.
2010 *Nydam mose 1-2. Die personengebundenen Gegenstände. Grabungen 1989–1999*, Jernalderen i Nordeuropa [= Jysk Arkæologisk Selskabs Skrifter 72], Aarhus.
2014 *Spätkaiserzeitlich-frühvölkerwanderungszeitliche Kammergräber der Sætrang-Lilla Jored-Gruppe*, [w:] A. Abegg-Wigg, N. Lau 2014, s. 145–166.
- Salač, V., von Carnap-Bornheim, C.
2009 *Ritual, Kommunikation und Politik oder: was geschah mit dem Kopf des Publius Quinctilius Varus?*, [w:] 2000 Jahre Varusschlacht – Mythos (wyd. Landesverband Lippe), Stuttgart, s. 123–132.
- Schäfer, G.
1968 *Bericht über die Auffindung und Untersuchung von Fürstengräbern der jüngeren römischen Kaiserzeit bei Bornstein, Kreis Eckernförde*, „Jahrbuch der Heimatgemeinschaft Eckernförde E.V.“ 26, s. 41–59.
1975 *Fürstengräber der jüngeren römischen Kaiserzeit bei Bornstein, Kreis Eckernförde*, „Die Heimat“ 82, s. 110–112.
- Schetelig, H.
1912 *Vestlandske graver fra jernalderen*, Bergens Museum Skrifter, Ny række II/1, Bergen.
- Schlüter, W.
1970 *Versuch einer sozialen Differenzierung der jungkaiserzeitlichen Körpergräbergruppe von Haßleben-Leuna anhand einer Analyse der Grabfunde*, Neue Ausgrabungen und Forschungen in Niedersachsen 6, Hildesheim, s. 117–145.
- Schulz, W.
1933 *Das Fürstengrab und das Grabfeld von Hassleben*, [w:] W. Schulz, R. Zahn, *Das Fürstengrab von Hassleben*, Römisch-Germanische Forschungen 7, Berlin-Leipzig.
- Schuster, J.
2010 *Lübsow. Älterkaiserzeitliche Fürstengräber im nördlichen Mitteleuropa*, Bonner Beiträge zur Vor- und Frühgeschichtlichen Archäologie 12, Bonn.
- Simonenko, A. V.
1991 *Der linkshändige Sarmatenfürst von Porogi und die vor-*

- nehme Dame aus dem Nogajčik-Kurgan*, [w:] R. Rolle, M. Müller-Wille, K. Schietzel (wyd.), *Gold der Steppe. Archäologie der Ukraine*, Schleswig, s. 215–220.
- Simonenko, A. V., Lobaj, B. I.
[СИМОНЕНКО, А. В., ЛОБАЙ, Б. И.]
1991 *Sarmaty Severo-zapadnego Pričernomor'â v I v. n.è.* (*Pogrebeniâ znati u. s. Porogi*), Kiev.
- Slomann, W.
1964 *En antikvarisk-historisk skisse omkring Avaldsnesfunnet*, „Viking” 28, s. 5–40.
- Steuer, H.
2004 s.v. *Sakralkönigtum. § 3: Die archäologische Perspektive*, [w:] RGA² XXVI, s. 183–207.
- Tejral, J.
2002 *Die Sporen*, [w:] J. Peška, J. Tejral 2002, s. 141–188.
2004 *Mušov und Czarnówko – Bemerkungen zu weiträumigen Verbindungen zwischen germanischen Herrschaftszentren*, [w:] H. Friesinger, A. Stuppner, H. Friesinger, A. Stuppner (red.), *Zentrum und Peripherie – Gesellschaftliche Phänomene in der Frühgeschichte. Materialien des 13. Internationalen Symposiums „Grundprobleme der frühgeschichtlichen Entwicklung im mittleren Donauraum“*, Zwettl, 4.–8. Dezember 2000, Mitteilungen der Prähistorischen Kommission 57, Wien, s. 327–387.
- Timpe, D.
1970 *Arminius-Studien*, Bibliothek der klassischen Altertumswissenschaft, Reihe 2, NF 34, Heidelberg.
- Vang Petersen, P.
1998 *Oldtid*, „Arkæologiske Udgravninger i Danmark” 1998, s. 253–270.
- Voß, H. - U.
1999 s.v. *Hagenow*, [w:] RGA² XIII, s. 350–351.
2000 *Das Fürstengrab 9/1995 von Hagenow in Mecklenburg-Vorpommern*, [w:] H. Wamser (red.), *Die Römer zwischen Alpen und Nordsee. Katalog-Handbuch zur Ausstellung in Rosenheim*, Mainz, s. 197–200.
2008 *Zwischen Vannius-Reich und Vimose – Die elitären Krieger von Hagenow*, [w:] A. Abegg-Wigg, A. Rau (red.), *Aktuelle Forschungen zu Kriegsbeuteopfern und Fürstengräbern im Barbaricum. Internationales Kolloquium unterstützt durch Carlsbergfondet, Schleswig 15.–18. Juni 2006*, Schriften des Archäologischen Landesmuseums, Erg.-Reihe 4, Neumünster, s. 253–277.
- Wołagiewicz, R.
1997 *Lubieszewo. Materiały do studiów nad kulturą społeczności Pomorza Zachodniego w okresie od IV w. p.n.e. do I w. n.e.*, Szczecin.
- Ørsnes, M.
1988 *Ejsbøl I. Waffenopferfunde des 4.–5. Jahrh. nach Chr.*, Nordiske Fortidsminder B/11, København.

BETWEEN ADAPTION AND RESISTANCE – SOME THOUGHTS CONCERNING THE SO-CALLED “PRINCELY GRAVES”
OF THE ROMAN IRON AGE IN THE BARBARICUM

SUMMARY

The articles introduction is referring to the “princely grave” (“Fürstengrab”) of Avaldsnes which was excavated in western Norway already in 1834. It contained amongst others weaponry, Roman import and a golden necklace. The grave dates to the 3rd century AD. Some 150 years later in Hagenow in western Mecklenburg a rich cremation grave of the first half of the 2nd century AD was excavated which differs in many ways from the grave from Avaldsnes. Both graves are defined as “princely graves”, but a clear archaeological definition of what a “princely grave” is still missing.

The author wants to draw an overall picture discussing the relationship to the Roman Empire and the function of the “princely graves” in the great developments of Romano-Barbarian interrelationship.

The first historical person to be mention is Arminius who was educated in Rome and who used his knowledge and skills to defeat the legions of Varus in 9 AD. Due to the written sources it could be stated that he had an important function in intertribal relationships of his time, so he could be called a “prince” representing a very special connection between the Roman Empire and the *Barbaricum*. An important grave of this early period is the Danish burial of Hoby in Lolland. The inventory clearly shows a high ranked person who was buried with a wide variety of Roman imports in the first half of the 1st century. Many pieces in that grave not have any parallels in the *Barbaricum* or even only very few ones in the Roman Empire. This inventory

could be interpreted as reflecting the attitude of Barbarian chieftains to bring Roman influences and prestige goods to their homelands in order to adopt themselves in a way to Roman habits. But common tendencies for example in using prestige weapons as signs of power are missing at that time.

This situation seems to change dramatically during the Marcomannic Wars of the late Early Roman Period. At this time Germanic tribes and chieftains seem to develop close strategic coalitions which brought the Roman Empire into deep trouble during the years between 166 and 182 AD. The Mušov grave excavated in the late 1988 is a key find. Weaponry and personal equipment could be set into wide reaching networks in the *Barbaricum* representing the military structures and connections during the time of the Marcomannic wars. For the first time Barbarian tribes north of the Danube play an active role against the *Imperium Romanum* and this new strength and barbarian interaction is to be traced in Mušov and some other “princely graves” of that time. It is argued in the paper that the inventory of the Mušov grave could be connected with Ballomarius who – due to the written Roman sources – played an important role during the start of this wars. The Roman import in this grave could be gifts to him during his negotiations with the Roman officials, the barbarian equipment like silver shield garnitures or rich belt equipment could represent his internal and military power. The “prince” of Mušov therefore is representing

a new type of Barbarian leader whose perspective in terms of internal coalitions between Germanic tribes seems to be much broader than visible in any grave of the Early Roman Period in the *Barbaricum*.

At the beginning of the Late Roman Period these interrelationships began to become even wider as a strong Sarmatian impact is to be seen, e.g. in using golden "Kolbenarmringe". This could be interpreted as an effect of the Marcomannic wars too. All these items could be seen as symbols of the developing *comitatus* (warband) which is a basic military structure of that time. The Scandinavian bog finds give clear evidence of these developments. In the 3rd century a kind of standardization is to be seen not only in the bog finds but in "princely graves" as well. The grave from Gommern in Saxony-Anhalt is an important key find as it contains a shield with rich silver fittings and a golden "Kolbenhalsring". At this time Barbari-

an chieftains are in intensive communication and interaction. This kind of formation is the basis of all the troubles at the western borders of the Imperium: the *limes*.

In the early and mid-4th century "princely graves" are rare and it seems to be very difficult to integrate them in the above described system. But in this time some rich bog finds and some Scandinavian graves (Saetrang-Lilla-Jored-Group) seem to fill up the gap. At the end of the 4th century the situation is changing as such graves as the *chief militaire* in Vermand in Picardie are indicating the barbarization of the Western Roman Empire at that time. It is since the Marcomannic wars that the Barbarian societies are increasingly in a course of confrontation and resistance than in the Early Roman Period. Over some 400 years the "princely graves" are representing this development that in the end was one of the important roots of the late Antique society.

WYKAZ SKRÓTÓW TYTUŁÓW CZASOPISM I WYDAWNICTW WIELOTOMOWYCH

ABBREVIATIONS OF PERIODICALS' AND SERIAL PUBLICATIONS' TITLES

AAC	– „Acta Archaeologica Carpathica”, Kraków
AAHung.	– „Acta Archaeologica Academiae Scientiarum Hungaricae”, Budapest
AFB	– „Arbeits- und Forschungsberichte zur sächsischen Bodendenkmalpflege”, Berlin (Stuttgart)
Amtl. Ber.	– „Amtlicher Bericht über die Verwaltung der naturgeschichtlichen, vorgeschichtlichen und volkskundlichen Sammlungen des Westpreußischen Provinzial-Museums für das Jahr...”; (później: „Amtlicher Bericht über die Verwaltung der naturhistorischen, archaeologischen und ethnologischen Sammlungen des Westpreußischen Provinzial-Museums für das Jahr...” oraz „Amtlicher Bericht über die Verwaltung der naturgeschichtlichen, vorgeschichtlichen und volkskundlichen Sammlungen des Westpreußischen Provinzial-Museums für das Jahr...”), Danzig
APolski	– „Archeologia Polski”, Warszawa
APS	– „Archeologia Polski Środkowoschodniej”, Lublin (wcześniej: Lublin-Chełm-Zamość)
AR	– „Archeologické rozhledy”, Praha
B.A.R. Int. Series	– British Archaeological Reports, International Series, Oxford
BerRGK	– „Bericht der Römisch-Germanischen Kommission”, Frankfurt a.M.-Berlin
BJahr.	– „Bonner Jahrbücher”, Köln/Bonn
BMJ	– „Bodendenkmalpflege in Mecklenburg-Vorpommern”, Lübstorf (wcześniej: „Bodendenkmalpflege in Mecklenburg. Jahrbuch ...”, Schwerin/Rostock/Berlin)
CRFB	– Corpus der römischen Funde im europäischen Barbaricum
FAP	– „Fontes Archaeologici Posnanienses” (wcześniej: „Fontes Praehistorici”), Poznań
Inf.Arch.	– „Informator Archeologiczny. Badania rok ...”, Warszawa
InvArch.	– „Inventaria Archaeologica, Pologne”, Warszawa-Łódź
JmV	– „Jahresschrift für mitteleuropäische Vorgeschichte”, Halle/Saale
JRGZM	– „Jahrbuch des Römisch-Germanischen Zentralmuseums Mainz”, Mainz
KHKM	– „Kwartalnik Historii Kultury Materialnej”, Warszawa
KSIA	– Kratkie soobšeniâ Instituta arheologii Akademii nauk SSSR (Краткие сообщения Института археологии Академии наук СССР), Moskva
MIA	– Materialy i issledovaniâ po arheologii SSSR (Материалы и исследования по археологии СССР), Moskva
MatArch.	– „Materiały Archeologiczne”, Kraków
MS	– „Materiały Starożytne”, Warszawa
MSiW	– „Materiały Starożytne i Wczesnośredniowieczne”, Warszawa
MSROA	– „Materiały i Sprawozdania Rzeszowskiego Ośrodka Archeologicznego”, Rzeszów-Krosno-Sandomierz-Tarnów (-Przemysł/Tarnobrzeg)
MZP	– „Materiały Zachodniopomorskie”, Szczecin
PA	– „Památky archeologické” (wcześniej: „Památky archeologické a místopisné”), Praha
PArch.	– „Przegląd Archeologiczny”, Poznań
PMMAE	– „Prace i Materiały Muzeum Archeologicznego i Etnograficznego w Łodzi. Seria Archeologiczna”, Łódź
PomAnt	– „Pomorania Antiqua”, Gdańsk
Prahistoria ziem polskich	– <i>Prahistoria ziem polskich</i> , tom I: <i>Paleolit i mezolit</i> (red. W. Chmielewski, W. Hensel), Wrocław-Warszawa-Kraków-Gdańsk 1975; tom II: <i>Neolit</i> (red. W. Hensel, T. Wiślański), Wrocław-Warszawa-Kraków-Gdańsk 1979; tom III: <i>Wczesna epoka brązu</i> (red. A. Gardawski, J. Kowalczyk), Wrocław-Warszawa-Kraków-Gdańsk 1978; tom IV: <i>Od środkowej epoki brązu do środkowego okresu lateńskiego</i> (red. J. Dąbrowski, Z. Rajewski), Wrocław-Warszawa-Kraków-Gdańsk 1979; tom V: <i>Późny okres lateński i okres rzymski</i> (red. J. Wielowiejski), Wrocław-Warszawa-Kraków-Gdańsk 1981
Prussia	– „Sitzungsberichte der Altertumsgesellschaft Prussia” (później: „Prussia. Zeitschrift für Heimatkunde”), Königsberg.
PZ	– „Praehistorische Zeitschrift”, Berlin-New York
RArch.	– „Recherches Archéologiques”, Kraków
RB	– „Rocznik Białostocki”, Białystok
RGA	– Reallexikon der Germanischen Altertumskunde: 1. wyd.: J. Hoops (wyd.), tomy 1–4 (K. J. Trübner, Straßburg 1911–1919), 2. wyd.: H. Jankuhn, H. Beck i in. (wyd.), tomy 1–35 (de Gruyter, Berlin-New York 1973–2007).
RO	– „Rocznik Olsztyński”, Olsztyn
RosArh.	– „Rossijskaâ arheologią” (Российская археология), Moskva
SJahr.	– „Saalburg Jahrbuch”, Berlin-New York
SlA	– „Slovenská archeológia”, Bratislava
SovArh.	– „Sovetskaâ arheologią” (Советская археология), Moskva
SprArch.	– „Sprawozdania Archeologiczne”, Kraków
SprPMA	– „Sprawozdania P.M.A.”, Warszawa
WA	– „Wiadomości Archeologiczne”, Warszawa
ZfE	– „Zeitschrift für Ethnologie”, Berlin
ZNUJ	– „Zeszyty Naukowe Uniwersytetu Jagiellońskiego”, Kraków
ZOW	– „Z otchłani wieków”, Warszawa

Sprzedaż / Retail:
Długa 52 (Arsenał), 00-241 Warszawa

Sprzedaż wysyłkowa / Mail order:
tel./phone: +48 22 5044 872, +48 22 5044 873
e-mail: wydawnictwapma@pma.pl

Państwowe Muzeum Archeologiczne. Warszawa 2015. Wydanie I. Nakład 300 egz.
Druk i oprawa: DRUKARNIA Janusz Bieszczad, ul. Moszczenicka 2, 03-660 Warszawa