



Rafał Werszler
Uniwersytet Wrocławski

PULPITY W ARANŻACJACH EWANGELICKICH *LIBRI CATENATI* NA ŚLĄSKU W DOBIE REFORMACJI¹

Lecterns in evangelical arrangements of *libri catenati*
in Silesia in the age of the Reformation

Столешницы в обстановках евангелических *libri catenati*
в Силезии в эпоху реформации

Słowa kluczowe: Librarium łańcuchowe, pulpit łańcuchowy, *Liber catenatus*, *Libri catenati*, Śląsk, XVI wiek

Key words: Chained library, chained book, *Liber catenatus*, *Libri catenati*, Silesia, 16th century

Ключевые слова: либраниум с цепями, столешница с цепями, *Liber catenatus*, *Libri catenati*, Силезия, XVI век

Od początków istnienia książki zawsze dbano o jej godną pozycję w kręgu czytelnictwa, poszukując miejsc dla jej bezpiecznego gromadzenia i udostępniania. Wyzwań tych podejmowali się bibliotekarze, projektanci, konstruktorzy, stolarze, a współcześnie nawet informatycy.

Niniejszy artykuł dotyczy ponad stuletniego okresu istnienia, funkcjonowania oraz modernizowania sprzętów² zwanych „pulpitami łańcuchowymi” w bibliotekach ewangelickich na Śląsku – od 1526 r. aż do zakończenia wojny trzydziestoletniej w roku 1648. Użytkowanie pulpity wiązało się bezpośrednio z protestanckim dążeniem do zakładania szkolnictwa wyższego typu *quadrivium*.

¹ Artykuł jest rozszerzonym fragmentem autorskich badań do rozprawy doktorskiej Rafała Werszlera „Aranżacja i wyposażenie bibliotek na Śląsku w świetle ich funkcji (do końca XIX wieku)”, Wrocław 2015, napisanej pod kierunkiem dr hab. Bogumiły Staniów. Badania przeprowadzono częściowo ze środków stypendium twórczego Wydziału Kultury Urzędu Marszałkowskiego Województwa Dolnośląskiego. Stanowi uzupełnienie autorskiego referatu wygłoszonego na Międzynarodowej Konferencji Naukowej w Warszawie: „Fons largus. Biblioteka, źródło inspiracji”. Biblioteka Uniwersytecka, Warszawa: Polska Akademia Nauk, Instytut Sztuki, Warszawa, 14–17 V 2012 r.

² Współczesne spopularyzowane słowa: „biblioteka”, „szafa”, „meble” nie występowały w omawianej epoce. Terminy te zostały kategorycznie odrzucone przez Instytut Sztuki Polskiej Akademii Nauk, jako niewłaściwe do omawianej epoki. Dla uogólnienia w artykule zastąpiono je dopuszczonym do stosowania terminem: „sprzęt”.

Tło historyczne

W 1517 r., od wystąpienia w Wittenberdze augustiańskiego mnicha Marcina Lutra, rozpoczął się w Europie okres reformacji. Luter w swoich 95 тезach przeciwstawił się niektórym praktykom w kościele rzymsko-katolickim, co wzbudziło duże poruszenie wśród wiernych, prowadzące do zagorzałych protestów. Na Śląsku reformację rozpoczął swoimi kazaniami w kościele Marii Magdaleny we Wrocławiu w 1523 r. Jan Hess (1490–1547), który studiował w Wittenberdze. Na skutek postępującej reformacji nastąpił rozpad Wielkiego Państwa Narodu Rzymskiego, dotychczas wiernego papieżowi. Kościół nie mógł sobie pozwolić na taki brak podporządkowania, a co za tym idzie – zmniejszenia wpływów finansowych, zaangażował się więc w walkę zbrojną o ocalenie swojego autorytetu. Po roku 1525, kiedy to strona katolicka stłumiła powstania chłopskie w centralnej Europie, na Śląsk zaczęli napływać uciekinierzy – radykałowie nurtu reformacji, anabaptyści. Nowe idee religijne głosił tu między innymi Kasper Schwenckfeld (1489–1561), którego zwolennicy w 1726 r. musieli emigrować na Łużyce, a potem (1734) do Pensylwanii (USA).

Na Śląsku w ramach ruchu reformacyjnego już w 1527 r. podjęto próbę utworzenia luterkańskiego uniwersytetu w Złotoryi, a następnie w Legnicy. Legnicki książę Fryderyk II Piast (1480–1547) oraz uczony ze Złotoryi Valentin Trozendorf (1490–1556), sprowadzili profesorów z Wittenbergi, jednak inicjatywa uniwersytecka, po niepowodzeniu w Złotoryi, również w Legnicy sprawdziła się tylko przez dwa lata. W 1529 r. legnicką uczelnię zamknięto. Kolejne wyzwania podjęto we Wrocławiu, otwierając gimnazja Marii Magdaleny oraz św. Elżbiety (1562), a następnie gimnazjum w Brzegu (1569). Wszystkie te założenia akademickie wymagały w miastach właściwie funkcjonujących librariów.

Tworzenie librariów w duchu reformacji, jak napisała Weronika Karlak³, wynikało pośrednio z nauki Lutra, który w swoich pismach pedagogicznych wielokrotnie opowiadał się za koniecznością kształcenia humanistycznego. Postulował tworzenie „gute Libereien Und Bücherhäuser, sonderlich In den grossen Städten”⁴ (dobrych librariów i domów książki, szczególnie w dużych miastach), czego też przykładem są omawiane poniżej śląskie libraria.

Książęta śląscy, wspierający rozwój humanizmu w swoich miastach, często przejmowali mienie w postaci księzek z opustoszałych, bo już zreformowanych, klasztorów, a także z tych, które wobec niebezpieczeństwa najazdu tureckiego rozwiązywano. Niebezpieczeństwo to było realne, bowiem w roku 1529 Turcy podszli już pod Wiedeń. Ewangeliccy rajcy śląskich miast wykorzystali te tendencje i w latach 1529–1545, pod pretekstem zagrożenia tureckiego, a także lękając się powrotu katolicyzmu, wyburzyli m.in. klasztory dominikanów i kartuzów w Legnicy, kolegiatę Bożego Grobu i kolegiatę św. Jana, a także opactwo premonstrantów św. Wincentego na Ołbinie we Wrocławiu czy opactwo dominikanów w Brzegu i wiele innych. I choć księgi z tych kościelnych księżnic zabezpieczano, to jednak wyposażenie zburzonych armariów i kościelnych librariów przepadło bezpowrotnie. Ewangelicy przejęli ogółem ok. 600 śląskich obiektów katolickich, wchodząc tym samym w posiadanie większości sprzętów do gromadzenia ksiąg.

³ W. Karlak, *Bibliothekca Ecclesiae SS. Petri et Pauli Legnicensis – od zbiorów kościelnych do biblioteki miejskiej*, w: *Piastowskie kolekcje ze zbiorów Biblioteki Uniwersyteckiej we Wrocławiu. Digitalizacja i udostępnianie*, red. I. Bińkowska, D. Codogni-Łańcucka, Wrocław 2015, s. 82–93.

⁴ Gustav Pieper, *Grundlinien evangelischer Erziehungslehre für Haus und Schule bei Luther*, Düsseldorf 1844, s. 38.

W 1541 r. sułtan turecki Sulejman Wspaniały zdobył Budę, czego realną konsekwencją mógł być atak na Śląsk. W 1555 r., po wyborze papieża Pawła IV, podpisano we wrześniu pokój religijny w Augsburgu. Zalegalizowano wówczas wyznanie protestanckie w Europie, przyjmując zasadę *curius regio, eius religio* (czyja władza, tego religia). Dotyczyła ona również Śląska, co jednak nie wróżyło najlepiej protestantom zamieszkałym na terenach zarządzanych wówczas przez katolickich Habsburgów. W 1563 r. zakończono Sobór Trydencki (1545–1563), na którym ustalono dogmaty mające na celu wzmocnić katolicyzm w Europie. Lista ksiąg zakazanych zaczęła być w kręgach katolickich restrykcyjnie przestrzegana.

W 1567 r. biskup Kasper z Łagowa utworzył pierwsze na Śląsku seminarium duchowne we Wrocławiu. W 1575 r. przeniesiono je do Nysy, gdyż Wrocław był zbyt protestancki dla młodych duchownych. Wcześniej, w 1552 r., do Wrocławia przybyli pierwsi jezuita, jednak dopiero w 1581 r. z inicjatywy biskupa Macieja Gerstmana definitywnie osadzono ich w mieście. Tymczasem na Śląsku w 1606 r. Jan Licinius (1560–1633) z ewangelickiego zboru ariańskiego w Namysłowie przetłumaczył na język polski Nowy Testament.

W 1617 r. cesarz Maciej Habsburg (1557–1619) wyznaczył na swojego następcę w Czechach i na Śląsku Ferdynanda II (1578–1637), przedstawiciela styryjskiej linii Habsburgów, wychowanka jezuitów. Wyniesienie Ferdynanda, o ultrakatolickich poglądach, który w Styrii skutecznie wytępił wyznawców luteranizmu, wywołało poważny niepokój wśród czeskich i śląskich protestantów. Ferdynand potwierdził decyzję synodu diecezji wrocławskiej z 1580 r. mówiącą, że w myśl uchwały Soboru Trydenckiego katolik i ewangelik nie mogą się modlić w tym samym kościele. Uchwały te rozpętały wojnę trzydziestoletnią (1618–1648). Śląską harmonię pomiędzy ewangelikami i katolikami zburzył rok 1618. Jak pisze Marek Sikorski, dopiero brutalność wojny trzydziestoletniej na Śląsku spowodowała całkowity upadek życia miejskiego, a także wzbudziła fanatyzm religijny⁵. W celu wzmocnienia siły protestantów, ewangelicy śląscy poprosili o pomoc militarną króla Szwecji, lecz przybyłe zza morza wojska, zamiast ratować protestantów, grabiły okupowane tereny, także libraria. Księgi wywożone z miast zajętych przez wojska szwedzkie stworzyły znaną do dziś bibliotekę króla Gustawa Adolfa Wazy w Uppsali (1620). Znany jest przypadek⁶, kiedy w dokach w Szczecinie spłonęły, przygotowane do transportu przez Bałtyk, księgozbiory przywiezione właśnie z ziem Śląska⁷.

Geneza librariów łańcuchowych

Geneza systemu *liber catenatus* wywodzi się ze średniowiecznych librariów, które powstawały przy konwentach katolickich prowadzących już wcześniej działalność edukacyjną. Zaprojektowany do librarium pulpit (łac. *pulpitum*) to sprzęt ławowy, skonstruowany jako połączenie stołu⁸ stosowanego w średniowiecznych salach wykładowych, przy którym jednocześnie siedziało wielu studentów, ze stelażem przenośnym. W ostatecznej formie pulpit wykonano jako konstrukcję deskową, gdzie dwie stylizowane deski w układzie policzkowym stanowią zwieńczenie dla umiejscowionego pomiędzy nimi pochyłego wierzchniego blatu i kolejno

⁵ M. Sikorski, *Nysa*, Krapkowice 2010, s. 15.

⁶ S. Dahl, *Dzieje książki*, Wrocław 1965, s. 242.

⁷ Paradoksem jest to, że grabież szwedzka stała się ocaleniem dla woluminów, które raczej nie miałyby szansy przetrwania okupacji niemieckiej w czasie II wojny światowej.

⁸ Autor przeprowadził badania porównawcze z zachowanymi średniowiecznymi sprzętami (m.in. w sali wykładowej Uniwersytetu w Salamance).

desek belkowych wzmacniających konstrukcję⁹. Na wczesnych pulpitych manuskrypty zarówno gromadzono, jak i udostępniano. Pulpity w pomieszczeniu gotyckiego librarium ustawiono najczęściej w rzędach, jeden za drugim, na wzór aranżacji sal wykładowych czy ustawienia ławek w nawach kościołów. Stały one prostopadłe do okien tak, by czytelnik miał jak największą ilość dziennego światła. Takie ułożenie pulpitych czyniło z librarium¹⁰ jednocześnie magazyn książek i czytelnię. Był to w całej historii wnętrz do gromadzenia książek jedyny projekt aranżacji, w której jeden sprzęt łączył te dwie funkcje.

Sredniowieczne uniwersytecko-klasztorne librarium pulpitym miało jednak charakter elitarny i służyło co najwyżej wybranej grupie czytelników, stanowiąc zupełne przeciwieństwo późniejszych protestanckich, udostępnianych publicznie. Wolny dostęp do księgozbioru, nawet mimo ograniczonej liczby użytkowników, stanowił nieraz pokusę dla nieuczciwego czytelnika. Ubytki manuskryptów były bardzo szkodliwe dla kolekcji i kosztowne dla ich właścicieli. W XV w. koszt wykonania jednego egzemplarza łacińskiej biblii wynosił ok. 10 guldenów, czyli cenę trzech dorosłych wołów. Nad przepisaniem i iluminowaniem kodeksu jeden skryba spędzał przeciętnie rok.

W połowie XV w. w klasztorach francuskich i następnie brytyjskich przeciw bezzwrotnym wypożyczeniom zastosowano łańcuchowy system zabezpieczeń. Inkatenacja¹¹ (łac. *catena* – łańcuch) polegała na doposażeniu sprzętów pulpitych w żelazne pręty i zamykane okucia. Na pręty nawlekano łańcuchy przymocowane nitami do opraw manuskryptów oraz późniejszych opraw drukowanych inkunabułów. Gdy wymieniano pozycję na nowszy, lepszej jakości egzemplarz, zabezpieczenie odpinano, otwierając zamek, często w postaci kłódki, blokujący dostęp do prętu umocowanego do pulpitu. Nowy wolumin miał także przynitowany do oprawy łańcuch, którego ostatnie oczko nawlekano na pręt. Okucia łańcuchowe szybko rozpowszechniły się w klasztorach oraz uczelniach Europy i utrzymywały się do XVI w., a wraz z udostępnianiem księgozbiórów w bibliotekach ewangelickich system używany był jeszcze w XVII w. Niekiedy stosowano go na skutek wymagań hojnych darczyńców. Przykładem jest legat jednego z książąt niemieckich, Ludwika III elektora Palatynatu, który w 1436 r., darując swój księgozbiór klasztorowi Św. Ducha w Heidelbergu, zastrzegł: „(...) że książki te w bibliotece mają leżeć obwarowane w łańcuchy i zamki, mają tu pozostawać i pod żadnym pozorem, ani drogą gwałtu nie mogą być brane do domów, usuwane lub przenoszone; kto zaś chce je studiować lub przepisywać musi przyjść do biblioteki (...)”¹².

W Polsce system *liber catenatus* stosowano w wielu klasztorach i uczelniach bibliotecznych. Najbardziej znane to librarium w klasztorze paulinów na Jasnej

⁹ Terminy konstrukcyjne z zakresu historii sztuki, zob. I. Grzeluk, *Słownik terminologiczny mebli*, Warszawa 2000.

¹⁰ Librarium – z łac. *librārius*, oznacza „miejsce odnoszące się do książki”. Łacińskie *liber* znaczy „wolność”. „Wolność” w odniesieniu do zapisu wolnej myśli oznacza „książkę”. Powiedzenie *liber liber* tłumaczy się „wolna książka”. Łac. *-rium (-riom)* oznacza pomieszczenie.

¹¹ *Librer catenatus* (l.mn. *libri catenati*), w literaturze przedmiotu stosowany w liczbie pojedynczej, zob. H. Hiller, *Wörterbuch des Buches*. 5. vollständig neu bearbeitete Auflage, Klostermann Frankfurt am Main 1991 lub w liczbie mnogiej, zob. P. Knedl, *Z historie evropské knihy: po stopách knih, knihtisku a knihoven*, Praha 1989, s. 143.

¹² K. Głombiowski, H. Szwejkowska, *Książka rękopiśmienna i biblioteka w starożytności i średniowieczu*, Warszawa 1971, s. 98.

Górze¹³, czy też w krakowskiej Akademii¹⁴, gdzie inkatenację wprowadzono dość późno, bo tuż przed wystąpieniem Lutra. Łańcuchowe zabezpieczenia były obecne także na Śląsku, o czym świadczą licznie zachowane ślady inkatenacji w oprawach ksiąg w zbiorach bibliotek śląskich, których proveniencje identyfikujemy po zachowanych na nich pieczęciach i superekslibrisach (np. księgozbiór dominikanów w Bolesławcu)¹⁵.

Pulpity łańcuchowe ewangelickich librariów gimnazjalnych Śląska

Aranżacja „ewangelickiej śląskiej biblioteki łańcuchowej” obecna jest w miastach, w których otwierano protestanckie szkoły gimnazjalne i wyższe w okresie reformacji. Na Śląsku w XVI w. wyraźnie zaznaczył się podział na dwie grupy w aranżacjach pomieszczeń z księgozbiorami: armarium¹⁶ i librarium. Różniły się one lokalizacją, sprzętami i założeniami funkcyjnymi.

¹³ Pulpity łańcuchowe stanowiły także wyposażenie Biblioteki Klasztoru Paulinów na Jasnej Górze w Częstochowie, która mieściła się w dolnych kondygnacjach dzwonnicy (obecnej Kaplicy Pamięci Narodu). Średniowieczny klasztor uległ poważnym zniszczeniom spowodowanym pożarem w 1690 r. Według przekazu biblioteka została zalana wodą. Nie zachowała się dokumentacja sprzętów łańcuchowych, za którymi przemawiają istniejące manuskrypty (ok. 10 egz.) w drewnianych oprawach ze śladami inkatenacji oraz kilka z pozostałymi łańcuchami. Obecną bibliotekę wybudowano w 1736 r. w skrzydle nowego konwentu, nad refektarzem.

¹⁴ Pulpity łańcuchowe Biblioteki Akademii Krakowskiej były jej wyposażeniem od 1515 r. Biblioteka mieszcząca się w Collegium Maius została zainicjowana dzięki staraniom prof. Tomasza Obiedzińskiego w 1515 r. Ulokowano ją na pierwszym piętrze południowego skrzydła w dwóch gotyckich salach, dziś zwanych Salą Obiedzińskiego. Pomieszczenia te stykały się pod kątem prostym, bez ściany. Zaopatrzone je w przyściennę jednostronnie otwarte sprzęty z półkami, a pośrodku stały pulpity łańcuchowe. Sprzęty łańcuchowe zlikwidowano w XVII w. Zob. K. Maleczyńska, *Zarys historii bibliotek od XV do XVIII w.*, Wrocław 1975, s. 29; A. Birkenmajer, W. Skoczylas, *Budownictwo i wyposażenie bibliotek*, Wrocław 1958, s. 20.

¹⁵ Wykaz dolnośląskich librariów konwentualnych, w których stosowano system inkatenacji na podstawie proveniencji superekslibrisowych oraz zachowanych śladów inkatenacji na oprawach inkunabułów i rękopisów ze zbiorów Biblioteki Uniwersyteckiej we Wrocławiu według katalogu alfabetycznego, zob. B. Kocowski, *Katalog Inkunabułów Biblioteki Uniwersyteckiej we Wrocławiu*, Wrocław 1962 oraz badania własne – Rafał Werszler: Frankfurt nad Odrą – Biblioteka Uniwersytecka Viadrina, Bolesławiec – librarium dominikanów, Brzeg – librarium Kolegiaty św. Jadwigi, Brzeg – librarium gimnazjalne Piastów, Głogów – librarium dominikanów, Głogów – librarium Kolegiaty przy kościele NMP, Głogów – librarium franciszkanów obserwantów, Jawor – librarium franciszkanów obserwantów, Kamieniec Żąbkowicki – librarium cystersów, Legnica – librarium miejskie, gimnazjalne Piotra i Pawła (po librarium klasztoru kartuzów koło Legnicy), Lubań (niem. Lauban) – librarium miejskie, Nysa – librarium gimnazjalne św. Jakuba, Wrocław – librarium kościoła Bożego Ciała, Wrocław – librarium miejskie, gimnazjalne Marii Magdaleny, Wrocław – librarium katedralne św. Jana Chrzciciela, Wrocław – librarium klasztoru szpitala św. Macieja, Wrocław – librarium augustianów, Wrocław – librarium miejskie gimnazjalne Rehdigera, Wrocław – librarium dominikanów, Wrocław – librarium franciszkanów przy kościele św. Jakuba (zw. później Wincentego), dalej przy kościele św. Doroty, Zgorzelec (niem. Goerlitz) – librarium franciszkanów konwentualnych (Bibliotheca Milichiana Gorlicensis), Żagań – librarium augustianów.

¹⁶ Armaria – łac. *arma-* (oreź) – w odniesieniu do zabezpieczenia, tu zamkniętego sprzętu chroniącego książki. Armarium (armaria) – z łac. *arma-* (oreź) + *-rium (-riom)* – termin używany do określania pomieszczeń przeznaczonych do gromadzenia ksiąg. W starożytnym Rzymie termin „oreź” oznaczał zabezpieczenie, tarczę ochronną, zaś *riom* – zamykany sprzęt, pomieszczenie.

Armarium to przejęte przez ewangelików pokatolickie pomieszczenie kościelne z zastanymi armariami, które nie uległy większym przekształceniom przez okres reformacji. Księgozbiory były tam zamknięte w sprzętach z drzwiami i nadal nie udostępniano ich publicznie. Librarium ewangelickie natomiast, to projekt aranżacji z założeniem powszechnego dostępu do księgozbioru. Mimo iż w szesnastowiecznej Europie nastąpiła już era druku, założenie pulpity łańcuchowych wydawało się nadal jedynym i najlepszym zabezpieczeniem stosowanym w ówczesnych praktykach udostępniania księgozbiorów. Śląscy rajcy i rektorzy szkół ewangelickich, w których powstały tak urządzone pomieszczenia, nie byli nowatorami takich aranżacji. W całej Europie ewangelicy przejmowali mienie pokatolickie i wzorowali się na kościelnych systemach zabezpieczeń łańcuchowych. Przykładami mogą być ewangelicko-unwersytecki księgozbiór w Lejdzie, a także księżnica w Zutphen, w kościele śś. Piotra i Walburga. Aranżacje tych librariów miały wspólny mianownik: księgi mocowano łańcuchami do sprzętu, przy czym stosowano różne konstrukcje pulpity. Tworzono je niezależnie, w różnych miejscach Europy, nie wzorując się na jednym modelu. Zasadniczo rozróżnia się trzy typy pulpity: dla czytelnika korzystającego z pracy na stojąco (np. Lejda, Złotoryja), dla czytelnika siedzącego (np. Lion, Zutphen, Saalfeld, Florencja) i dla czytelnika muszącego wstawiać i zmieniać pozycje blatu podczas korzystania z kolejnych woluminów (np. Zdział nad Sazawą, Oxford).

Śląscy ewangelicy lokowali swoje libraria najczęściej w farach miejskich. Były to obiekty, w których już wcześniej mieściły się księgozbiory katolickie – armaria. Ewangelickie libraria tworzone w pojedynczym pomieszczeniu w stylu późnogotyckim, nadbudowanym nad zakrystiami, w wieżach, nad krużgankami, zawsze z otwartą emporą do wnętrza kościoła. W pomieszczeniu z ostrołukowym sklepieniem w zwornikach często spotyka się stosowaną formę kwiatonu. Do librarium prowadziły wąskie, kręte, kamienne schody, pozwalające przejść tylko jednej osobie w danym kierunku. Stanowiły one formę kolejnego zabezpieczenia księgozbioru, jednocześnie uniemożliwiając noszenie sprzętów i ksiąg, dlatego wciągano je przez otwartą emporę od strony kościoła. Ta otwarta przestrzeń pozwalała również na wnikanie większej ilości dziennego światła do wnętrza kościoła, a także uzdatniała cyrkulację powietrza w librarium, gdzie stosowano doświetlenie za pomocą lamp czy świec. Librarium, jako pomieszczenie nadbudowane nad innym, oferowało również zabezpieczenie księgozbioru przed wilgocią od przyziemia, na co były narażone księgi we wcześniejszym armarium.

Wnętrze ewangelickiego librarium projektowano zgodnie z duchem czasu, ustawiając drewniane pulpity w centralnej przestrzeni pomieszczenia. Wolnostojący pulpit ewangelicki był tak, jak wcześniejszy w librariach katolickich, konstrukcji deskowo-policzkowej, łączony na wczepy. Do takiego sprzętu montowano metalową konstrukcję prętów, które blokowano zamkiem lub kłódką. Pręty mocowano zarówno nad, jak i pod blatem pulpity, przy listwach zapobiegających osuwaniu się ksiąg z pulpitu. W zależności od konstrukcji sprzętu, księgi dostawały odpowiednią oprawę, do której oczko dla łańcucha mocowano od góry lub od dołu. Księgi na wierzchnim pochyłym blacie układano jak dotychczas płasko, jednak już na niższych półkach – w pozycji pionowej, zapowiadając w ten sposób początek ery pionowego magazynowania ksiąg.

Na temat konstrukcji, historii sprzętów pulpitywych i aranżacji śląskich librariów istnieje znikoma literatura, ale wiedzy o nich dostarczają badania pomieszczeń, w których gromadzono zbiory i zachowane przekazy ikonograficzne. Analiza tych materiałów pozwala na próbę rekonstrukcji wizerunku śląskich ewangelickich

librariów łańcuchowych. Miejscami, które szczególnie zaznaczyły się w dziejach śląskich *libri catenati*, są stolica regionu – Wrocław, a także Złotoryja, Legnica¹⁷, Brzeg i Oleśnica¹⁸.

Wrocław

We Wrocławiu w okresie reformacji założono trzy publicznie dostępne ewangelickie libraria w pomieszczeniach nadbudowanych nad zakrystiami gotyckich kościołów św. Elżbiety, Marii Magdaleny i przy klasztorze bernardynów. W 1522 r., z powodu zatargu z protestancką radą miejską, bernardyni w pośpiechu opuścili klasztor, pozostawiając w zakrystialnym armarium około 100 manuskryptów. Po przejściu obiektu przez protestantów w 1526 r. na librarium przeznaczono pomieszczenie nad zakrystią, gdzie w przeprojektowanym w międzyczasie wnętrzu, księgozbiór udostępniano publicznie do 1865 r. Pomieszczenie o wymiarach¹⁹ 13 x 13 m oświetlało światło padające z ostrołukowych okien. W jednej ze ścian znajdowała się otwarta empora łącząca librarium z prezbiterium kościoła.

Cytując Ludwiga Burgemeistera²⁰ można stwierdzić, że „w 1621 r. mieszczanin wrocławski, księgarz i przewodniczący zarządu kościoła oraz szpitala David Albrecht, odnowił librarium, uporządkował zastany księgozbiór i podarował kolejnych 12 wysokich pulpityw »łańcuchowych« oraz założoną przez siebie księgę katalogową, gdzie zanotowano 37 woluminów »łańcuchowych«”.

Można zatem domniemywać, że w gotyckim pomieszczeniu dostawiono do istniejących pulpityw łańcuchowych kolejne podobne sprzęty. Ilustrowana grafiką karta tytułowa nieistniejącego *Katalogu*²¹ z 1621 r. autorstwa Davida Albrechta pokazuje dwa jednostronne drewniane pulpity łańcuchowe w konstrukcji policzkowej z elementami metalowymi do zabezpieczeń łańcuchowych oraz jeden postument. Na ilustracji sprzęty przedstawiono precyzyjnie i zgodnie z zasadami rzutu aksonometrycznego. Ukazany pulpit mieścił cztery do pięciu książek na górnym pochyłym blacie, a drugie tyle można było ustawić pionowo na półce poniżej. Wedle przedstawionej ilustracji pulpit był jednostronny. Mimo że wyraźnie zaznaczono na niej dwustronną spadowość, to jednak tylna deska pulpitu zamontowana jest pionowo, prawie pod kątem prostym w stosunku do pochyłości deski stanowiącej zasadniczy blat przedni i stanowi konstrukcyjne mocowanie dla uchwytu pręta. Na blacie przednim przedstawiono książki opierające się o listwę zapobiegającą obsunięciu się woluminu. Takiej listwy nie uwidoczniło się z drugiej strony. W ilustracji też wyraźnie jest zaznaczone usytuowanie przesunięcia w głąb dolnej półki, a także zastosowanie listew łącznikowo-rozporowych na wysokości podnóżka. Wszystkie te wskazówki świadczą, iż pulpit pomyślano tak, by czytelnik mógł z niego korzystać jednostron-

¹⁷ H. Bahlow, *Aus der Peter-Paul-Kirchenbibliothek „Mitteilungen des Geschichts- und Altertums-Vereins zu Liegnitz”* 1909–1910, H.3.

¹⁸ R. Werszler, *Architektura wnętrza biblioteki kościoła św. Jana Ewangelisty w Oleśnicy na tle wydarzeń historycznych miasta*, „Kwartalnik Powiatu Oleśnickiego” 2008, nr 3 (20).

¹⁹ Są to rzeczywiste wymiary pomieszczenia, uzyskane na podstawie badań empirycznych przeprowadzonych przez autora. Burgemeister podaje, że pomieszczenie ma „około” 9 x 9 m, czyli nie wykonał pomiarów, zob. L. Burgemeister, G. Grundman, *Die Kunstdenkmäler der Stadt Breslau*, Breslau 1933, t. II, s. 185.

²⁰ Tamże.

²¹ Ikonografia pulpityw łańcuchowych librarium Bernhardina we Wrocławiu na pierwszej stronie katalogu z 1621 r., zob. L. Burgemeister, G. Grundman, dz. cyt., s. 195.

nie i w pozycji siedzącej. O wysokości pulpitu świadczy półka pod blatem wierzchnim – sprzęt był na tyle wysoki, że osoba przy nim stojąca również miała komfort użytkowania. Natomiast listwa podnóżkowa pełniła funkcję rozporową oraz chroniła czytelnika siedzącego przed chłodem od podłogi. Ściany boczne pulpitu ustawiono na płozach mocowanych klinami. Na szczytach bocznych ścian konstrukcyjnych stosowano mocowanie pręta do nawlekania na niego końcówek łańcuchów przynitowanych do opraw księgozbioru. Pręt montowano równoległe do wierzchniego blatu.



Fragment pierwszej strony katalogu librarium Bernhardina we Wrocławiu (1621). Widok jednostronnych pulpitów łańcuchowych, w: L. Burgermeister, G. Grundmann, *Die Kunstdenkmäler der Stadt Breslau*, Breslau 1933, il. 88, s. 195.

Zmodernizowane w 1621 r. librarium Bernhardina, które wyposażono w nowe pulpity łańcuchowe, nie funkcjonowało w tej aranżacji jednak zbyt długo. Dnia 18 VI 1628 r. kościół został poważnie uszkodzony w wyniku pożaru²², runął wtedy dach i część sklepień. Są sprzeczne opinie co do uratowanych księgozbiorów, na pewno jednak nie starano się o zabezpieczenie pulpitów. Dopiero po 69 latach, w 1697 r., radca cesarski Zachariasz von Rampusch und Rommenstein podarował w spadku swój księgozbiór i fundusze na remont librarium. Wówczas powiększono okna i stworzono nową aranżację stosowaną na Śląsku od połowy XVII w. – repozytorium²³.

²² W wyniku pożaru Nowego Miasta we Wrocławiu spłonęło wówczas 175 domów i szpital bernardynów.

²³ Repozytorium – z łac. *reposito* (odprowadzać, odnosić, ustawiać na poprzednim,

Z uratowanych sprzętów z końca XVI w. do zbiorów Kunstgewerbe-Muzeum we Wrocławiu w latach trzydziestych XX w. przekazano jeden pulpit czytelniany dla pojedynczej księgi. Sprzęt ten również nie przetrwał do czasów współczesnych. Znany jest jego opis przytoczony przez Burgemeistera: „Czytelniany pulpit, jednostronny, drewniany, wymiar blatu 67 x 67 cm, wysokość do ukosa 145 cm, wysokość do powierzchni 75 cm. W rogach ozdobne kolumny, powierzchnię blatu podzielono intarsją częściowo ornamentálną, częściowo figuralną, na górze obraz ze starego testamentu, zaś na dole Betlejem, Zwiastowanie, Chrzest w Jordanie i Ostatnia Wieczerza, z jednej strony podpis autora M.K. dalej korona”²⁴.

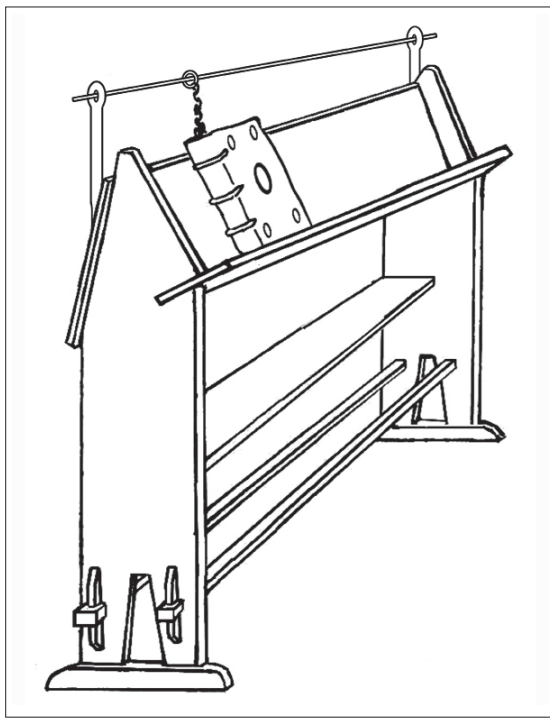

Jednostronny pulpit z librarium Bernhardina we Wrocławiu, na podstawie ilustracji z 1621 r. (Rys. R. Werszler).

Zrujnowane po II wojnie światowej pomieszczenie pobi-blioteczne całkowicie przebudowano. Zbudowano płaski dach, prostokątne okna, wewnętrzne ścianki działowe. Obecnie w tej przestrzeni funkcjonują pomieszczenia administracyjne mieszczącego się w zespole pobernardyńskim Muzeum Architektury we Wrocławiu.

*

Librarium gimnazjalne w kościele Marii Magdaleny we Wrocławiu mieściło się nad zakrystią w przybudówce od strony północnej. O łańcuchowych sprzętach funkcjonujących tu w latach 1556–1642 świadczą dokumenty i ślady inkatenacji na sygnowanych proveniencją księgach będących obecnie w zbiorach Biblioteki Uniwersyteckiej we Wrocławiu.

W 1523 r. Johannes Hess wygłosił w kościele Marii Magdaleny pierwsze na Śląsku kazanie ewangelickie i mimo sprzeciwu kapituły katedralnej wkrótce został jego pierwszym protestanckim proboszczem²⁵. Po śmierci Hessa w 1547 r., jego księgozbiór stał się zaczątkiem publicznego librarium ewangelicznego. Jak pisze Erich Wiese²⁶ w 1556 r. zlecono wykonanie pulpitów u stolarza za 22 marki

właściwym miejscu), oznaczano tym terminem sprzęt, będący następstwem pulpitów, na których półki odnosi się wypożyczone książki. Z czasem nazwą tą zaczęto określać całe pomieszczenie i w tym znaczeniu w literaturze przedmiotu „repozytorium” funkcjonowało do początków XX w.

²⁴ L. Burgemeister, G. Grundman, dz. cyt., s. 195.

²⁵ Tamże, s. 20–22.

²⁶ E. Wiese, *Die Sieben Weisen aus der Maria Magdalena-Bibliothek*, „Schlesiens

i 22 grosze. W 1575 r. dwa kolejne pulpity podarował Adam Tischler, z książkami przykutymi do nich łańcuchami i zamkiem na kłódkę. W latach 1576–1587 wykonano remont pomieszczenia, za który zapłacono 157 marek i 23 grosze. Zużyto wówczas 11 500 cegieł. Nad sklepieniem krzyżowo-żebrowym wspartym na trzech kolumnach wybudowano dach siodłowy. Mistrzem od układania miedzi na dachu²⁷ był Lorenz Schneider. W 1601 r. wyremontowane librarium z książkami przykutymi łańcuchami do pulpity oddano do użytku publicznego.

Librarium łańcuchowo-pulpitowe gimnazjum Marii Magdaleny cieszyło się popularnością. Johan Christian Kudmann²⁸ (1684–1751) wspominał jednak, że czytelnicy drwili, gdy przechodząc przez kościół Marii Magdaleny i po wąskich schodach, jak ślimaki jeden za drugim, pieli się krętymi schodami na górę, a tam napotykali zamknięte duże żelazne drzwi, na których wisiała tablica z 1601 r., głosząca „*Bibliotheca sub praesido ac patrocinio virorum nobilium amplissime et integer*” (Biblioteka pod opieką i patronatem najbardziej szlachejnych i prawych), podpisał: ordynator senatu David Cösler i Michael Fürst z Kupfenbergu²⁹. Wiemy, że dzięki staraniom tych dwóch prowizorów kościelnych księgozbiór przykuty, zgodnie z regulaminem, do pulpity udestępniano mieszkańcom Wrocławia jedynie dwa razy w tygodniu.

Księgozbiór przez lata powiększały liczne dary, m.in. Mikołaja Rehdigera (1525–1589), brata Tomasza, ówczesnego przewodniczącego Rady Miejskiej; Andrzeja Hertwiga, prawnika i radcy cesarskiego (1575); Fryderyka Berga; Karola Żerotina (1641), a także księgozbiór Daniela Vogla (1824), nauczyciela języka polskiego w Gimnazjum Marii Magdaleny, autora czytanek polskich. Inwentarz tego zbioru zachował się i został opublikowany w 1947 r. przez Mieczysława Waltera³⁰.

Nowe nabytki wymusiły kolejne przeorganizowanie. W latach 1642–1644 przeprowadzono generalny remont. Wówczas bezpowrotnie usunięto pulpity łańcuchowe, zastępując je nowatorskim pomysłem rozdzielenia pomieszczenia na dwie części – magazynową i czytelnianą. Powstało w ten sposób pierwsze śląskie repozytorium, będące wzorcem dla innych przeorganizujących się wewnątrz z księgozbiorami.

Złotoryja

Jedynym zachowanym przykładem śląskiego pulpitu łańcuchowego jest rekonstrukcja egzemplarza sprzętu ze Złotoryi³¹, znajdująca się w Bibliotece Narodowej w Warszawie.

Złotoryja na Dolnym Śląsku w początku XVI w. była prężnie rozwijającym się miastem, bogatym w złoża naturalne. Rada miasta w 1526 r. oficjalnie wykupiła prawo patronatu nad kościołem po joannitach pw. Narodzenia Najświętszej Maryi Panny. Za-

Vorzeit” – NF, t. VIII – 1924, s. 94–101.

²⁷ Miedziany dach kosztował 112 marek 16 groszy, zob. tamże.

²⁸ J. Ch. Kudmann, *Die Hohen und Niedern Schulen Teutschlands, Insonderheit des Herzogthums Schlesiens mit ihren Bücher* (...), Breslau 1741.

²⁹ Miedzianka – wieś w Polsce, woj. dolnośląskie, pow. jeleniogórski, gm. Janowice Wielkie, w Rudawach Janowickich, w Sudetach Zachodnich.

³⁰ M. Walter, *Księgozbiór wrocławskiego polonisty Daniela Vogla*, „Sobótka” R. 2, 1947, s. 378–412.

³¹ R. Werszler, *Upowszechnianie i rozwój ewangelickich bibliotek zwanych łańcuchowymi w XVI wieku na Dolnym Śląsku, jako reminiscencja umeblowania i aranżacji wewnątrz historycznego dziedzictwa kulturowego*, w: *Wybrane aspekty ochrony polskiego dziedzictwa kulturowego*, red. S. Kowalska, Poznań–Kalisz 2010.

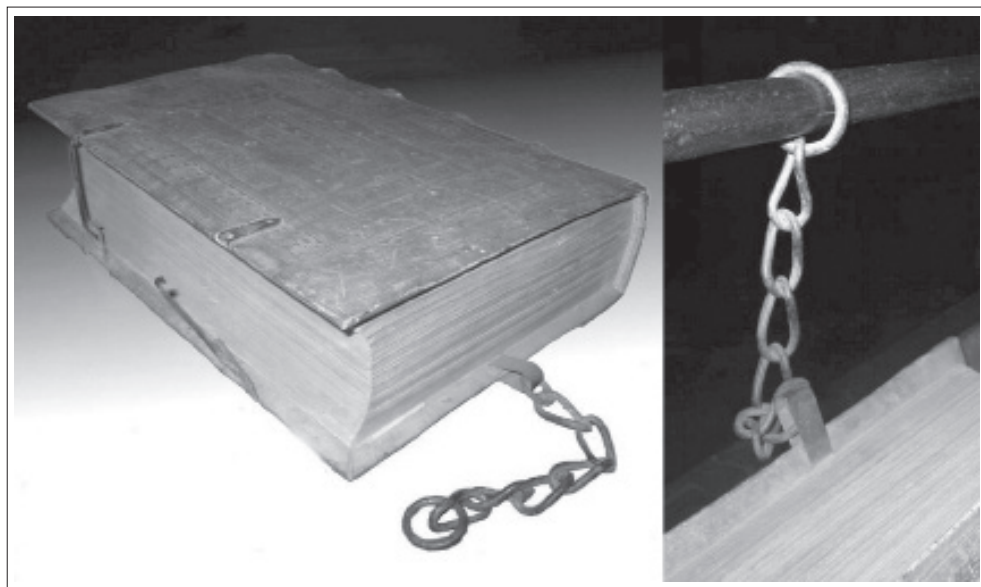

Mocowanie łańcucha na pręcie pulpitu. Egzemplarz z księgozbioru złotoryjskiego. Biblioteka Narodowa w Warszawie. (Fot. R. Werszler).



Pulpity z przytwierdzonymi księgami z librarium kościoła pw. Narodzenia NMP w Złotoryi z ok. 1900–1910 r. Fot. w: Walther Schürmeyer, *Bibliotheksräume auf fünf Jahrhunderten*, Frankfurt am Main, 1929, s. 25.

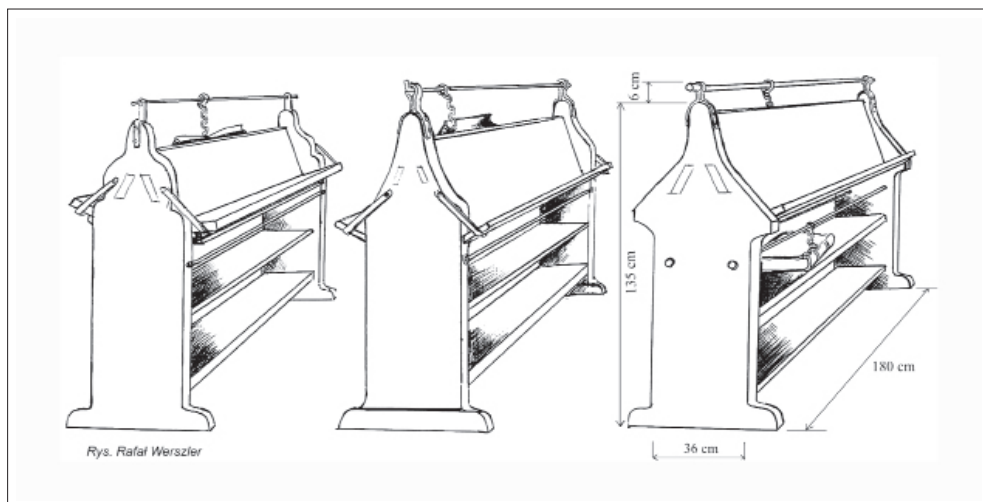

Dwustronne pulpity złotoryjskie na podstawie fotografii z ok. 1900–1910 r.
(Rys. R. Werszler).



Rekonstrukcja pulpity złotoryjskiej w Bibliotece
Narodowej w Warszawie.
(Fot. R. Werszler).

stany tam księgozbiór z armariów wnękowych przekazano dla rozwijającej się ewangelickiej placówki szkolnej, która za sprawą rektora i bibliotekarza Valentina Trozendorfa³² aspirowała do przywilejów uniwersyteckich. Na księgozbiór, który miał być publicznie udostępniany, przeznaczono nieduże pomieszczenie (440 x 570 cm) w wieży kościoła z emporą otwartą na prezbiterium. Po nieudanych próbach stworzenia placówki akademickiej w mieście, księgozbiór pozostał w librarium kościelnym. W 1540 r. wprowadzono tam dębowe pulpity wolnostojące, do użytku dwustronnego z półkami i z systemem prętów zabezpieczeniowych montowanym od góry. W 1554 r. pożar zniweczył miejskie plany uniwersyteckie. Z pożogi ocalało kościelne librarium łańcuchowe w wieży³³. W 1575 r. pomieszczenie poddano remontowi – położono posadzkę z kamiennych płyt i zamurowano dolne partie okien. Wyremontowano prowadzące do librarium wąskie, kręcone, kamienne schody (16 stopni). Roman Gorzkowski³⁴ pisał o librarium, nazywając je „Salą Valentina Trozendorfa”³⁵: „Komnatę wieńczy sklepienie krzyżowo-żebrowe ze zwornikiem – ośmiolistny kwiaton. Wnętrze oświetla światło dzienne z trzech oszkłonnych gotyckich okien ostrołukowych z maswerkami. Do wyremontowanego wnętrza wróciły pulpity łańcuchowe, z księgami w nowych oprawach”. O złotoryjskich księgach pisał Mieczysław Mejor³⁶: „dobre są w najlepszych wydaniach bazylejskich, edycjach przygotowanych specjalnie przez Erazma z Rotterdamu, Beatusa Rhenanusa i innych. Tych dzieł nie powstydziliby się biblioteka żadnego uniwersytetu”.

Złotoryjskie librarium z łańcuchowym wyposażeniem zachowało się do 1914 r., kiedy to w ramach kolejnego remontu przeniesiono sprzęt do magazynu. W 1929 r. Walter Schürmeyer³⁷ napisał w dwóch zdaniach swoją relację: „Inne pozostałości inwentaryzacji pulpitowych bibliotek, przypuszczalnie z XV stulecia, znajdują się w Goldberg (Złotoryi) na Śląsku. Bardzo interesujące pulpity z połączonymi łańcuchami książkami stoją, ale w miejscu gdzie wcześniej nie było pomieszczenia bibliotecznego, i można by sobie życzyć, że te (pulpity) jedyne w swoim rodzaju, w całych Niemczech, zachowają się jako godny wartościowego wyeksponowania dokument średniowiecznych bibliotek”.

W 1933 r. rada miejska postanowiła otworzyć librarium, lecz niestety do tego nie doszło. Te oryginalne pulpity współcześnie nie istnieją. Obecnie znajduje się tam jeden zrekonstruowany pulpit, wykonany w końcu XX w. według wzorca z Biblioteki Narodowej w Warszawie³⁸. Oryginalny zachowany pulpit trafił

³² Valentin Trozendorf (14 II 1490 – 26 IV 1556, Legnica) – rektor złotoryjskiej szkoły, w której stworzył księgozbiór. Nowa biblioteka szkolna skutecznie zastąpiła potrzebę sięgania do zakutych w łańcuchy dzieł z wieży kościoła. W 1546 r. szkoła otrzymała statut gimnazjum. Pożar miasta w 1554 r. zniweczył rozwój złotoryjskiego szkolnictwa sięgającego po insygnia uniwersyteckie. Doszczętnie spłonęła też biblioteka szkolna w gmachu pofranciszkańskim. Dnia 30 VII 1554 r. książę Fryderyk III przeniósł szkołę do Legnicy.

³³ Wieżę, w której funkcjonowała pulpitowo-łańcuchowa biblioteka, zbudowano w 1482 r. z bloków piaskowca na planie kwadratu o boku 8,9 m. Wieża ma 67 m wysokości. Wokół niej jest sześć ośmiokokowych przypór. Wymiary pomieszczenia biblioteki to 440 x 570 cm.

³⁴ R. Gorzkowski, *Kościół Narodzenia Najświętszej Marii Panny w Złotoryi*, Złotoryja 1999; s. 68.

³⁵ Sala pobiblioteczna w wieży kościelnej w Złotoryi pod koniec XX w. pełniła funkcje muzealne, ukazując szkolne dzieło Valentina Trozendorfa. Obecnie przywraca się w niej aranżację historycznego librarium rekonstruując funkcje historycznej biblioteki.

³⁶ M. Mejor, *Księgozbiór łańcuchowej biblioteki ze Złotoryi w zbiorach Biblioteki Narodowej*, w: *Z badań nad dawną książką*, t. 1, Warszawa 1991, s. 77–95.

³⁷ W. Schürmeyer, *Bibliotheksräume aus fünf Jahrhunderten*, Frankfurt am Main, 1929, s. 8.

³⁸ Pulpit znajduje się obecnie w Bibliotece Narodowej, w sali Wilanowskiej Pałacu



Rekonstrukcja pulpitu w wieży librarium kościoła pw. Narodzenia NMP w Złotorzy. (Fot. R. Werszler).

ze Złotorzy do Warszawy³⁹ wraz z księgozbiorem w 1945 r. Prawdopodobnie był on mocno zniszczony. Na podstawie autentyku dokonano rekonstrukcji.

Ostatni stan aranżacji „łańcuchowego librarium” w Złotorzy udokumentowano na fotografii⁴⁰ z ok. 1900–1910 r. Przedstawiono na niej cztery pulpity ustawione jeden za drugim. Trzy z nich są na tyle widoczne, że pozwoliły na przeprowadzenie analizy konstrukcji oraz badań porównawczych. Pulpit trzeci od prawej jest tym, który został zrekonstruowany w Warszawie, a następnie powtórzony dla Złotorzy. Był to zapewne najpóźniej wykonany model, o najstabilniejszej konstrukcji. Uwzględniono w nim korekty wobec konstrukcji z poprzednich wersji.

Zdjęcie pozwala dostrzec odmienne cechy różniące poszczególne egzemplarze pulpity, świadczące o ich powstawaniu w odstępach czasu. Odróżniają się okuciami szczytów ścian bocznych. W najwcześniejszym uchwytu prętów przytwierdzono zewnętrznie do ścian bocznych, w późniejszych egzemplarzach – do płaszczyzny górnej deski policzkowej. Kolejną modyfikację wykonano w zabezpieczeniu przed nadmiernym ciężarem dolnej części pochylego blatu – od metalowego płaskownika mocowanego w jednym punkcie do ściany bocznej, poprzez mocowanie go w kilku punktach bocznej ściany. W trzecim pulpicie pozbyto się płaskownika na rzecz poszerzenia drewnianej ścianki bocznej i wmontowania w nią na stałe wczepami drewnianej podpórki. Modyfikację przeszedł także pręt do łańcuchów na półkach dolnych – od mocowania go do brzegów ścianek bocznych do zamontowania poprzez przebicie otworu w ścianach policzkowych pulpitu.

Krasińskich Warszawie.

³⁹ Dokument z 7 VIII 1947 r. do Pełnomocnika Konsystorza Polskiego Kościoła Ewangelicko-Augsburskiego pastora Preisa we Wrocławiu, jest spisem inwentaryzacji biblioteki kościoła pw. Narodzenia NMP w Złotorzy, potwierdzającym przekazanie majątku 25 IX 1945 r. do Warszawy. Pracami zabezpieczającymi i inwentaryzatorskimi w 1945 r. kierowała prof. Aldona Kawecka-Gryczowska. Zabrano wówczas 61 tomów okutych łańcuchami wraz ze sprzętami.

⁴⁰ Fotografia ok. 1900–1910 r. pulpity z przytwierdzonymi księgami biblioteki kościoła pw. Narodzenia NMP w Złotorzy. (zob. W. Schürmeyer, dz. cyt., s. 25; także B. Kocowski, *Drukarstwo polskie na Dolnym Śląsku*, Wrocław, 1946, s. 15).

Dzięki wykonanej w połowie XX w. rekonstrukcji oraz ikonografii wiadomo, że dwuspadowy pulpit do pracy na stojąco mógł z obu stron jednocześnie pomieścić 10 woluminów zamkniętych lub 5 otwartych na górnym blacie i dwa razy tyle na zabezpieczonych półkach dolnych. Rekonstrukcję, która jest dziś substytutem do badań empirycznych, wykonano z dębu w konstrukcji policzkowej, gdzie ściany boczne stanowią nogi⁴¹. W rekonstrukcji nie odtworzono wiernie techniki łączeń stolarki. Zastosowane w niej spoiny odbiegają od łączeń na pióro stosowanych w XVI w. Rekonstrukcję skleiono, nie użyto gwoździ.

Brzeg

Librarium udostępniane powszechnie w Brzegu powstało na skutek inicjatywy powołania w mieście gimnazjum. W 1563 r. książę Jerzy II utworzył specjalny fundusz na organizację szkoły. Budynek projektu Jakuba Parr (Bahr) uroczyste otworzono 10 VIII 1569 r. Księgozbiór biblioteki utworzono z zasobów własnych księcia, a także ze zbiorów zsekularyzowanej kolegiaty św. Jadwigi i kościoła św. Piotra i Pawła⁴².

Pierwotne pomieszczenie librarium nie było do tej funkcji dostosowane. Dzięki staraniom rektora szkoły Laurentiusa Circlerusa (1582–1584), książę w 1583 r. polecił przygotować oddzielne pomieszczenie. Nową lokalizację wyznaczono na pierwszym piętrze budynku szkoły, w sąsiedztwie sal wykładowych, sali teatralnej i auli.

Franz Nieländer⁴³ wspominał, że pulpity w Bibliotece Gimnazjalnej rozmieszczono wzdłuż ścian. Powyżej nich znajdował się żelazny pręt, do którego mocowano łańcuchy. O stosowaniu tego systemu świadczą do dzisiaj zachowane otwory na tylnych okładzinach.

Wnętrze pomieszczenia opisał w połowie XVII w. Friedrich Lucae⁴⁴, syn rektora Johanna Lucasa (1647–1672). Było już ono wtedy po remoncie zleconym przez księcia Jerzego, wykonanym w 1646 r. Przystosowano je wówczas pod wyposażenie repozytorialne (*repositori*), stosowane powszechnie na Śląsku, według pierwowzoru z repozytorium Marii Magdaleny we Wrocławiu.

Było to pomieszczenie o kształcie niemal regularnego kwadratu o boku 10 m, przestronne i jasne dzięki oświetlającym je trzem oknom. Wiadomo też, że w czasach pulpitowych, za czasów rektora Melchiora Laubanus (1614–1633), librarium było otwarte dwa razy w tygodniu⁴⁵. Niestety rzeczywistego wyglądu

⁴¹ Na podstawie wyników badań empirycznych przedstawionych w dysertacji Rafała Werszlera „Aranżacja i wyposażenie bibliotek na Śląsku w świetle ich funkcji (do końca XIX wieku)”, Wrocław 2015, napisanej pod kierunkiem dr hab. Bogumiły Staniów. Wymiary pulpitu to: wysokość 136 cm; szerokość u dołu 36 cm; szerokość u góry 50 cm; długość 182 cm. Wysokość żelaznego uchwytu do mocowania pręta ma 6 cm, żelazne pręty (górny i dolny) mają długość 190 cm oraz przekrój Ø 2 cm.

⁴² W. Karlak, *Bibliothekca Piastorum Bregensis – szkolny księgozbiór dziedzictwem kulturowym śląskich Piastów*, w: *Piastowskie kolekcje ze zbiorów Biblioteki Uniwersyteckiej we Wrocławiu. Digitalizacja i udostępnianie*, red. I. Bińkowska, D. Codogni-Lańcucka, Wrocław 2015, s. 48–70.

⁴³ F. Nieländer, *Die Piastenbibliothek des Briger gymnasium. Ein Denkmal altschlesischer Kultur*, „Schlesisches Jahrbuch für deutsche Kulturarbeit im gesamt-schlesischen Raume”, Jg. 1, 1928, s. 64.

⁴⁴ F. Lucae, *Schlesien curiosa Denckwürdigkeiten oder vollkommene Chronica Von Ober- und Nieder Schlesien* (...), Frankfurt am Main, 1689, s. 644.

⁴⁵ K. F. Schöwälder, J. J. Guttman, *Geschichte des Königlichen Gymnasium zu Brieg*, Breslau 1869, s. 134.

pulpitów brzeskich nie udokumentowano, a zastąpione nowymi sprzętami – nie przetrwały próby czasu.

Legnica

Księgozbiór w kościele pw. śś. Ap. Piotra i Pawła udostępniano na pulpitych czytelnikom miasta, w którym próbowano utworzyć uniwersytet luteranski. Od strony południowej, nad pomieszczeniami zakrystii i zakrystialnym wcześniejszym armarium, nadbudowano przestrzenną salę. Pomieszczenie, kryte czterema sklepieniami krzyżowo-żebrowymi, oświetlało pięć wysokich okien. Ewangelicki księgozbiór zgromadzono z likwidowanych armariów kościelnych. Utworzenie tej placówki, uruchomionej w 1548 r., zawdzięcza się księciu Fryderykowi III (1520–1570), który zrealizował ideę swojego ojca.

Szkolna biblioteka w Legnicy w kościele pw. śś. Ap. Piotra i Pawła istniała już w XIII w. W 1524 r. z inicjatywy księcia brzesko-legnickiego Fryderyka II Piasta w Legnicy wprowadzono oficjalnie protestantyzm. Z polecenia księcia w latach 1526–1530 sekularyzowano konwenty katolickie w całym księstwie, a zabudowania klasztorne do 1535 r. rozebrano pod pretekstem groźby najazdu tureckiego. Księgi wszystkich katolickich opactw w Legnicy scalono z księgozbiorem istniejącym w kościele pw. śś. Ap. Piotra i Pawła. O byłej zakonnej proweniencji świadczą umieszczone w manuskryptach zapisy. W librarium przez kilka lat porządkowano zwiezione księgi, zanim postanowiono je udostępnić publicznie. Prace inwentaryzacyjne wykonywał pierwszy bibliotekarz, archidiakon kościoła i ostatni katolicki proboszcz parafii, Bartholomeo Rürsdorf. Sam w 1540 r. wyłożył 200 talarów oraz własne książki: „(...) Librarię urządzić i corocznie różne nowe książki do niej kupować, istniejące zaś naprawiać, żeby uczeni ludzie wszystkich fakultetów tutaj w razie potrzeby się uciekali i wszystkiego, co każdemu do jego przedsięwzięcia pomocne, tutaj szukać i studia czynić mogli”⁴⁶. Książę Fryderyk III po śmierci ojca zrealizował jego zamierzenia. W 1548 r. otworzono dla czytelników miejską bibliotekę legnicką. Prawdopodobnie księgi ułożono wówczas, wzorując się na europejskich bibliotekach uniwersyteckich (np. bibliotece Sorbony w Paryżu lub Bibliotece Watykańskiej w Rzymie), na wolnostojących drewnianych pulpitych, ułatwiających dostęp do wybranego woluminu.

Dzięki ofiarności władz miejskich, duchownych i pedagogów, księżnica znacznie się rozrosła. Już w 1558 r. rozdzielono ją na dwie, wywożąc część ksiąg do drugiego ewangelickiego kościoła w Legnicy pw. Najświętszej Maryi Panny. W 1565 r. książę Henryk IX Piast (1539–1588), syn Fryderyka III, bez uprzedzenia władz miasta skonfiskował wszystkie księgi z obydwu bibliotek i zamknął je w skrzyniach na 10 lat w kaplicy św. Jana w murach legnickiego zamku. W latach 1603–1607 burmistrz Legnicy Johann Friedrich i pastor Leonard Krentzheim przyczynili się do rewindykacji przetrzymanego księgozbioru. Dla odzyskanych ksiąg przeznaczono ponownie gotycką salę nad zakrystią kościoła pw. śś. Ap. Piotra i Pawła, pełniącą w międzyczasie rolę miejsca ćwiczeń kościelnego chóru. Koszty renowacji pomieszczenia, jak podaje Bahlow⁴⁷, wyniosły 57 talarów i 7 srebrnych groszy. Fundusze pozyskano z legatu Rürsdorfa, za pozostałą sumę w 1607 r. kupiono kolejne

⁴⁶ F. Bahlow, *Aus der Peter-Paul-Kirchenbibliothek*, „Mitteilungen des Geschichts- und Altertums-Vereins zu Liegnitz” 1909–1910, H. 3.

⁴⁷ F. Bahlow, *Die Kirchenbibliothek von St. Peter und Paul in Liegnitz*, „Mitteilungen des Geschichts- und Altertums-Vereins für die Stadt und des Fürstentum Liegnitz”, H. 2, 1908 s. 154.

książki. Natomiast za sprzedane introligatorowi niektóre pergaminowe rękopisy otrzymano 70 talarów na zakup kolekcji książek Johanna Baptisty Reimanna (1569–1614), profesora brzeskiego gimnazjum i radcy książęcego⁴⁸.

Do librarium zbudowano drewniane pulpity z systemem zabezpieczeń przed ewentualną ich ponowną grabieżą. Do książek przykuto klamry i łańcuchy, których końcówki nawlekano na żelazne pręty zamontowane do policzkowej konstrukcji pulpitu, następnie pręty blokowano kłódką. Tak zabezpieczony księgozbiór udostępniano publicznie. O istnieniu tego typu pulpitów świadczą ślady inkatenacji na zachowanych do dziś księgach. Wzorów dla legnickich zabezpieczeń należy doszukiwać się w librarium w Złotorzy, skąd pochodził Trozendorf.

O publiczno-szkolnej funkcji biblioteki świadczą zapisy darczyńców. Helena Szwejkowska przytacza jeden z takich tekstów⁴⁹: „pisarz miejski, Kryspin Ritter, przekazując do biblioteki w 1605 r. dzieło Zwingera »Theatrum vitae humanae«, zaznacza, że czyni to »ad honorem Dei et ad publicum atque communem usum... scholae et civium rei publice humus«⁵⁰”.

W XVIII w. aranżację pulpitową przekształcono w repozytorium. W wyniku przebudowy kościoła w 1894 w. wyburzono fragment budowli, skutkiem czego dziś sala po librarium posiada tylko trzy sklepienia żebrowe, w których zworniki to układ pięciu podwójnych kwiatonów wpisanych w krzyż równoramienny. Wnętrze oświetla światło dzienne padające z trzech dużych ostrołukowych okien z maswerkami. Z kościołem salę łączą otwarte przeszła ostrołukowe. W ścianach są wmurowane kamienne epitafia. W 2009 r. przeprowadzano prace remontowe pomieszczenia. Odkryto freski we fryzach przy żebrach żagli sklepienia. Pasy fresków ukazują wzór liści dębu w zielonej tonacji.

Na temat opisywanych tu sprzętów pulpitowych nie zachowały się żadne materiały ikonograficzne.

Oleśnica

Istnienie szkolnego księgozbioru⁵⁰ w kościele pw. św. Jana Ewangelisty w Oleśnicy, jak i w omawianych wyżej przykładach, potwierdzono już we wcześniejszych armariach, to znaczy już w 1340 r. W 1465 r. przystąpiono do rozbudowy kościoła. Prace murarskie prowadzili wrocławscy mistrzowie – Mikołaj Hoferichter i Mikołaj Fischer. W latach 1500–1510 wybudowano gotyką nadbudówkę nad głównym wejściem z północnej strony kościoła, z przeznaczeniem na librarium. Do pomieszczenia prowadziły wąskie, kręte schodki kamienne. Oświetlało je naturalne światło z gotyckiego okna ostrołukowego. Przeciwległa do okna ściana łączy librarium emporą ostrołukową z wnętrzem kościoła (dziś luk oszklony).

W XVI w. mieszkańcy Oleśnicy przeszli na protestantyzm. W 1594 r. władze miasta, chcąc publicznie udostępnić księgozbiory, zmodernizowały wyposażenie librarium kościoła pw. św. Jana Ewangelisty wprowadzając pulpity i system łańcuchowy. Niestety nie zachowały się informacje dotyczące wyglądu ówczesnych pulpitów z systemem łańcuchowym. Księgozbiór oleśnicki daje jednak pewne dość sprzeczne wskazówki, gdyż część woluminów ma okucia z nitami łańcuchowymi tuż przy grzbiecie w dolnej krawędzi oprawy, a druga część – w górnej. Świadczy

⁴⁸ W. Karlak, *Bibliothekca Ecclesiae SS. Petri et...*, dz. cyt., s. 82–93.

⁴⁹ H. Szwejkowska, *Z dziejów biblioteki kościoła św. Piotra i Pawła w Legnicy jako księżnicy miejskiej i szkolnej*, „Sobótka” R. 18, 1963.

⁵⁰ R. Werszler, *Architektura wnętrza biblioteki kościoła św. Jana Ewangelisty w Oleśnicy na tle wydarzeń historycznych miasta*, „Kwartalnik Powiatu Oleśnickiego” 2008, nr 3 (20), s. 4–16.

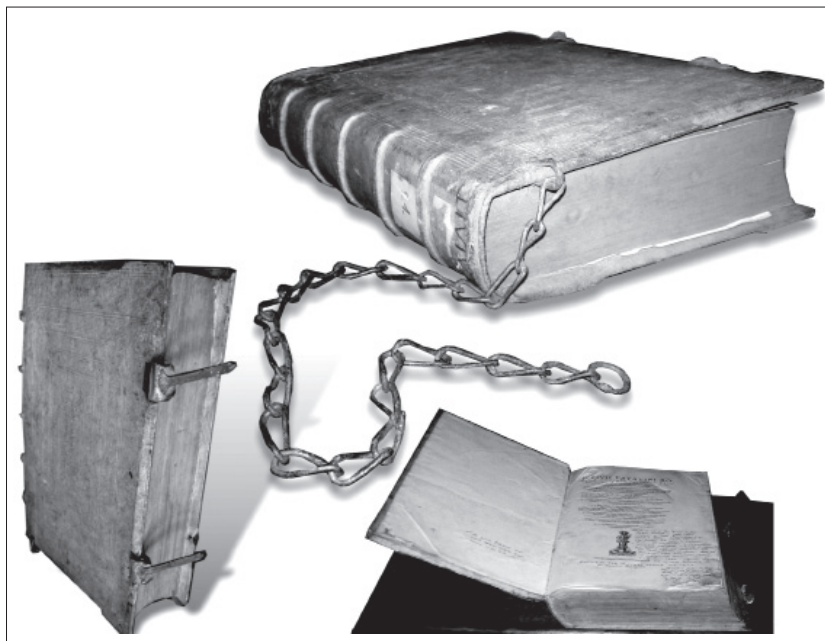

Biblia (1596) z uchwytem łańcucha mocowanym w górnej części oprawy. Ze zbiorów biblioteki przy zamkowym kościele św. Jana Ewangelisty w Oleśnicy. (Fot. R. Werszler).

to o stosowaniu zarówno prętów nad blatem (dla udostępnianych ksiąg z okuciem w górnej części oprawy, tak jak to praktykowano we wszystkich wcześniej opisanych przykładach ewangelickich librarów śląskich), jak i pod blatem (mocowanych w pulpitych przy krawędzi listwy, na której opierały się woluminy z łańcuchami w dolnej części oprawy).

Z braku konkretnych śladów czy opisów pulpitych z tego okresu nie można jednak jednoznacznie przeprowadzić analiz sprzętowych dla tego librarium. W tym niewielkim pomieszczeniu (390 x 540 cm) oświetlonym światłem z jednego okna ostrołukowego, nie było jednak zbyt dużej przestrzeni na ustawianie znacznej liczby pulpitych.

Kolejny remont przeprowadzony w końcu XVII w. zakończył się zmianą aranżacji wnętrza na styl barokowy. Ostrołukową ścianę z drzwiami i przeciwległą do niej zabudowano sprzętami przyściennymi. Od 1692 r. prorektorem gimnazjum i bibliotekarzem był Jan Sinapius (rektor od 1700 r.). Prawdopodobnie to za jego rządów przywrócono książkom wolność od pulpitych łańcuchowych, jednak nie uwolniono ich od łańcuchów, dzięki temu książki przetrwały w takiej postaci do dziś.

Podsumowanie

Przedstawione wybrane przykłady dowodzą, że wszystkie śląskie ewangelickie libraria łańcuchowe w czasach reformacji, w przeciwieństwie do ówczesnych księgozbiorów kościelnych, rozwijały się bez przeszkód. To do nich trafiały księgi pozyskane z opustoszałych klasztorów i szkół katolickich. Księgozbiory te, mimo późniejszych trudnych czasów kontrreformacyjnych, przetrwały w swoich lokalizacjach. Podczas przeprowadzonej w początku XIX w. ogólnej sekularyzacji księgozbiorów o proveniencji katolickiej placówki, ewangelickie pozostawiono nieruszone. Dopiero

na skutek reorganizacji przeprowadzonej w końcu XIX w., omówione i wszystkie inne ewangelickie biblioteki, poddano przeprojektowaniu zgodnemu z ówczesną modą na scalanie księgozbiorów. To, co zostało uratowane z dawnych szkolnych, miejskich i publicznych bibliotek, przekazano do zbiorów muzealnych, lecz na skutek II wojny światowej uległo zniszczeniu.

Ewangelickie aranżacje librarów łańcuchowych na Śląsku wyróżniały się wspólnymi cechami. Mimo, iż w tym okresie od dziesiątek lat funkcjonowała już powszechnie książka drukowana, publiczne udostępnianie księgozbiorów wciąż cechowało myślenie przez pryzmat sposobów zabezpieczania. A najlepszym wówczas był system znany z librarów katolickich konwentów prowadzących działalność uczelnianą – pulpity łańcuchowe.

Początkowy księgozbiór ewangelicki składał się z oprawionych na nowo w okucia manuskryptów i inkunabułów, pozyskanych z sekularyzowanych klasztorów i kościołów katolickich. Księgi centralizowano w przejętych po katolikach gotyckich farach, lokowanych w centrach miast. Librarium ewangelickie zakładano w miejscu już wcześniej istniejącego szkolnego armarium parafii katolickiej. Zawsze było to pojedyncze pomieszczenie, nadbudowane nad zakrystią, wejściem czy też w wieży. Utrzymane było w stylu późnogotyckim z otwartą ścianą – emporą – do wnętrza kościoła. Salę kryły ostrołukowe sklepienia gotyckie, często z formą kwiatonu w zwornikach. Do pomieszczenia prowadziły wąskie, kręte, kamienne schody. Jednolitość formatowa i jakościowa opraw porządkowała wizualnie obraz całości kolekcji księgozbioru. Na pulpitych układano księgi na płasko. Pulpity były wolno stojące, wykonane z drewna, ze specjalną konstrukcją prętów do zabezpieczeń łańcuchowych. Przynitowane do opraw ksiąg okucia, a do nich łańcuchy zakończano kółeczkiem. Pulpity ustawiano zazwyczaj prostopadle do okien w środkowej części pomieszczenia. Wnętrze, jak już na wstępie wspomniano, pełniło funkcję czytelnicy i magazynu jednocześnie. Były to aranżacje projektowane specjalnie do celów pracy z książką udostępnianą publicznie czytelnikowi na miejscu.

W dobie kontrreformacji (XVII w.), w czasach dynamicznego przyrostu książek drukowanych w prawie wszystkich⁵¹ librariach ewangelickich na Śląsku wymieniono pulpity na nowy sposób aranżacji i udostępniania ksiąg – repozytorium. Podobnie, jak we współczesnych bibliotekach stare meble są przeznaczane do utylizacji i zastępowane nowszymi rozwiązaniami, tak i wówczas sprzętów nie zachowano. Pulpity, wobec nowego rozwiązania, jakim było nowatorskie repozytorium, budziły więcej niechęci niż zachwytu nad kunsztem ich wykonania czy zdobnictwa stolarskiego. Używając dzisiejszego wartościującego argumentu, można powiedzieć, że były niezbyt przyjazne w użytkowaniu, ponieważ utrudniały dostęp do książek. Nie wzbudzały też potrzeby muzealnego ich przechowywania. Tak, jak dziś wielu bibliotekarzy z wielką chęcią pozbywa się wysłużonych regałów czy wieloszufadkowych katalogów, nie myśląc o ich historycznej użyteczności, tak i wówczas przeważało podejście utilitarne. Obecnie prócz kopii pulpitu łańcuchowego w kościele złotoryjskim oraz kopii tegoż sprzętu w Bibliotece Narodowej w Warszawie, w Polsce możemy między innymi także zobaczyć rekonstrukcję pulpitu jednostronnego do pracy na stojąco w Muzeum Domu Mikołaja Kopernika w Toruniu⁵².

Dlatego też do naszych czasów nie zachowały się żadne oryginalne przykłady śląskich pulpityw.

⁵¹ Wyjątek stanowi librarium w Złotorii, które z pulpitymi łańcuchowymi przetrwało do początku XX w.

⁵² Toruńska rekonstrukcja pulpitu ma nienaturalnie i niepraktycznie modelowany pręt systemu łańcuchowego.

Summary

The article analyses the arrangements and equipment of evangelical Silesian libraries in the 16th century equipped with chained books (*liber catenatus*). It relates to stringed-construction equipment, in which a system of bars is used to string together the end-parts of chains securing the accumulated book collection. It discusses the principles of modifications in terms of the technology and construction of this equipment from selected libraries in Wrocław, Złotoryja, Brzeg, Legnica and Oleśnica, which were created as a result of the pursuit of enhancements of qualifications through the development of education in the local communities. The article presents a historical picture from the period of the use of chained libraries and the reasons for their liquidation.

The conclusions are drawn on the basis of historical events in the times of the Reformation which influenced the cultural background of Silesia and of comparisons with the preserved European evangelical libraries. They are based on empirical and measurement examinations of the premises in which the Silesian collections were gathered, as well as analyses of the preserved iconographic records.

Резюме

В статье описывается обстановка и оборудование типичного либраниум в Силезии в XVI веке, в которых использовались столешницы с цепями (*liber catenatus*). Тема касается оборудования с использованием системы брусьев, на которые были натянуты окончания цепи для обеспечения книг. Речь идет об условиях технологических и конструкционных модификаций оборудования в либраниях в г. Вроцлав, Злотория, Бжег, Легница и Олесница. Их создание было результатом стремления к повышению квалификаций посредством развития просвещения среди местных жителей. В статье дается историческая картина времен использования либраниев с цепями а также причины их исчезновения.

Вывод дается на основе исторических событий времен реформации, которые повлияли на культурный характер Силезии, а также сопоставления с европейскими евангелическими либраниями.

Имеются в виду также эмпирические и измерительные исследования помещений, в которых хранились фонды в Силезии и анализ оставшейся иконографии.