

ANDRZEJ KASZUBKIEWICZ
Muzeum Pierwszych Piastów na Lednicy

DETAL KAMIENNY PALATIUM NA OSTROWIE LEDNICKIM

Kamienne palatium lednickie z II poł. X w. co najmniej od najazdu księcia czeskiego Brzetysława w 1038 roku poddawane było nieustannej destrukcji, jak również częstym naprawom i przebudowom.

Zwłaszcza dwom czynnikom zawdzięczamy obecny stan destrukcji obiektu: wpływom atmosferycznym i zniszczeniom spowodowanym najazdem — wojną lub celową rozbiórką dla pozyskania materiału budowlanego.

Jak wynika z przekazów i opracowań (F. Wawrzyniak 1936 r.) jedną z większych dewastacji można przypisać dzierżawcy majątku w Dziekanowicach Karłowi Johannesowi. Za jego czasów w poł. XIX w. przez wiele lat wywożono z wyspy materiał kamienny, również wapnienie obciosane i rzeźbione (te ostatnie szczególnie poszukiwane w celu wypalania zeń wapna). Niestety ten dewastacyjny proceder miał miejsce częściej. Ostatnio (w poł. XX w.) w okresie okupacji hitlerowskiej z wyspy wywieziono dziesiątki wozów zabytkowego materiału pochodzącego z rejonu budowli lednickiej. Prowadząc prace remontowe w pozyskanym w 1994 roku folwarku w Dziekanowicach natrafiłem w dwóch miejscach na sporą ilość kamienia obrobionego w okrzeski pochodzące z wyspy.

W sytuacji tak częstych „grabieży” trudno się dziwić, że do naszych czasów zachowało się jedynie kilka obrobionych kamiennych detali, które tym bardziej są cenne dla opracowania architektury obiektu. Zostały one odnalezione najczęściej już poza budowlą w materiale zalegającym dookoła reliktyw

Celem tego opracowania jest sporządzenie inwentaryzacji tych elementów (detali), uchwyconych w dzisiejszym stanie badań, lecz także dokonanie próby rekonstrukcji ciekawszych partii budowli w oparciu o ten materiał (tablica I, II, 1 – 12).

Zestaw detali:

Tablica I

1. Płyta gzymsowa o wym. $28 \times 17 \times 36$ wykonana z martwicy wapiennej pochodzi z luźno zebranych kamieni z otoczenia budowli pozyskana z około 1970 roku nr. inw. 1/93
2. Płyta gzymsowa (uszkodzona) o wym. $27 \times 17 \times 30$ j.w nr.inw. 1/93
3. Płyta portalowa łukowata (kliniec) o wym. $22(33) \times 22 \times 14$ wykonana z martwicy wapiennej pozyskana w wyniku badań archeologicznych, wał zachodni 1998 rok. nr. inw. 4/100/98.

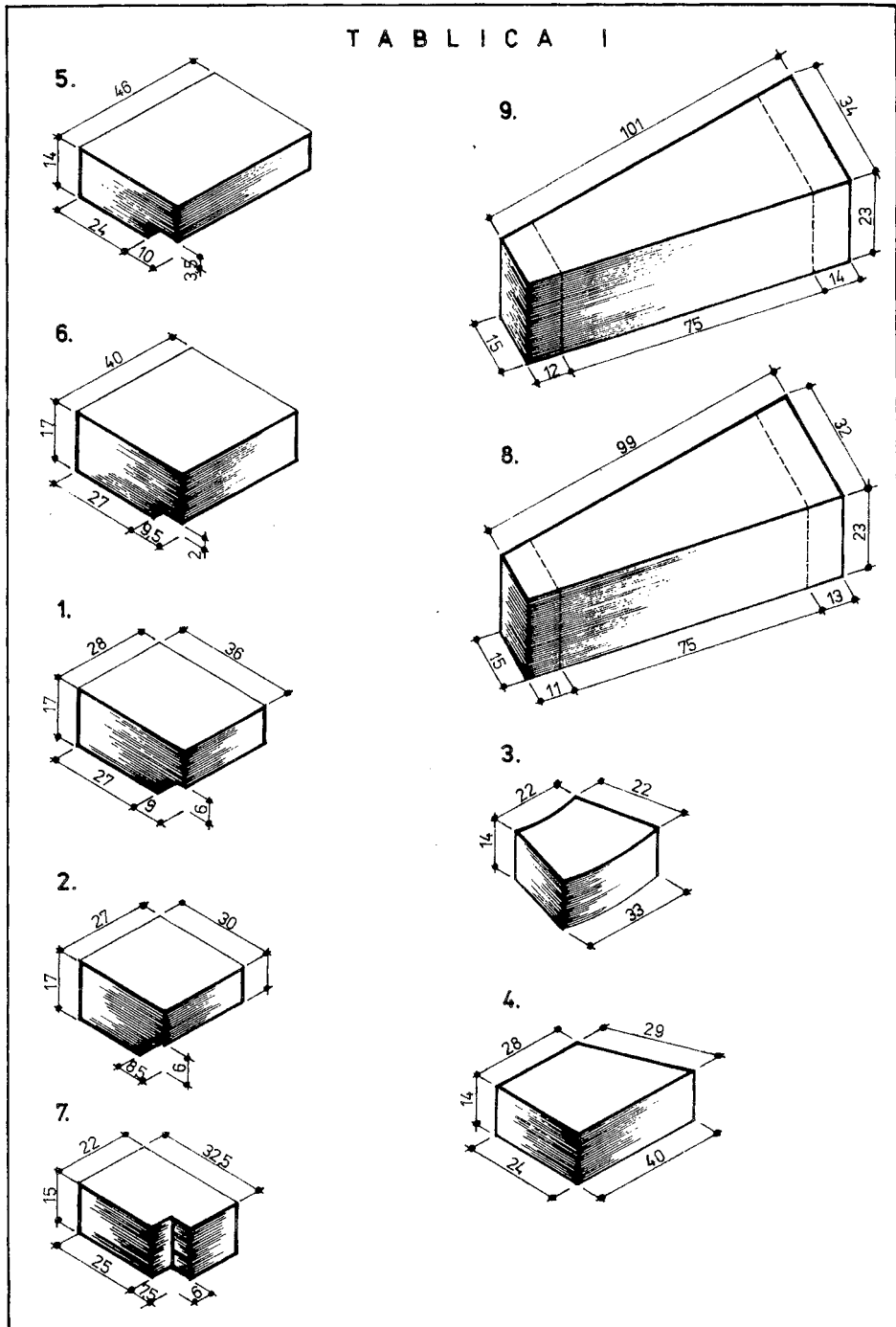

Tablica I. Ostrów Lednicki — wymiary detali kamiennych.

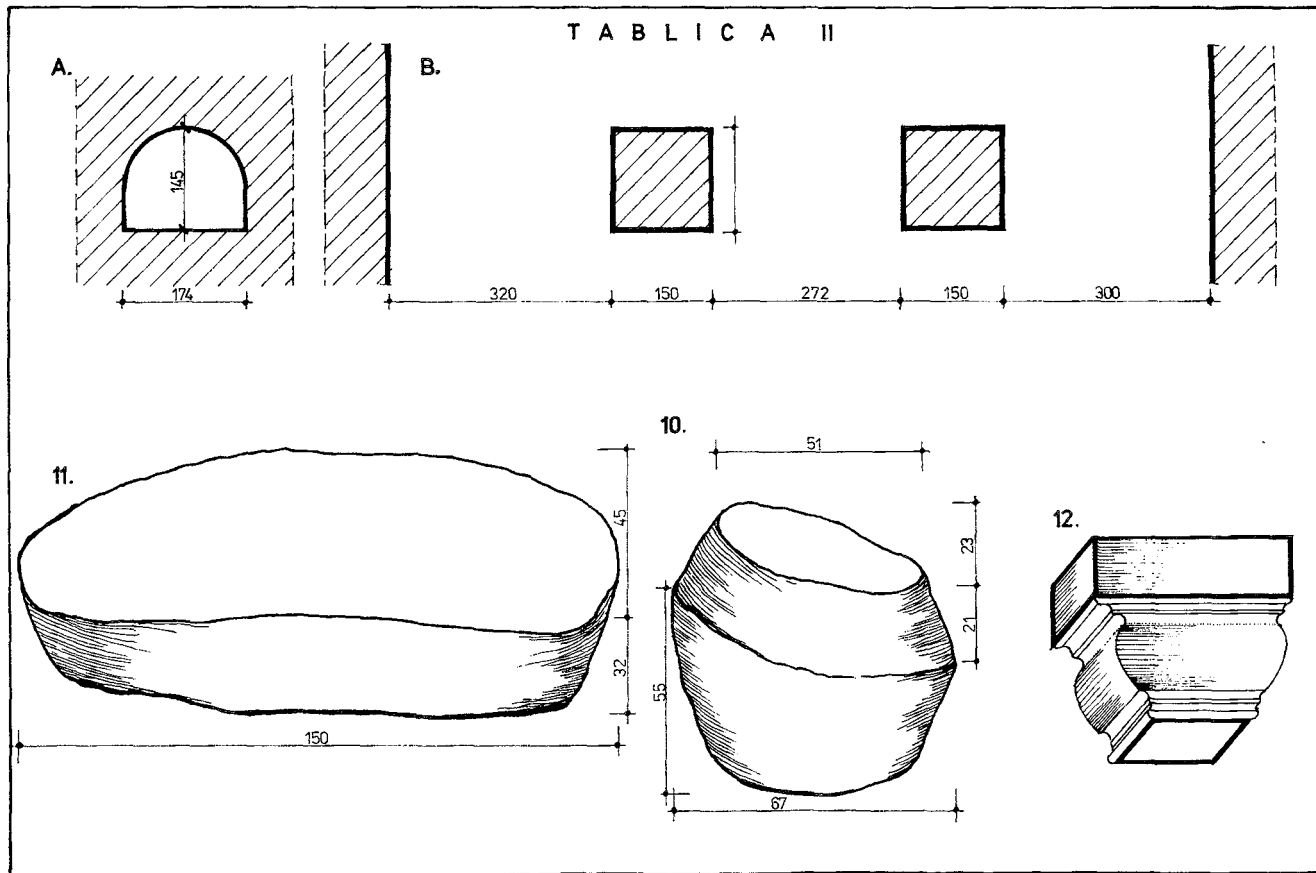

Tabelica II. Ostrów Lednicki — elementy konstrukcji: A nisza tzw. krypty; B rozmieszczenie filarów w przyziemiu auli; 11–12 — detal kamienny.

4. Płyta portalowa (skośnie ścięta) o wym. $28(40) \times 25 \times 14$ j.w. nr.inw. 5/101/98
5. Płyta okapowa (z odsadką) o wym. $46 \times 34,5 \times 14$ wykonana z martwicy wapiennej osadzona wtórnie w południowo-zachodniej ścianie kaplicy .
6. Płyta okapowa z odsadką o wym. $40 \times 35 \times 17$ j.w.
7. Płyta węgarkowa o wym. $32,5 \times 22 \times 15$ j.w.
8. Stopień klinowy o wym. $15(32) \times 75 \times 23$ wykonany z granitu osadzony u podstawy okrągłej wierzy (kaplica pałacowa) .
9. Stopień klinowy o wym. $15,5(34) \times 75 \times 23$ wykonany z martwicy wapiennej osadzony jako drugi.

Tablica II

10. Kamień owalny „intronizacyjny” o wym. $51(67) \times 23 \times 21(55)$ wykonany z granitu, miejsce eksponowanie: palatium lednickie, nr. inw. MPP /A/67 (5/93).
11. Kamień „tronowy” o wym. $15 \times 045 \times 32$ j.w. nr.inw. MPP/A/67 (4/93).
12. Kapitel lednicki wg rys. W. Łuszczkiewicza.

Z materiału, którym obecnie dysponujemy, wnioskować można o parametrach technicznych palatium. Dla ułatwienia w tablicy nr II i III przedstawiono wymiary otworów okiennych i drzwiowych oraz wymiary słupów, korytarzy i schodów.

Poddając analizie zebrany materiał dokonałem próby rekonstrukcji portalu wejściowego, auli w palatium, a także usiłowałem znaleźć zastosowanie dla płyty gzymsowej i okapowej (tablica IV i V).

Analiza rzutu przyziemia auli — część zachodnia palatium — pozwala na jego rekonstrukcję. Jest to zadanie o tyle łatwe, że posiadamy wszystkie wymiary z wyjątkiem wysokości. Nie jesteśmy jednak w sytuacji bez wyjścia. Tak jak to przedstawiłem w moim artykule w „Studiach Lednickich” (A. Kaszubkiewicz 1996) pomocą w rekonstrukcji wysokości przyziemia służy nam arkada przedstawiona na rysunku we *Wspomnieniach wielkopolskich* E. Raczyńskiego z 1843 r. Jest to bowiem łuk środkowy trójarkadowej podpory, belkowania stropu, który to łuk jako ostatni runął w w końcu lat 40 -tych ubiegłego stulecia. Z przyczyn technicznych ta podpora dzieliła salę na dwa trakty, bowiem 12-metrowej rozpiętości belki stanowiły problem dla użytkowania górnej kondygnacji. Na pierwszym piętrze, gdzie mieściła się najbardziej reprezentacyjna część pałacu, powtórzyła się sytuacja z trójarkadową podporą. Różnica polegała jednak na grubości podpór i ich wyglądzie estetycznym. Zasadniczym elementem konstrukcyjnym były tu dwie kolumny zakończone kapitelami. (Tablica II 12 i V M) Rysunek W. Łuszczkiewicza przedstawiający głowicę (kapitel), znalezioną w XIX w. na wyspie (M. Sokołowski 1876), jest podstawowym dowodem na takie rozwiązanie techniczne. To pomieszczenie, które pełniło rolę reprezentacyjnej auli było przestronniejsze od przyziemia przez smuklejsze i wyższe podpory, większe okna oraz nieco cieńsze ściany. Na tej konstrukcji oparto dach dwuspadowy, którego ślemię wspierały słupy przenoszące obciążenia na kolumny i filary. (Tablica V).

Zachowany kliniec (Tablica IV K) bez wątplenia jest pozostałością obramowania ozdobnego portalu wejściowego. Z braku innych detali przyjmuję, że był to stosunkowo prosty schodkowo rozczłonkowany portal ze zmniejszającymi się dwiema archi-

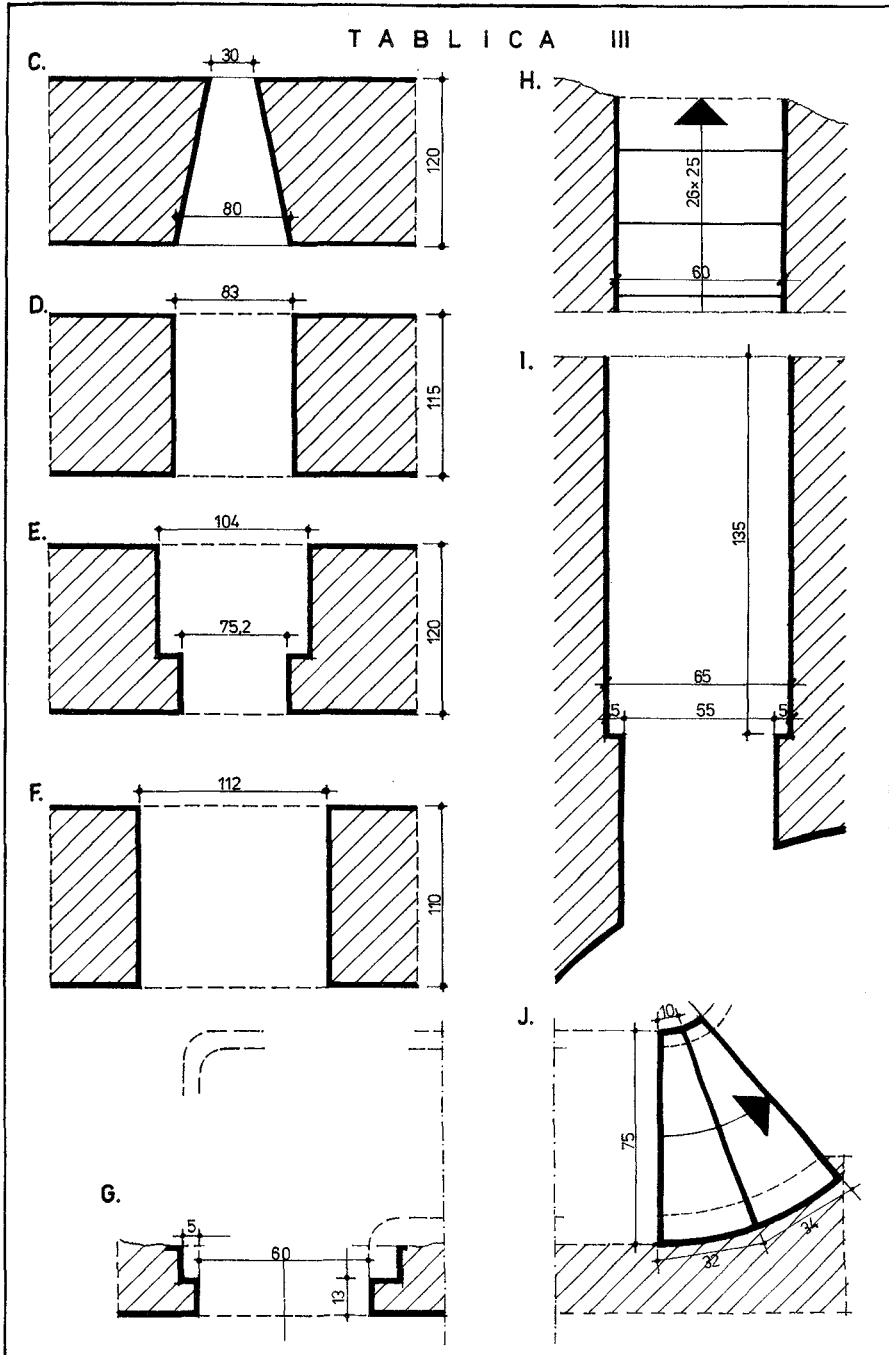

Tablica III. Ostrow Lednicki — wymiary otworów drzwiowych i okiennych — konstrukcje schodów

T A B L I C A I V

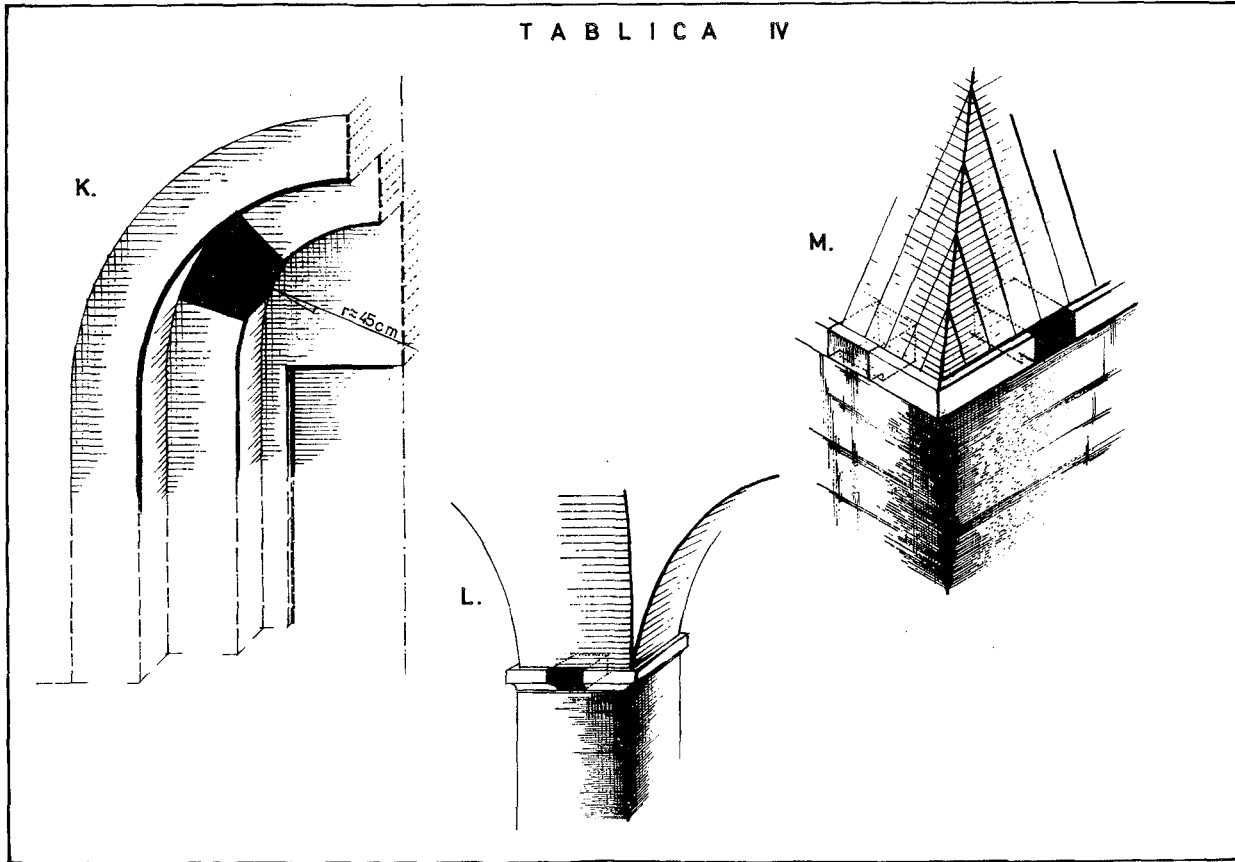

Tablica IV. Ostrów Lednicki — rekonstrukcja portalu — zastosowanie gzymsu i płytki okapowej

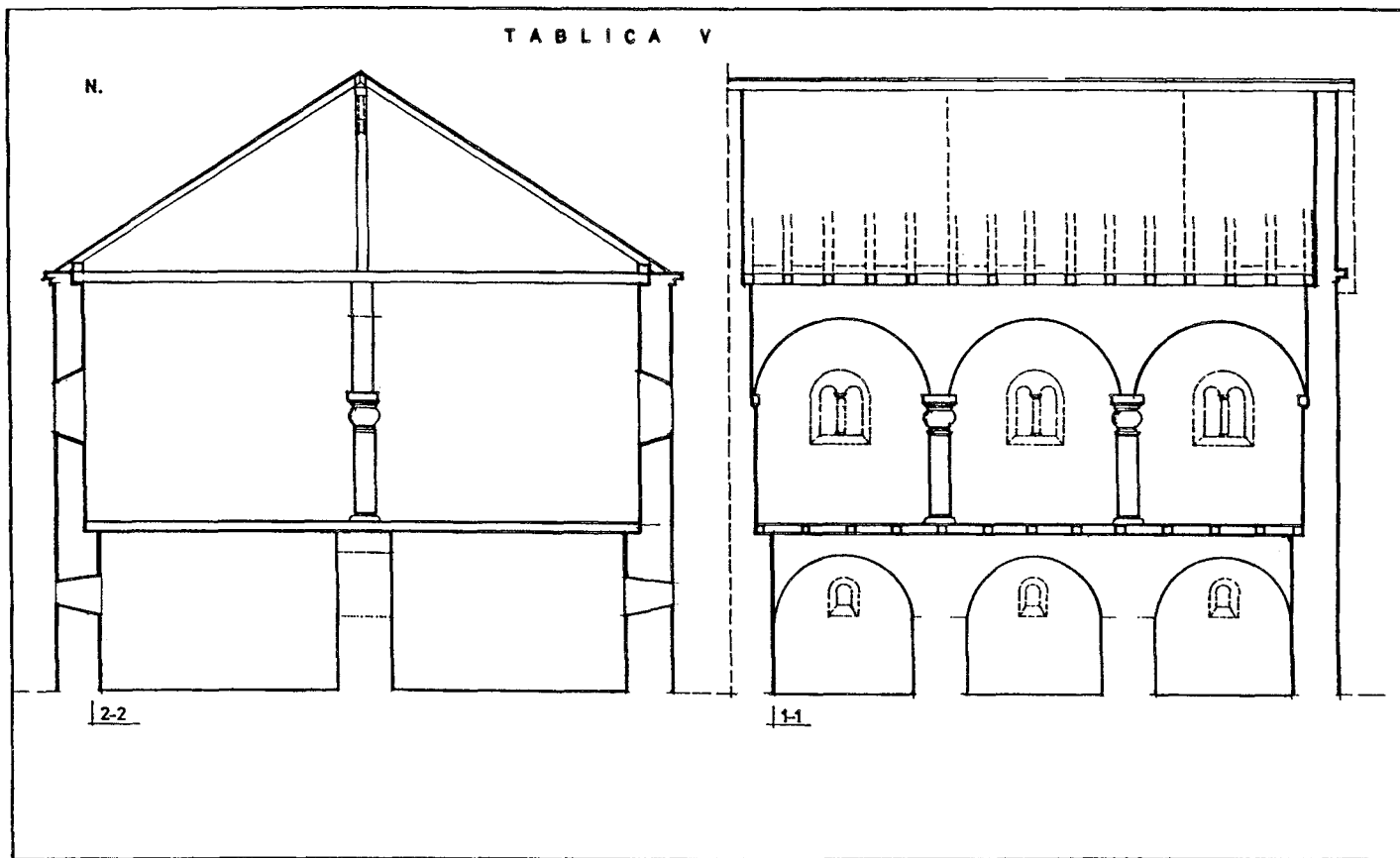

Tablica V. Ostrów Lednicki — rekonstrukcja auli i przyziemia (część zachodnia pałacu)

TABLICA VI

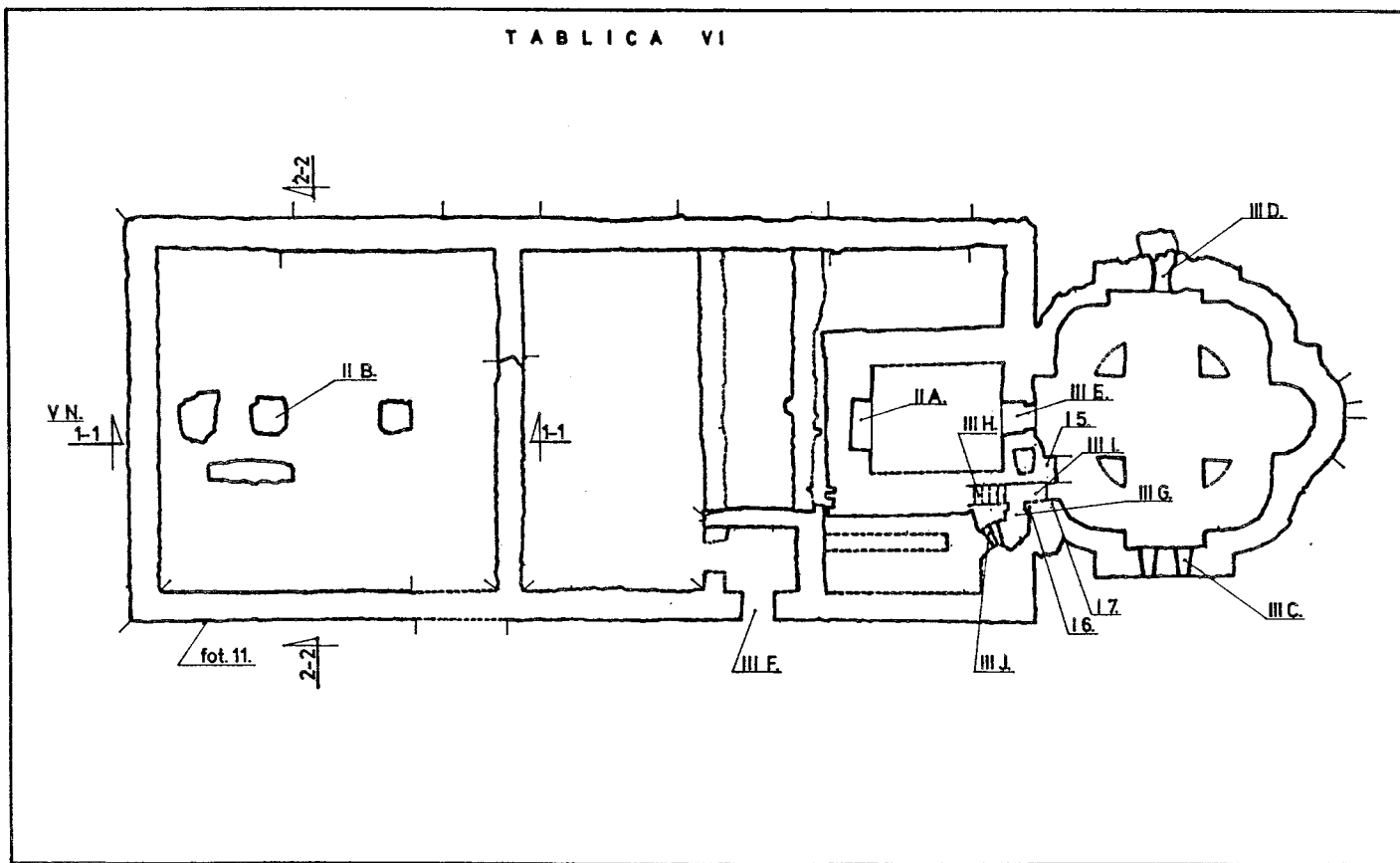

Tablica VI. Plan palatium lednickiego, — rozmieszczenie detali kamiennych
(wórnje wykorzystanych — lokalizacja istotnych elementów konstrukcji, rekonstrukcja auli)

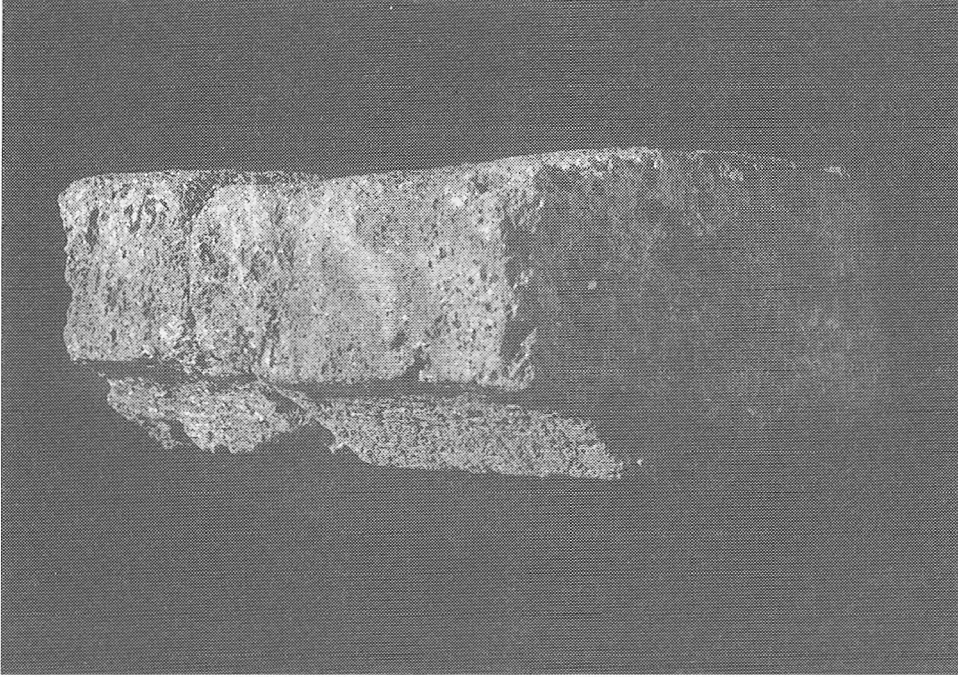

Ryc. 1. (1. 2.) Płyty gzymsowe z murtwicy wapiennej

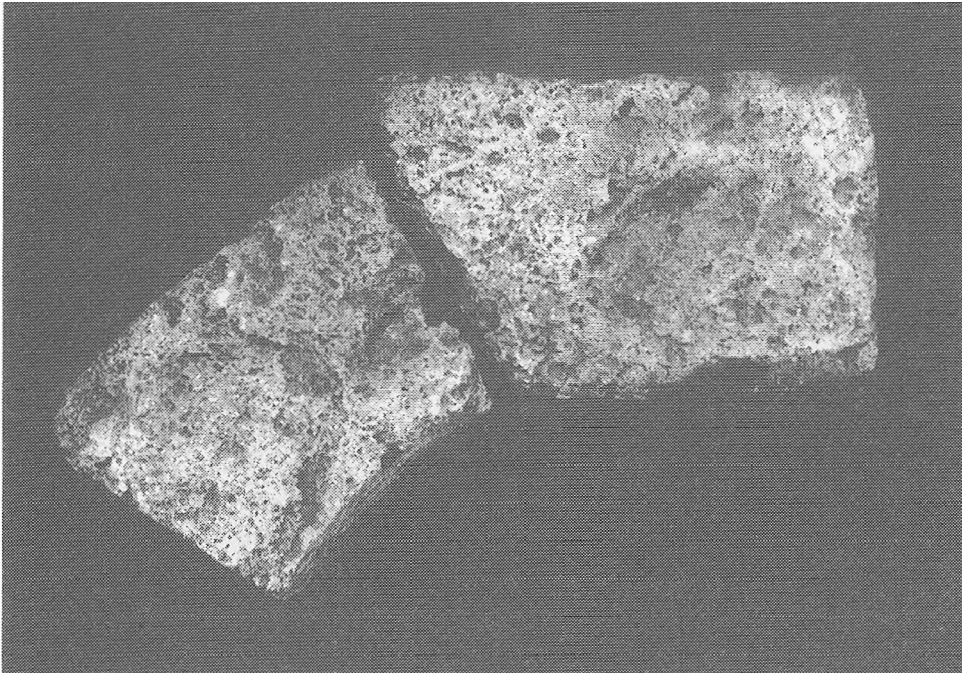

Ryc. 2. (3. 4.) Płyty portalowe z murtwicy wapiennej



Ryc. 3. (5) Płyta okapowa z murtwicy wapiennej

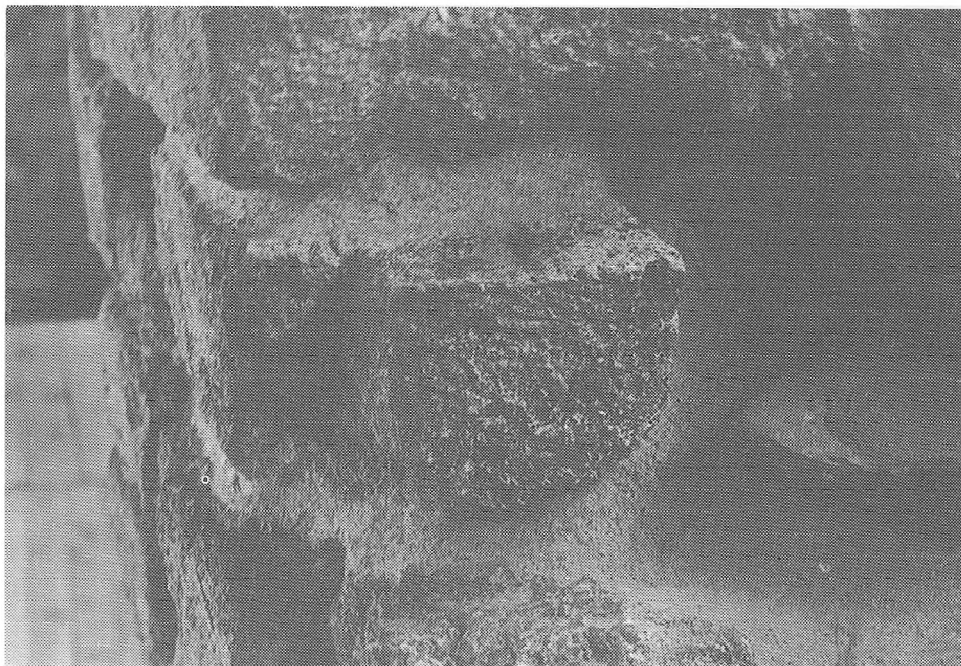

Ryc. 4. (7) Płyta węgarkowa z murtwicy wapiennej

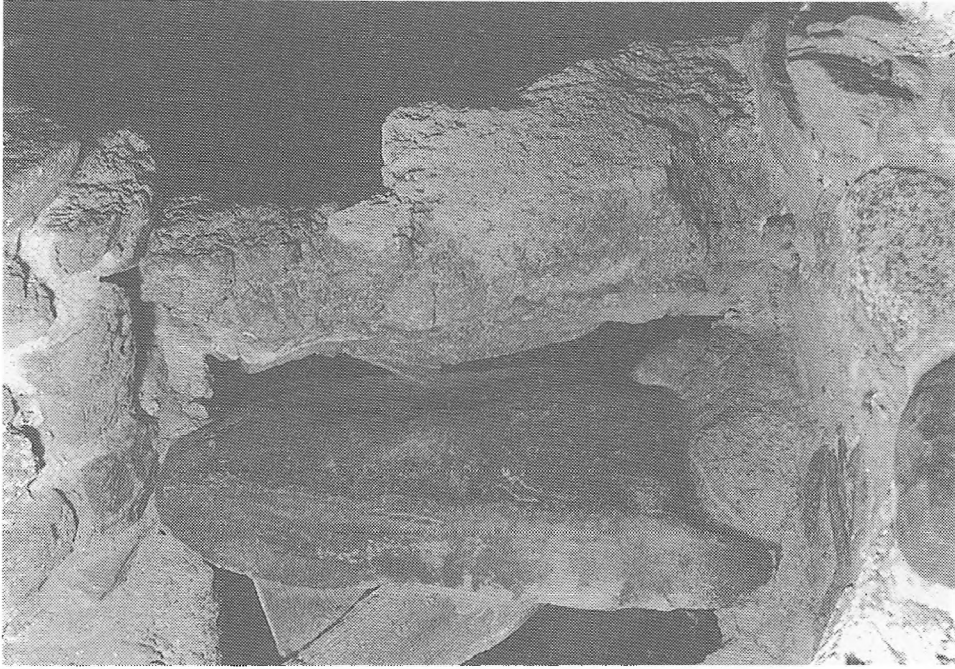

Ryc. 5. (8. 9.) Stopnie klinowe wykonane z granitu, martwicy wapiennej



Ryc. 6. (10.) Kamień owalny „intronizacyjny” granit

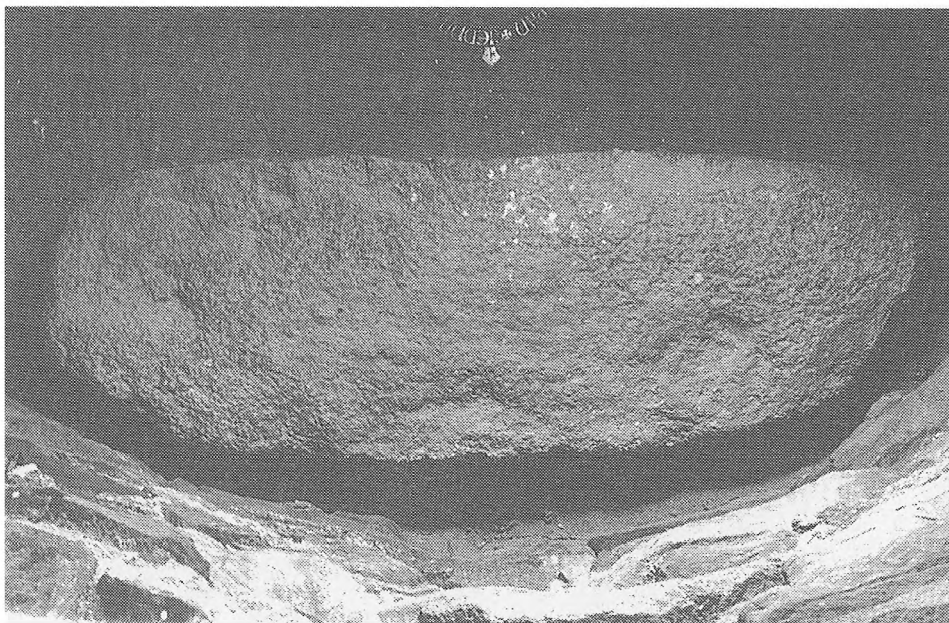

Ryc. 7. (11) Kamień „tronowy” granit



Ryc. 8. (A.) Nisza w tzw. krypcie wieży



Ryc. 9. (C.) Otwór okienny w kaplicy pałacowej

woltami. Pomiar łuku tego detalu świadczy o niewielkim otworze, który przysłaniał (około 100 cm). Tego rzędu wielkości otwory drzwiowe występują w palatium. Nie można jednak wykluczyć, że detal, o którym mowa, mógł stanowić obramowanie okna pałacu.

Powracając do detalu, który współtworzył dzieło architektoniczne i decydował często o walorach estetycznych, prezentuję dwa przykłady zastosowania prostego gzymsu oraz płyty okapowej. Oba elementy mogą występować w wielu miejscach i stanowić podziały poziome, oddzielające od siebie dwa elementy, np. kondygnacje (tablica IV, L.M.).

Na zakończenie refleksja natury ogólniejszej dotycząca roli jaką pełniło palatium, a która nasunęła się przy analizie technicznej tego monumentalnego założenia.

Był to pałac jedyny w swoim rodzaju, dorównywał swą wielkością podobnym obiektom za Odry. Pełnił rolę siedziby władców tworzącego się państwa polskiego. Zlokalizowano go w najbardziej obronnym miejscu na wyspie Jeziora Lednica najbliższej jak tylko można stolicy. Bardzo późny przekaz Jana Długosza wiąże funkcję Lednicy z Gniezmem, choć bardziej dotyczy to obiektu sakralnego ważny jest tu związek formalny jaki zachodził między tymi ośrodkami. Swego czasu J. Leśny (1995 r.) zajął się lednickim tronem kamiennym, który nie tylko funkcjonował w dawnej legendzie, ale jest materialnie stwierdzony w postaci przedstawionej na rysunku (Tablica V 11). Od siebie dodam, że owalny kamień (Tablica II 10) mógłby



Ryc.10. (H) Kamienne schody wieży

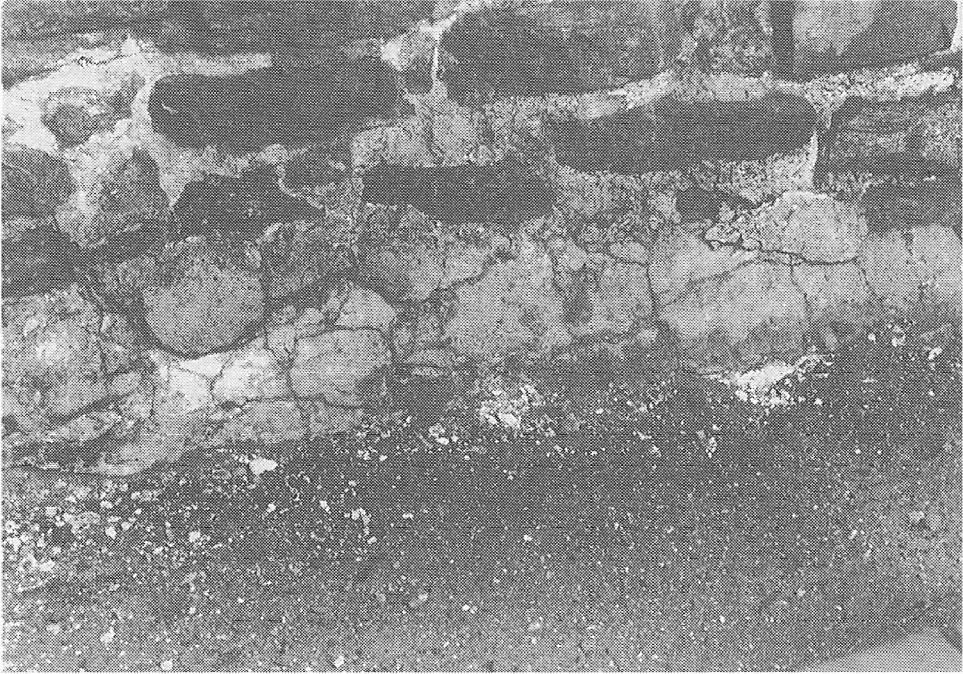

Ryc.11. Tynk na ścianie zewnętrznej auli (strona południowa)



Ryc.12. Model palatium lednickiego wg A. Kaszubkiewicza

być zdaniem niektórych badaczy kamieniem intronizacyjnym. Powstaje pytanie, czy to wszystko nie popiera faktu istnienia stołecznej rezydencji książęco- królewskiej właśnie na Ostrowie Lednickim.

LITERATURA

- Dalbor W.
1950 Dwór książęcy z X w. na Ostrowie Lednickim, SIAu, s. 172 – 288.
- Grygorowicz A.
1998 Podstawy rekonstrukcji średniowiecznego zespołu rezydencjonalno — obronnego i sakralnego na Ostrowie Lednickim, Bydgoszcz.
- Kaszubkiewicz A.
1996 Kilka uwag na temat palatium lednickiego, Studia Lednickie IV, s. 323 – 326.
- Kurnatowska Z.
2000 Wielkopolska w X wieku i formowanie się państwa polskiego w. Ziemie polskie w X wieku i ich znaczenie w kształtowaniu się nowej mapy Europy, Kraków s. 125 – 145.
- Leśny J.
1994 Lednickie podanie o tronie monarszym, Studia Lednickie III s. 116 – 126.
- Miłobęcki A.
1968 Zarys dziejów architektury w Polsce, Warszawa.
- Sokołowski M.
1976 Ruiny na Ostrowie Jeziora Lednicy. Na podstawie badań wspólnie na miejscu na miejscu odbytych z Prof. Władysławem Łuszczkiewiczem, Kraków.
- Świechowski Z.
1982 Sztuka romańska w Polsce, Warszawa.
- Wawrzyniak F.
1937 Ostrów Lednicki, Dziekanowice.
- Żurowska K.
1997 (Red.)U progu chrześcijaństwa w Polsce. Ostrów Lednicki, Kraków.

STEINARCHITEKTUR FRAGMENTE AUS DEM PALATIUM AUF OSTRÓW LEDNICKI

Zusammenfassung

Das Palatium auf Lednica war seit dem Anfang seines Bestehens zwei vernichtenden Faktoren unterzogen: den destruktiven Handlungen der Menschen durch Kriege und Abbruch sowie den vernichtenden atmosphärischen Einflüssen. Der Stein, den die örtlichen Bewohner als sekundär verwendbares Baumaterial gebraucht haben, war jahrhundertlang (bis zum 20. Jh. einschließlich) aus der Insel ausgeführt. Dieser Zustand hatte zur Folge, daß bis zu heutigen Tagen nur sehr geringe Menge der architektonischen Steindetails, meistens aus Kalktuff, erhalten wurde. In der Skizze stellen wir 10 Objekte dar. 11. Objekt erhielt bis zu unseren Zeiten nur in zeichnerischer Form (Tabelle I, II). Man bemühte sich auch, die vermutliche Verwendung dieser Architektur fragmente in verschiedenen Partien des Bauwerks darzustellen. Ich habe auch versucht, auf Grund von bestehenden Elementen eine hypothetische Rekonstruktion des westlichen Palastteils, wo die Aula und das Erdgeschoß lokalisiert wurden, durchzuführen. Eine gleiche Maßnahme wurde bei der Rekonstruktion des Eingangsportals getroffen. Auf der Anlagengröße und Form basierend wurde eine Hypothese formuliert, daß das Objekt aus Lednica die Rolle einer hauptstädtischen Residenz des Herrschers aus dem naheliegenden Gnesen spielte.

TABELLEN

- I. Ostrów Lednicki — Abmessungen der Steinarchitektur fragmente
- II. Ostrów Lednicki — Elemente der Konstruktion: A — Nische der so genannten Krypta; B — Anordnung der Pfeiler im Erdgeschoß der Aula Steinarchitektur fragmente
- III. Ostrów Lednicki — Abmessungen der Tür- und Fensteröffnungen — Treppenkonstruktionen
- IV. Ostrów Lednicki — Rekonstruktion des Portals — Verwendung des Gesimses und der Rinnenplatte
- V. Ostrów Lednicki — Rekonstruktion der Aula und des Erdgeschosses (Westteil des Palastes)
- VI. Ostrów Lednicki — Anordnung der Steinarchitektur fragmente (sekundär verwendet — Lage der wichtigen Konstruktionselemente, Rekonstruktion der Aula

ABBILDUNGEN

- Abb. 1. (1.2.) Gesimsplatten aus Kalktuff
- Abb. 2. (3.4.) Portalplatten aus Kalktuff
- Abb. 3. (5) Rinnenplatte aus Kalktuff
- Abb. 4. (7) Anschlagplatte aus Kalktuff
- Abb. 5. (8.9.) Keiltreppen aus Granit, Kalktuff
- Abb. 6. (10.) Ovaler „Inthronisationsstein“ Granit
- Abb. 7. (11) „Thronstein“, Granit
- Abb. 8. (A.) Nische in der so genannten Turmkrypta
- Abb. 9. (C.) Fensteröffnung in der Palastkapelle
- Abb. 10. (H.) Steintreppe im Turm
- Abb. 11. Putz an der äußeren Wand der Aula (südliche Seite)
- Abb. 12. Modell des Palatiums auf Lednica nach A. Kaszubkiewicz