

Arkadiusz Wyrzykowski

## TINY HOUSES CZYLI PROJEKTOWANIE (NIE)MINIMALISTYCZNE

*"Napisałem następujące strony, a raczej większość z nich, mieszkałem sam, w lesie, milę od każdego sąsiada, w domu, który sam zbudowałem, nad brzegiem Walden Pond, w Concord, Massachusetts, i zarabiałem na życie tylko pracą moich rąk. Mieszkałem tam dwa lata i dwa miesiące. Obecnie jestem ponownie gościem w cywilizowanym życiu"*\*

### Streszczenie

Minimalizm w życiu to droga do prostoty, "mniej znaczy więcej". Może więc Tiny House jest w jakimś stopniu rozwiązaniem na to, co nas otacza w architekturze? Początki Tiny Houses Movement pojawiły się w Stanach Zjednoczonych, ale obecnie rozwijają się one na całym świecie. Małe domy, ich coraz szersza gama, to nie tylko architektura, ale w coraz większym stopniu styl i filozofia życia. Każdy znajdzie coś dla siebie – domy z paczki, modułowe, kampery, chaty, domki podmiejskie i plomby architektoniczne. W artykule autor przedstawia początki minimalizmu, systematyzuje rodzaje Mini Domów oraz dokonuje ich oceny. Tiny House to życie poste oraz uporządkowane, jednak dla architekta na pewno zadanie (nie)minimalistyczne. To projektowe wyzwanie.

**Słowa kluczowe:** minidom, minimalizm, chata, kamper, dom z paczki, dom na kółkach, dom modułowy.

## TINY HOUSES, THAT IS (NOT) MINIMALIST DESIGN

*"I wrote the following pages, or rather the bulk of them, I lived alone, in the woods, a mile from any neighbor, in a house which I had built myself, on the shore of Walden Pond, in Concord, Massachusetts, and earned my living by the labor of my hands only. I lived there two years and two months. At present I am a sojourner in civilized life again".*

### Abstract

Minimalism in our life is a way to simplicity, limiting unnecessary things, duties and activities in every area of our lives. "Less means more". So maybe Tiny House is somewhat a solution to what surrounds us in architecture? The beginnings of Tiny Houses Movement appeared in the United States, but are currently developing all over the world. Small houses, their ever wider range, are not only architecture but increasingly the style and philosophy of life. Everyone will find something for himself. Package houses, modular houses, motorhomes, huts, suburban houses and

---

\* *Walden; or, life in the Woods*, Henry David Thoreau, 1854, str. 3.



architectural seals. Tiny House is a poste and orderly life, but definitely for architect is (not) minimalist. It is a design challenge.

**Key words:** Tiny House, minimalism, Potomac Cabin, Hut, small-house movement, shelter, cityhome.

## Wstęp

Minimalizm w życiu to droga do prostoty, ograniczania niepotrzebnych rzeczy, obowiązków oraz czynności w każdej dziedzinie naszego życia. Skoro najwięcej czasu spędzamy w domach, odnosi się on w znacznej mierze właśnie do nich. Minimalizm czyni życie prostszym i je porządkuje. Pozwala na poznawanie otoczenia, rodziny, siebie, odkrywanie tego, co istotne. W architekturze wywodzi się bezpośrednio z XX wiecznego modernizmu: Adolfa Loosa *Ornement et crime – Ornament to zbrodnia*<sup>1</sup> czy Miesa van der Rohe *Less is more – Mniej znaczy więcej*<sup>2</sup>, jego czystości formy, śmielszych i prostszych form architektonicznych. Wszelki ornament był odrzucany. Budynek miał stanowić dzieło abstrakcyjne i jednocześnie być użyteczny. Rolą architekta powinno być natomiast porządkowanie chaosu, w którym żyjemy<sup>3</sup>.

Coś mniejszego i prostszego lepiej potrafi nam służyć niż skomplikowanego i wielkiego. Przy prostocie odczuwamy i zauważamy więcej, potrafimy bardziej się skupić oraz "być", zwłaszcza przy natłoku: spraw, rzeczy, konsumpcjonizmu i pędu, który on wymusza. Jednym zdaniem: "mniej znaczy więcej". Może więc Tiny House jest w jakimś stopniu rozwiązaniem tego, co nas otacza. W literaturze polskiej tematyka i problematyka Mini Domów nie jest specjalnie popularna ani opisywana, może dlatego, że temat ten dopiero staje się codziennością dla architektów. Jest tym samym niezwykle interesujący. W związku z tym warto zająć się tym ważnym, potrzebnym i rozwijającym się ruchem oraz rozpocząć dyskusję dotyczącą charakterystyki zagadnienia, subiektywnych podziałów oraz związanych z nim podstawowych problemów i korzyści. Nie należy również zapominać o ciekawych projektowych rozwiązaniach.

---

<sup>1</sup> Adolf Loos, czasopismo „Cahiers d’aujourd’hui”, nr 5/1913, Francja 1913 oraz Adolf Loos, *Ornement i zbrodnia. Eseje wybrane*, Centrum Architektury, BWA Galeria Miejska w Tarnowie, Warszawa-Tarnów, 2013.

<sup>2</sup> Peter Blake, *Mies van der Rohe – architektura i struktura*, Warszawa 1991, s. 15.

<sup>3</sup> Anna Milenik, *Współczesne tendencje minimalistyczne w architekturze domów jednorodzinnych. Część Trzecia*, Kraków 2012, s. 2.

**Fotografia 1.** Dom Orchidea, strefa dzienna i nocna.

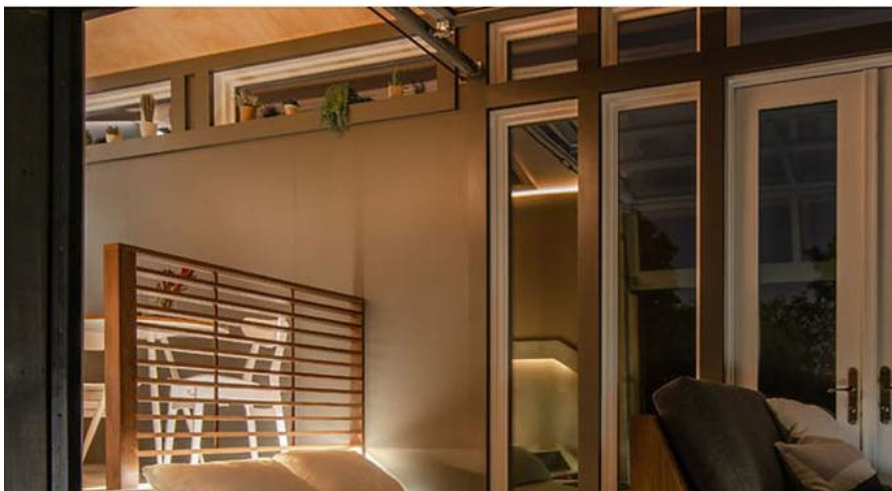

Źródło: Orchid, [www.newfrontiertinyhomes.com](http://www.newfrontiertinyhomes.com) [dostęp: 22.12.2019].

## 1. (nie)minimalizm

Początki fali Tiny Houses pojawiły się w Stanach Zjednoczonych już kilkadziesiąt lat temu. Obecnie to już prawdziwa „moda”, choć niektórzy nazywają ją „fenomenem”. Jej prekursorami byli Lloyd Kahn, autor *Shelter*<sup>4</sup>, Jay Shafer - popularyzator domów na kółkach (Small House Society)<sup>5</sup>, Lester Walker, autor *Tiny Book of the Tiny Houses*<sup>6</sup>, czy wreszcie Henry David Thoreau i jego chata nad zalewem Walden oraz pt. *Walden, czyli życie w lesie* (1854 r.!)<sup>7</sup>, będąca podstawą obecnej filozofii Tiny Houses oraz krytyki współczesnego świata wraz z jego konsumpcjonizmem oraz obojętnością na niszczenie natury.

**Fotografia 2.** *Walden, czyli życie w lesie* pierwsze wydanie z 1854 r. Ilustracja na okładce przedstawia dom, w którym mieszkał Thoreau.

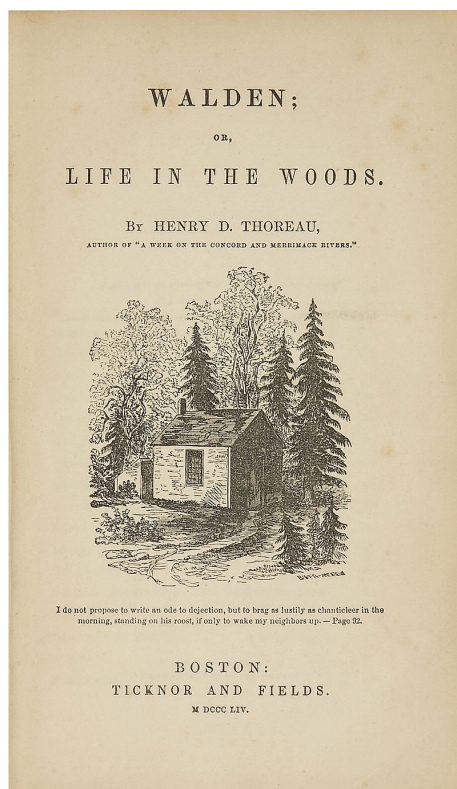

Źródło: *Walden, czyli życie w lesie*.

<sup>4</sup> <https://www.lloydkahn.com/>, [dostęp: 28.12.2019].

<sup>5</sup> <https://tinyhouseblog.com/tag/jay-shafer/>, [dostęp: 28.12.2019]

<sup>6</sup> TINY BOOK OF THE TINY HOUSES, LESTER WALKER, 199, ORAZ THE TINY HOUSES: OR HOW TO GET AWAY FROM IT ALL, HARRY N. ABRAMS, NOWY JORK, 1989

<sup>7</sup> <https://www.storyboardthat.com/pl/biography/henry-david-thoreau>, [dostęp: 29.12.2019].

Co to jednak jest Tiny House i jak możemy go rozpoznać, czy są jakieś określające go parametry? Najprościej Tiny House to w dosłownym tłumaczeniu mały, malutki dom. I tego tylko powinniśmy się trzymać, wszystko inne jest płynne.

Spotykamy się z różnymi parametrami, które określają tego typu architekturę. Według „distripark.com” są to „mobilne domy o powierzchni od kilkunastu do góra trzydziestu metrów kwadratowych. Bazą do ich budowy są podwozia przyczep, naczep lub kontenery morskie”<sup>8</sup>.

Według wszechobecnej *Wikipedii* „small-house movement lub Tiny house movement to określenie ruchu społecznego i architektonicznego dotyczącego mieszkania w małych domach, powiązanego z antykonsumpcjonizmem”. Wymieniane są tutaj powierzchnie domu poniżej 1000 stóp kwadratowych czyli ok. 93 m<sup>2</sup>, 400 stóp kwadratowych czyli do ok. 37,16 m<sup>2</sup> a nawet domy o powierzchni 80 stóp kwadratowych czyli ok. 7,5 m<sup>2</sup><sup>9</sup>.

W Polsce spotkamy się niejednokrotnie z pojęciem Małego Domu: do 35 m<sup>2</sup>. Podyktowane to jest możliwością budowy domku „letniskowego” do 35 m<sup>2</sup> bez pozwolenia na budowę czyli na zgłoszenie. Według przepisów prawa budowlanego, które weszły w życie 28 czerwca 2016 roku, pozwolenia na budowę nie wymaga budowa m.in.: „*wolno stojących parterowych budynków rekreacji indywidualnej, rozumianych jako budynki przeznaczone do okresowego wypoczynku, o powierzchni zabudowy do 35 m<sup>2</sup>, jeżeli liczba tych obiektów na działce nie przekracza jednego na każde 500 m<sup>2</sup> działki (pkt 2a)*”<sup>10</sup>.

Oczywiście można powiększyć powierzchnię mieszkalną, budując piętro lub antresolę. Budując jednak dom o powierzchni zabudowy 35m<sup>2</sup> z piętrem, uzyskamy ok 60m<sup>2</sup>. Dochodzi jeszcze kwestia, że nadal będzie to dom letniskowy tj. wykorzystywany do celów mieszkalnych sezonowo, nie całorocznie, trzeba więc potraktować go jako budynek rekreacji indywidualnej (czyli przeznaczony do okresowego wypoczynku, zgodnie z rozporządzeniem w sprawie warunków technicznych, jakim powinny odpowiadać budynki i ich usytuowanie). Tiny House przystosowany do całorocznego użytkowania, przez prawo określony jest więc jako budynek mieszkalny. Warto pamiętać o tych dwóch definicjach. Przy budowie obiektu mieszkalnego obowiązuje więcej formalności oraz wymagań wynikających z przepisów prawa budowlanego i warunków technicznych<sup>11</sup>.

Jak widać rozbieżności są duże. Tiny House powinien być dostosowany do potrzeb przyszłych mieszkańców i nie powinniśmy ściśle trzymać się określo-

---

<sup>8</sup> <https://distripark.com/aktualnosci/ruchome-nieruchomosci-czy-mini-dom-tiny-house-to-dobry-pomysl>, [dostęp: 26.12.2019].

<sup>9</sup> [https://en.wikipedia.org/wiki/Tiny\\_house\\_movement](https://en.wikipedia.org/wiki/Tiny_house_movement), [dostęp: 26.12.2019].

<sup>10</sup> Ustawa z dnia 7 lipca 1994 r. Prawo budowlane, Art. 29.

<sup>11</sup> Obwieszczenie Ministra Infrastruktury i Rozwoju z dnia 17 lipca 2015 r. w sprawie ogłoszenia jednolitego tekstu rozporządzenia Ministra Infrastruktury w sprawie warunków technicznych, jakim powinny odpowiadać budynki i ich usytuowanie.

nej powierzchni. Sprawa powierzchni to bardzo indywidualne podejście każdego z nas. Jeśli nie planujemy użytkowania naszego Małego Domu okazjonalnie to warto zainwestować w architekta oraz solidne, dostosowane do indywidualnych potrzeb rozwiązania przestrzeni, ergonomii i estetyki, gdyż dom to miejsce, w którym spędza się większość czasu i warto, by było one przyjazne na co dzień, ładne oraz maksymalnie wykorzystane.

**Fotografia 3.** Dom KOKO2.



Źródło: [www.moderntinyliving.com](http://www.moderntinyliving.com) [dostęp: 22.12.2019].

Fenomen Tiny Houses rozwija się na całym świecie. Idea Małych Domów staje się coraz bardziej popularna również w Polsce. Możemy zadać pytanie, czy to chwilowa moda, a może przyszłość? Warto również zwrócić uwagę na przyczyny tego zjawiska: bezpieczeństwo ekonomiczne, ostrożność finansową („Lepszy dom 35 m<sup>2</sup> niż 150 m<sup>2</sup> z kredytem” – z takiego założenia wychodzi Pan Wojciech Zatuszek, laureat nagrody „Osobowość roku” autor strony *ZbudujSamDom*)<sup>12</sup>, połączone doświadczenia społeczności czy potrzebę zmiany życia z nastawienia opartego na konsumpcję na bardziej minimalistyczne. Pewnym jest, że ruch ten niezaprzeczalnie rośnie w siłę i jest coraz bardziej atrakcyjny dla wielu z nas. Sprzyja temu rozwój pomysłów, ergonomia oraz coraz szerszy wachlarz wyborów noszący miano Małych Domów.

<sup>12</sup> <https://www.zbudujsamdom.pl/produkt/budowa-domu-krok-po-kroku/>, [dostęp: 25.12.2019].

## 2. Rodzaje Małych Domów

Ze względu na specyfikę i umiejscowienie, Tiny Houses możemy podzielić na kilka rodzajów.

- **Podmiejski Minidom** – jest to mały, tani dom dla dwojga, usytuowany na niewielkiej działce nieopodal miasta. Jego lokalizacja ma sprzyjać dogodnym dojazdom do pracy i umożliwić korzystanie z walorów okolicy. Dom stanowi ucieczkę od miejskiego zgiełku i proste, tańsze rozwiązanie niż kupno mieszkania, zwłaszcza dla młodych ludzi, rozpoczynających dopiero swoją życiową drogę. Najczęściej jest bardzo funkcjonalny i dostosowany do indywidualnego charakteru mieszkańców.

**Fotografia 4.** Podmiejski Minidom.

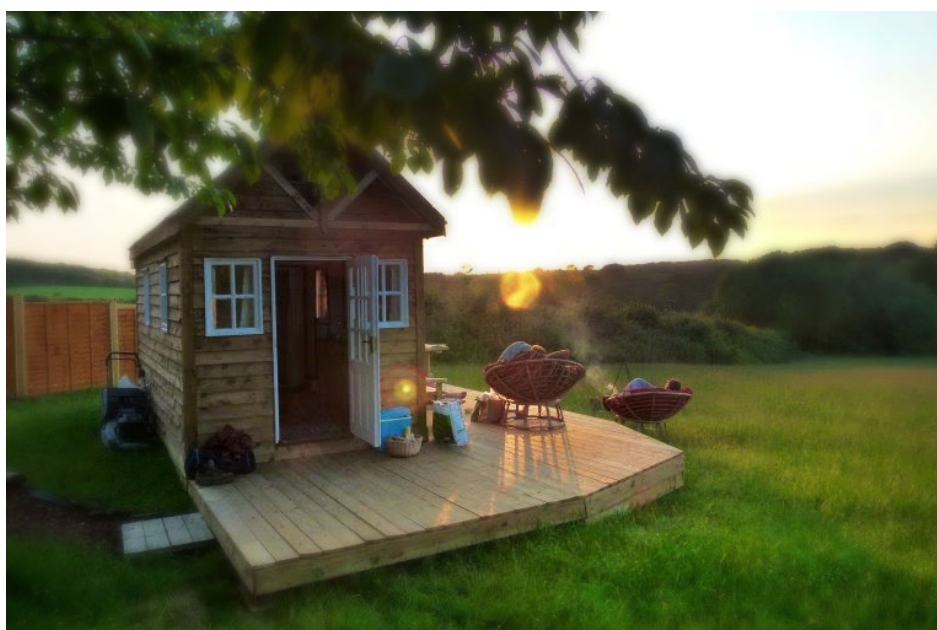

Źródło: [http://www.jakzmnieszycrachunki.pl/minidomy/wp-content/uploads/2015/01/590953\\_orig.jpg](http://www.jakzmnieszycrachunki.pl/minidomy/wp-content/uploads/2015/01/590953_orig.jpg) [dostęp: 22.12.2019].

Fotografia 5. Podmiejski Minidom. Przykładowy rzut.

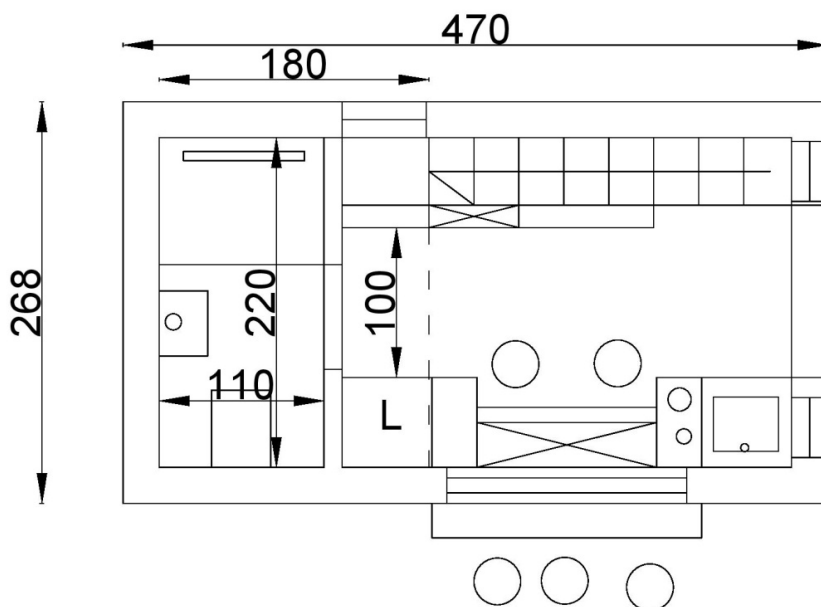

Źródło: opracowanie własne.

- **Miejski Mini Dom** – jest to zazwyczaj plomba wciśnięta w tkanę miejską dosłownie i w przenośni<sup>13</sup>. Plomby maksymalnie wykorzystują wolne przestrzenie pomiędzy blokami. Starają się jednak zachować nowoczesny charakter i wszystkie funkcje współczesnego mieszkania. Stają się aż nazbyt często atrakcją turystyczną czy formą happeningu budowlano-projektowego, czasami nawet pomnikiem. Przykładem może być tutaj Ermitaż – Dom Kereta w Warszawie zbudowany w 153 cm szczeliny pomiędzy blokami.<sup>14</sup>

<sup>13</sup> [http://www.bryla.pl/bryla/56,85298,10474730,Miejskie\\_plomby.html](http://www.bryla.pl/bryla/56,85298,10474730,Miejskie_plomby.html), [dostęp: 25.12.2019].

<sup>14</sup> Dariusz Bartoszewicz. *Dom, który ściska*. „Gazeta Wyborcza”. 7617 (245), s. 27, 2012–10–19. Agora



**Fotografia 6.** Park House w Japonii.



Źródło: <http://d-vsl.com/tag/another-apartment-studio/>  
[dostęp: 25.12.2019].

**Fotografia 7.** Park House w Japonii.  
Rzuty budynku.

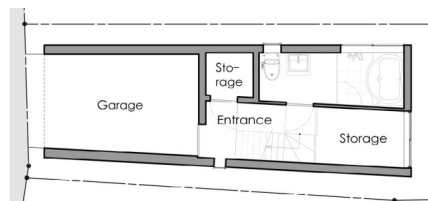

First Floor Plan

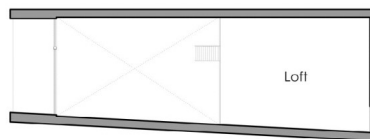

Loft Plan

Źródło: <http://d-vsl.com/tag/another-apartment-studio/>  
[dostęp: 22.04.2020].

**Fotografia 10. Dom Kereta.**



Źródło: Warszawa, *Ermitaż* – Dom Kereta, arch. Jakub Szczęsny<sup>15</sup>.

**Fotografia 11. Dom Kereta. Rzuty i przekrój.**

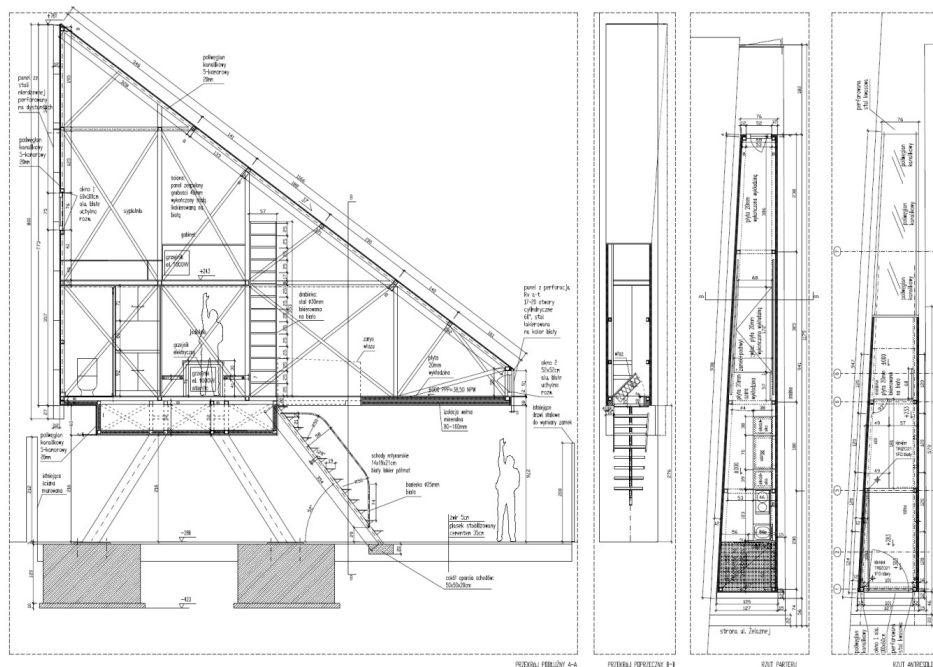

Źródło: Warszawa, *Ermitaż* -Dom Kereta, arch. Jakub Szczęsny<sup>16</sup>.

<sup>15</sup> <https://culture.pl/pl/dzielo/jakub-szczesny-dom-kereta>, [dostęp: 25.12.2019].

<sup>16</sup> <https://culture.pl/pl/dzielo/jakub-szczesny-dom-kereta>, [dostęp: 25.12.2019].

- **Dom w bilbordzie** (Gregory Project), stanowi oddzielną kategorię Miejskich Mini Domów. Przestrzeń pomiędzy reklamami zaopatrzona jest w łazienkę, kuchnię oraz sypialnię. Te specyficzne Mini Domy będzie można w przyszłości wykupić na własność, a dzięki dochodowi z reklam, mają być tańsze w utrzymaniu<sup>17</sup>. Niektóre z nich służą jako miejsce dla bezdomnych.

**Fotografia 8.** Domy w bilbordach.



Źródło: <http://transformersi.blogspot.com> [dostęp: 25.12.2019].

**Fotografia 9.** Domy w bilbordach. Rzut.

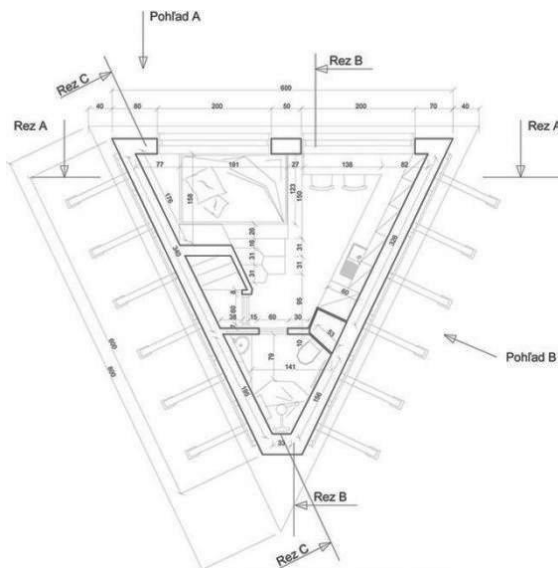

Źródło: <http://transformersi.blogspot.com>[dostęp: 25.12.2019].

<sup>17</sup> <http://transformersi.blogspot.com/2014/07/bilbordy-zamienione-w-domy-dla.html>, [dostęp: [dostęp:22.12.2019].

- **Mini dom na kółkach**, czyli połączenie małego domu z możliwością zmiany miejsca zamieszkania, a co za tym idzie poczuciem wolności, którego wielu szuka.

**Fotografia 12.** Macy Miller House.



Źródło: [www.thespruce.com](http://www.thespruce.com) [dostęp: 25.12.2019].

**Fotografia 13.** Macy Miller House, rzut.

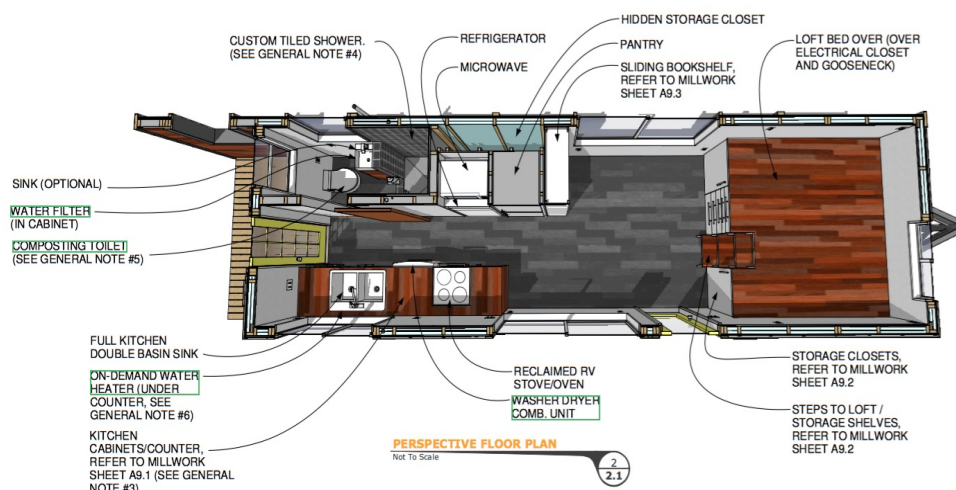

Źródło: [www.thespruce.com](http://www.thespruce.com) [dostęp: 22.04.2020].

- **Mini Dom Kontenerowy** – dom modułowy. Stanowi on bardzo praktyczne i ekonomiczne podejście do tematu Tiny Houses. Często pomysły domów kontenerowych wykorzystywane są do aranżacji domków dla gości, przydomowych lub mobilnych biur czy miejsc relaksu. Do budowy domów kontenerowych wykorzystuje się gotowe rozwiązania, które mogą być łączone w większe realizacje, dostosowane do portfela i potrzeb inwestora. Mają one prostą, opartą na prostokącie formę, ograniczoną do wymiarów kontenerów (gł. ok 2,4 m × 12 m i 2,4 m × 6 m) oraz ich wariacji ilościowych. W technologii modułowej można zbudować również większe obiekty (nawet szpitale), oczywiście nie z kontenerów morskich, ale z modułów gotowych<sup>18</sup>.

**Fotografia 14.** Dom kontenerowo-modułowy „Shipping Container Home”.



Źródło: <https://www.thewaywardhome.com/tiny-house-plans/>  
[dostęp: 25.12.2019].

---

<sup>18</sup> Agnieszka Jędrzejczak, Jarosław Kosmatka, *Szpital Pirogowa w Łodzi budowany w systemie modułowym. Blok operacyjny jak z klocków. Ułożyli go w dwa tygodnie*, „Dziennik Łódzki”, 30 czerwca 2018 r.

**Fotografia 15.** Polski dom z kontenera, przykładowy rzut.

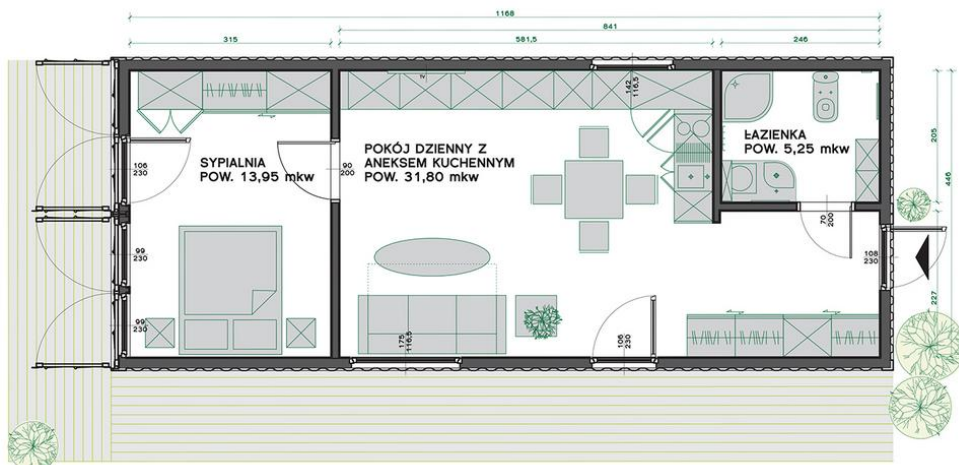

Źródło: <https://magahomes.com/> [dostęp: 22.04.2020].

- **Domy z paczki** – czyli domy nie związane z gruntem, które przychodzą do zamawiającego w częściach do samodzielnego złożenia. Montaż takiego domu zajmuje maksymalnie kilka dni. W domu znajduje się jedno lub dwa pomieszczenia, łączące wiele funkcji: salonu, sypialni i kuchni oraz łazienki. Przed domem można zrobić miejsce na duży taras. W Polsce dużą wiedzę na temat domów z paczki posiada konstruktor Pan Aleksander Kawiński<sup>19</sup>. Ciekawą jest też propozycja Solance – domu niskokosztowego do samodzielnego montażu. Domu wraz z panelami fotowoltaicznymi na dachu dostosowanym do kąta padania promieni słonecznych oraz mini szklarnią w ścianie<sup>20</sup>. Jest to propozycja, która ze względu na swoje cechy i moje zainteresowania jako audytora energetycznego i początkującego architekta, szczególnie przypadła mi go gustu. Można go oczywiście przyporządkować też do innych rodzajów Mini Domów.

<sup>19</sup> <http://m-2.com.pl/pl/>, [dostęp: 28.12.2019].

<sup>20</sup> <http://solace.house/>, [dostęp: 28.12.2019].

**Fotografia 16.** Solace House widok oraz rzuty profilowe.

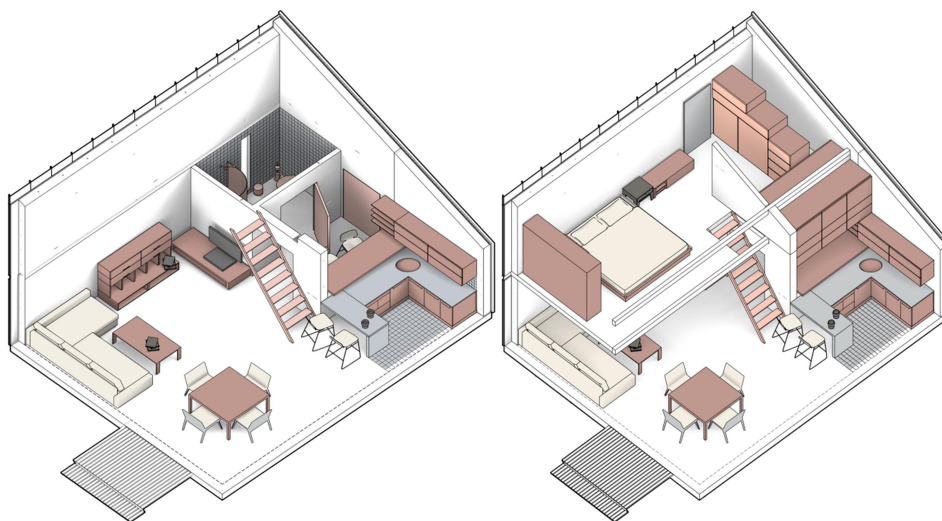
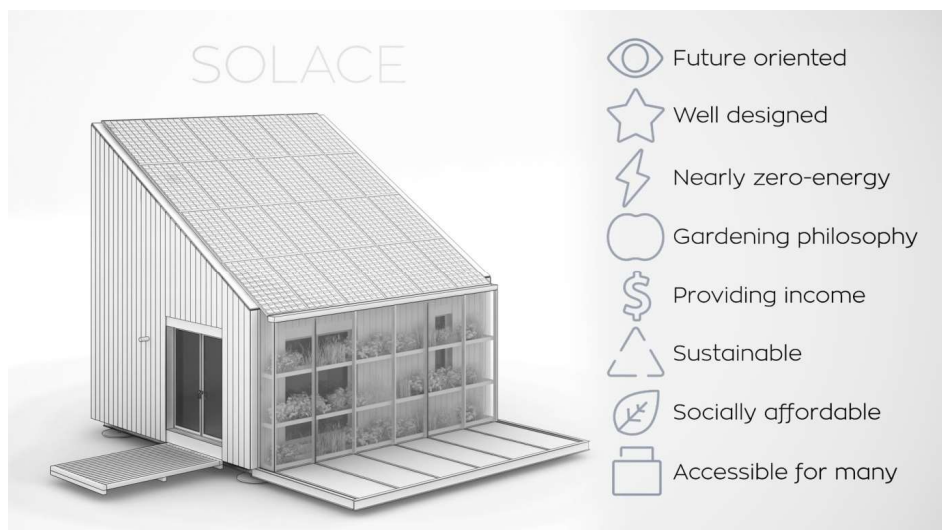

Źródło: <http://solace.house/> [dostęp: 25.12.2019].

- **Kampery oraz jachty.** Domami na kółkach są również coraz bardziej popularne "kampery", przyczepy campingowe czy jachty. Stają się one coraz bardziej luksusowe i przemyślane. Jeśli ktoś interesuje się tematem Małych Domów warto, by śledził projekty takich rozwiązań, zwłaszcza w zakresie wykończenia, aranżacji i wykorzystania każdego centymetra kwadratowego przestrzeni.

**Fotografia 17.** Wnętrze domu na kółkach – nowoczesnego kampera.



Źródło: [www.cimotorhomes.co.nz](http://www.cimotorhomes.co.nz) [dostęp: 25.12.2019].

- **Dom w głuszy, chata, Hut** – stanowi on doskonałe rozwiązanie dla tych, którzy pragną faktycznej ucieczki od cywilizacji. Domy w głuszy zbudowane są najczęściej z drewna, blachy i innych łatwo dostępnych, ekonomicznych materiałów. Charakteryzują się prostą konstrukcją. Tego typu domy, ulokowane w ustronnych miejscach, „pęczniejące” z czasem od dodatkowych funkcji, można spotkać już nie tylko w lasach USA czy w rozległych przestrzeniach Australii<sup>21</sup>.

Do tego rodzaju domów dołączam również realizacje dwóch architektów, którzy stworzyli projekty domów dla ludzi pochodzących z „miejskich dżungli” - slumsów: Balkrishna Doshi i Alejandro Aravena, obaj za tego typu projekty otrzymali Nagrodę Pritzкера<sup>22</sup>. Minimalizm stanowi tam formę opanowania chaosu i prostą funkcjonalność (z możliwością uzupełnienia przestrzeni architektonicznej przez mieszkańców w trakcie użytkowania budynków)<sup>23</sup>.

---

<sup>21</sup> <https://www.architecturaldigest.com/gallery/modern-houses-in-the-forest-slide-show>, [dostęp: 25.12.2019]. Polecam w tym temacie jednego z moich ulubionych architektów George Clarke’a i jego programy np. <https://www.channel4.com/programmes/george-clarkes-amazing-spaces/episode-guide/series-7>, [dostęp: 26.12.2019].

<sup>22</sup> Nagroda ta przyznawana jest corocznie żyjącym architektom, których prace przyczyniły się do rozwoju ludzkości. <https://www.pritzkerprize.com/>, [dostęp: 26.12.2019].

<sup>23</sup> Barberini, Elisa, 12 Listopad 2011, "Balkrishna Doshi - Township: Electronics Corporation of India, Ltd., Hyderabad, 1968–1971".



**Fotografia 18.** Chata.



Źródło: Potomac Cabin Tiny House Swoon, <http://tinyhouseswoon.com> [dostęp: 25.12.2019].

**Fotografia 19.** Chata, wewnątrz.



Źródło: Potomac Cabin Tiny House Swoon, <http://tinyhouseswoon.com> [dostęp: 22.04.2020].

Podziałów może być oczywiście znacznie więcej.

### Tabela punktowa zalet i wad

W celu wyciągnięcia wniosków, poniżej przedstawiona została subiektywna tabela punktowa wad i zalet Mini Domów w kategoriach związanych z kosztami ich budowy, komfortem i lokalizacją. Pozwala ona na łatwą ocenę poszczególnych przedsięwzięć. Poziom atrakcyjności rozwiązań określano punktami, gdzie w przypadku mobilności, możliwości lokalizacji przy terenach zielonych, braku sąsiadów, funkcjonalności oraz szybkości budowy/zakupu 1 stanowi ocenę niekorzystną, 5 ocenę bardzo korzystną. W przypadku kosztów budowy i kosztów dodatkowych występuje odwrotne punktowanie i 1 oznacza ocenę bardzo korzystną a 5 niekorzystną.

**Tabela 1.** Porównanie wad i zalet Mini Domów.

Rodzaj Tiny House	Wady i/lub zalety							Razem
	Mobilność	Możliwość lokalizacji przy terenach zielonych	Brak sąsiadów (można rozpatrywać w kategorii plusów lub minusów, w tym wypadku jako plus)	Funkcjonalność, wygoda, komfort	Szybkość budowy /zakupu	Koszty budowy (odwrotne punkty, 5 mało, 1 dużo)	Koszty dodatkowe np. działka (odwrotne punkty, 5 mało, 1 dużo)	
Podmiejski mindom	1	4	3	4	4	3	4	23
Miejski mindom	1	2	1	4	3	2	3	16
Dom w bilbordzie	1	1	1	2	4	4	5	18
Mini dom na kółkach	3	4	3	3	3	4	4	24
Mini dom kontenerowy	2	3	3	3	4	4	4	23
Mini dom z paczki	1	4	3	4	4	4	4	24
Kampery oraz jachty	4	4	4	3	4	2	4	25
Dom w głuszy, chata	1	5	5	2	3	4	4	24

## Wnioski

Jak wynika z powyższej tabeli, większość wyszczególnionych Mini Domów oscyluje w przedziale 23–25 punktów. Dwie pozycje odstają od pozostałych: dom w bilbordzie oraz miejski mini dom. Jeśli chodzi o specyfikę domu w bilbordzie wynik nie może dziwić. Miejski Mini Dom zaskakuje, jednakże niektóre wady i zalety mogą być rozpatrywane w dwojaki sposób, zamienny. Dla jednych możliwość braku sąsiadów jest plusem dla innych jest koniecznością. Tabela choć subiektywna pozwala jednak zwrócić uwagę na tendencję mobilności, kosztów czy funkcjonalności i może pomóc w wyborze odpowiedniego rodzaju osobom zainteresowanym tematem budowy Mini Domów. Warto by każdy planujący projektować lub zamieszkać w tego typu domach, sam wypełnił i w miarę możliwości rozszerzył (lub zmienił) powyższą tabelę wg własnych potrzeb i priorytetów.

## Zakończenie

Czy Minimalistyczne Domy mają sens? Małe nie znaczy nie funkcjonalne. Coraz częściej znaczy prostsze, tańsze, bardziej ergonomiczne, przyjazne, wreszcie otwarte. Wynalazki wewnątrz: składane stoły, łóżka, rozwiązania dotyczące schodów, schowków, kuchni, zawiasów i sposobów otwierania wszelkiego rodzaju szafek, cargo sprawiły, że w Tiny House można żyć wygodnie i komfortowo. Patrząc na rozwiązania zastosowane np. w kamperach można przyjąć, że czasami nawet luksusowo, jeśli ktoś sobie tego zażyczy. Projektując takie domy należy wziąć to wszystko pod uwagę.

Są oczywiście i mini problemy dotyczące projektowania, a potem użytkowania tego typu domów. Zaliczyć do nich można brak prywatności czy potencjalną bliskość innych domów. Patrząc jednak na coraz śmielsze rozwiązania w zakresie rolet, przeszkleń oraz możliwej modułowości Mini Domów, należy patrzeć z optymizmem i na te kwestie. Warto się uczyć.

Kilka pomocnych zdań<sup>24</sup>:

1. Przemyśl sposób korzystania z przestrzeni.
2. Porządkuj jak najwięcej.
3. Podziel przestrzeń na wielofunkcyjne strefy.
4. Bądź kreatywny.
5. Nie trzymaj rzeczy na podłodze.
6. Zapomnij o dużej sofie.
7. Rozejrzyj się za meblami ze schowkami lub zaprojektuj i zrób je sam na wymiar. Przestrzeń jest ograniczona.

---

<sup>24</sup> <https://www.godownsize.com/tiny-houses-common-problems/> [dostęp: 23.12.2019].

8. Kupuj lub projektuj składane meble.
9. Maksymalizuj. Jak najwięcej półek, schowków, wykorzystuj puste przestrzenie.
10. Jako spiżarnię używaj oddychających koszy, miejsc na zewnątrz, twórz mini szklarnie i grządki na dachu, tarasie, parapetach, zewnętrznej ścianie. Pamiętaj przy tym o estetyce.
11. Starsze meble zajmują mniej miejsca niż nowoczesne, mogą być też tańsze i trwalsze.
12. Nie bój się mieszać stylów, materiałów, wykorzystywać technologii, rozwiązań już sprawdzonych i innowacyjnych.
13. Eksperymentuj. Przetnij stół i przyczep go na zawiasie do ściany, krzesło użyj jako stolik nocny czy wstaw przesuwne drzwi z elementami szkła dla światła i powiększenia przestrzeni.
14. Używaj luster.
15. Zachowaj neutralne, jasne kolory, a przestrzeń będzie bardziej przestronna.
16. Nie wypełniaj pokoju dużą ilością mebli, zwłaszcza luźno stojących.
17. Wyższe meble zmaksymalizują powierzchnię podłogi. Długie zasłony przyciągają wzrok do góry, powiększając przestrzeń. Szukaj sztuczek wizualnych.
18. Pobaw się światłem.

Każdy człowiek i jego dom jest inny. Należy dobrze przemyśleć i wybrać najlepsze rozwiązania projektowe, które wezmą pod uwagę budżet, przestrzeń, otoczenie i oczywiście artystyczną wizję projektanta oraz użytkownika.

House to życie poście oraz uporządkowane jednak na pewno dla projektanta (nie)minimalistyczne.

## **Bibliografia**

1. Lester Walker, *Tiny Houses*, USA 1993.
2. Peter Blake, *Mies van der Rohe – architektura i struktura*, Warszawa 1991.
3. Adolf Loos, *czasopismo Cahiers d'aujourd'hui*, nr 5/1913, Francja 1913.
4. Adolf Loos, *Ornament i zbrodnia. Eseje wybrane*, Centrum Architektury, BWA Galeria Miejska w Tarnowie, Warszawa-Tarnów, 2013.
5. Anna Milenik, *Współczesne Tendencje Minimalistyczne W Architekturze Domów Jednorodzinnych. Część Trzecia*, Kraków 2012.

6. Ryan Mitchell, *Tiny House Living: Ideas For Building and Living Well In Less than 400 Square Feet*, BETTERWAY HOME, 2014.
7. Salomon Shay, Valdez Nigel, *Little House on a Small Planet: Simple Homes, Cozy Retreats, and Energy Efficient Possibilities*, 2006.
8. Thoreau, H. D., *Walden czyli Życie w lesie*, tłum. Halina Cieplińska, Dom Wydawniczy Rebis, Poznań 2016.
9. *Tiny Book of the Tiny Houses*, Lester Walker, 1991
10. *The Tiny Houses: or How to Get Away From It All*, Harry N. Abrams, Nowy Jork, 1989
11. Obwieszczenie Ministra Infrastruktury i Rozwoju z dnia 17 lipca 2015 r. w sprawie ogłoszenia jednolitego tekstu rozporządzenia Ministra Infrastruktury w sprawie warunków technicznych, jakim powinny odpowiadać budynki i ich usytuowanie.
12. Ustawa z dnia 7.07.1994 r. Prawo budowlane, Art. 29.
13. [distripark.com](http://distripark.com) [dostęp: 26.12.2019].
14. <https://culture.pl/pl/dzielo/jakub-szczesny-dom-kereta>, [dostęp: 25.12.2019].
15. <https://www.godownsize.com/tiny-houses-common-problems/> [dostęp: 23.12.2019].
16. <https://www.lloydkahn.com/> [dostęp: 28.12.2019].
17. <https://www.zbudujsamdom.pl/about-us/> [dostęp: 25.12.2019].
18. [m-2.com.pl/pl](http://m-2.com.pl/pl) [dostęp: 28.12.2019].
19. [murator-dom.pl](http://murator-dom.pl) [dostęp: 26.12.2019].
20. [solace.house](http://solace.house) [dostęp: 28.12.2019].
21. [tinyhouseblog.com](http://tinyhouseblog.com) [dostęp: 28.12.2019].
22. [www.architecturaldigest.com](http://www.architecturaldigest.com) [dostęp: 26.12.2019].
23. [www.bryla.pl](http://www.bryla.pl) [dostęp: 25.12.2019].
24. [www.money.pl/gospodarka/mikrodomy-czym-sa-ile-kosztuja-i-jak-wygladaja-6454410619106945a.html](http://www.money.pl/gospodarka/mikrodomy-czym-sa-ile-kosztuja-i-jak-wygladaja-6454410619106945a.html) [dostęp: 26.12.2019].
25. [www.pritzkerprize.com](http://www.pritzkerprize.com) [dostęp: 26.12.2019].
26. [www.storyboardthat.com](http://www.storyboardthat.com) [dostęp: 29.12.2019].
27. [www.walkerarchitecture.com](http://www.walkerarchitecture.com) [dostęp: 28.12.2019].

## **Informacje o autorze**

mgr inż. arch. Arkadiusz Wyrzykowski  
Pracownia projektowa i ekspertyz środowiskowych, Polska  
blu@wp.pl